



乐道

L60 用户手册

免责声明

感谢您选择乐道品牌的 L60 车型。L60 是一款智能电动汽车，在您使用 L60 的绿色旅程中，您将获得贴心周到的用户体验。

开启 L60 的旅程之前建议您阅读车辆中控屏上的《用户手册》，了解车辆使用所需的全部信息。

- 未经合法有效授权，任何人不得对本手册内容进行全部或部分复制或修改。
- 未经合法有效授权，任何人不得私自改装、调整、拆卸车辆部件，以免造成车辆功能失效或人身伤害。
- 本手册使用的标签、标志、图片仅用于说明示意，内容仅供参考。

受车辆所在市场、具体配置、所选配件以及软件版本差异等因素影响，您车辆的实际装备、配置、功能等可能与本手册的描述和图示有所不同，且不一定配备所有功能，请您以车辆的实际装备、配置、功能等为准。为免疑义，乐道汽车有权出于安全、遵守本地法律法规和其他的考量，决定是否开放以及何时开放车辆的装备、配置、功能等以及相关软件升级。

乐道汽车有权根据国家法律法规的更新、车辆功能的调整、服务内容的变更以及保障用户权益的需要，对本手册内容进行相应的修改，以保证手册内容与车辆的最新状态尽可能一致，并始终符合最新的法律要求和用户权益保护标准。

提示信息

为了充分理解本手册中的内容，您必须知道手册中“警告”、“注意”、“说明”的提示信息并严格遵循这些提示信息。

- **警告：**此内容与人身安全密切相关，如不遵守可能导致人身伤害或严重事故，请务必遵守！
- **注意：**此内容提示您如何避免可能发生的车辆损坏或财产损失。
- **说明：**此内容为您更好地使用车辆提供建议。

请严格遵守本手册中使用的警示信息内容，该信息将有助于您更安全地使用车辆。同时，也请您随时关注乐道汽车向您发布的任何其他警示信息。请务必确保您在使用车辆前，已仔细阅读本手册的最新版本并熟悉车辆的各项功能。**如果没有正确操作车辆，可能会对您或他人的人身造成伤害，或者导致车辆损坏或财产损失，乐道汽车对此不承担任何责任。**

目录

01

概览

- 09 外部简介
- 10 内部简介
- 13 车内控制屏
- 19 指示灯概览
- 25 车辆设置
- 28 系统升级
- 29 恢复出厂设置
- 30 车辆识别信息
- 33 乐道 App 车控

02

门窗

- 38 账户及授权
- 40 智能钥匙
- 43 NFC 卡片钥匙
- 46 手机钥匙
- 52 寻车
- 53 车门
- 60 尾门
- 63 前舱盖
- 65 车窗
- 68 遮阳帘

03

储物与装载

- 71 座舱储物
- 75 后备箱
- 76 小桌板调节
- 77 车载冷暖箱
- 79 座舱冰柜

04

补能与供电

- 83 USB 接口
- 84 无线充电
- 85 车内电源
- 87 电量与续航
- 89 高压动力电池预热
- 90 车辆充电
- 98 车辆换电
- 100 车辆放电

05

座椅与空调

- 103 主驾座椅调节
- 107 副驾座椅调节
- 110 后排座椅调节
- 113 座椅头枕调节
- 115 轻松进出
- 116 座椅舒适
- 119 座椅模式
- 119 空调
- 124 空气净化

06

方向盘与后视镜

- 127 方向盘调节
- 128 方向盘按键控制
- 129 方向盘加热
- 129 外后视镜调节
- 132 外后视镜加热
- 132 内后视镜调节

07

灯光与雨刮

- 134 大灯开关
- 134 近光灯与远光灯
- 137 转向灯
- 139 后雾灯
- 140 位置灯
- 140 迎宾灯效
- 141 危险警告灯
- 141 灯光智能交互
- 142 辅助驾驶指示灯
- 142 阅读灯
- 144 氛围灯
- 146 化妆镜灯
- 147 储物照明灯
- 148 雨刮

08

智慧座舱

- 153 声音管理
- 155 应用管理
- 156 影音娱乐
- 160 地图导航
- 161 智慧场景

- 162 AI 语音
- 164 亲子空间
- 165 小憩模式
- 166 舒享绿洲
- 167 露营模式
- 169 宠物托管
- 170 离车舒适保持

09

行车与驻车

- 173 车辆启动
- 175 挡位切换
- 176 驾驶模式
- 179 能量回收
- 179 驻车与制动
- 181 抬头显示 (HUD)
- 183 车载 ETC
- 185 智能影像视窗
- 188 车外低速提示音

10

车辆与人员安全

- 191 安全带
- 193 安全气囊
- 198 儿童锁

- 199 儿童安全座椅
- 206 儿童遗留检测
- 207 事件数据记录系统
- 208 行车记录仪
- 215 守卫模式
- 217 远程车外实况
- 219 应急制动

11

行车安全辅助

- 221 前向碰撞预警
- 224 前向自动紧急制动
- 231 前向加速踏板防误踩
- 234 车道偏离预警及辅助
- 237 盲点监控与变道预警
- 239 侧方开门预警
- 241 后向自动紧急制动
- 243 主驾状态守护
- 245 紧急主动停车
- 246 360°全景影像

12

辅助驾驶

- 254 雷达和摄像头
- 256 领航辅助

- 266 全域领航辅助
- 281 智能车道巡航
- 288 转向灯控制变道
- 293 智能限速控制
- 294 动态环境模拟显示
- 297 辅助驾驶语音播报
- 297 驾驶提醒
- 298 视觉融合泊车辅助
- 308 遥控泊车辅助
- 313 车辆近距离召唤
- 316 辅助驾驶系统局限性

13

保养与维护

- 323 保养须知及保养周期
- 326 雨刮片更换
- 327 添加车窗洗涤液
- 329 添加冷却液
- 330 添加制动液
- 332 轮胎检查与保养
- 336 胎压监测系统
- 336 刹车片和制动盘检查与保养
- 337 空调滤芯检查与保养
- 339 高压动力电池保养与回收
- 340 12V 蓄电池保养
- 341 车辆清洁与保养
- 348 车辆贴膜

14

规格与参数

- 352 整车参数
- 357 推荐的油液与容量

15

车主应急

- 359 设置警示牌
- 361 呼叫救援
- 362 方向盘双键重启
- 363 应急开前车门
- 365 应急开后车门
- 366 应急开启尾门
- 367 紧急撤离
- 368 轮胎充气
- 369 换胎操作
- 371 跨接启动
- 373 联系乐道汽车

16

紧急救援

- 375 救援防护装置
- 376 切断高压电路
- 381 牵引事故车辆
- 383 车辆涉水救援
- 384 车辆起火救援
- 385 车辆切割区域
- 386 高压动力电池泄漏救援

01

概览

外部简介

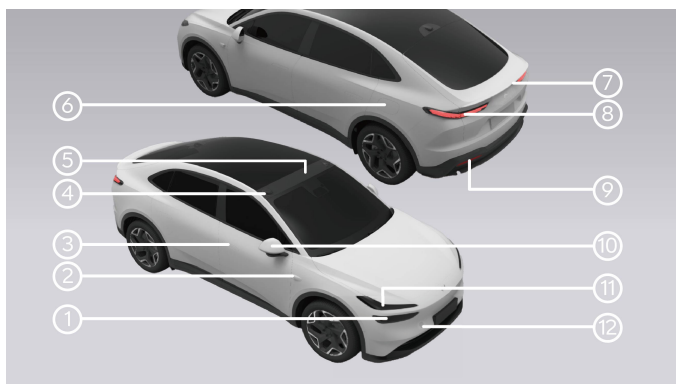

- | | |
|--------------------|------------------|
| 1. 远光灯/ 近光灯/ 转向辅助灯 | 7. 一体式扰流尾翼 |
| 2. 外侧后方行车摄像头 | 8. 后位置灯/转向灯/制动灯 |
| 3. 隐藏式电动门把手 | 9. 后雾灯 |
| 4. 顶部侧前摄像头 | 10. 外后视镜 |
| 5. GNSS 天线布置位置 | 11. 一体式日间行车灯/转向灯 |
| 6. 直流/交流充电口 | 12. 前牵引钩连接口 |

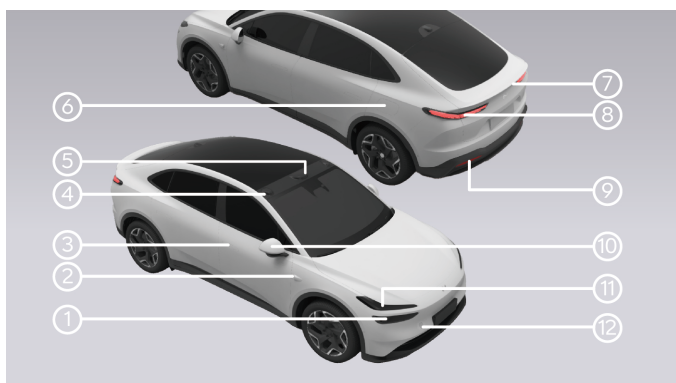

- | | |
|--------------------|------------|
| 1. 远光灯/ 近光灯/ 转向辅助灯 | 7. 一体式扰流尾翼 |
|--------------------|------------|

2. 外侧后方行车摄像头
3. 隐藏式电动门把手
4. 顶部侧前摄像头
5. 主激光雷达
6. 直流/交流充电口
8. 后位置灯/转向灯/制动灯
9. 后雾灯
10. 外后视镜
11. 一体式日间行车灯/转向灯
12. 前牵引钩连接口

注意

因金属材料的贴膜会影响车辆内置天线功能，请不要在 GNSS 天线布置位置粘贴含有金属材料的粘膜或车衣，以免影响卫星信号，确保车辆电子设备正常工作。

内部简介

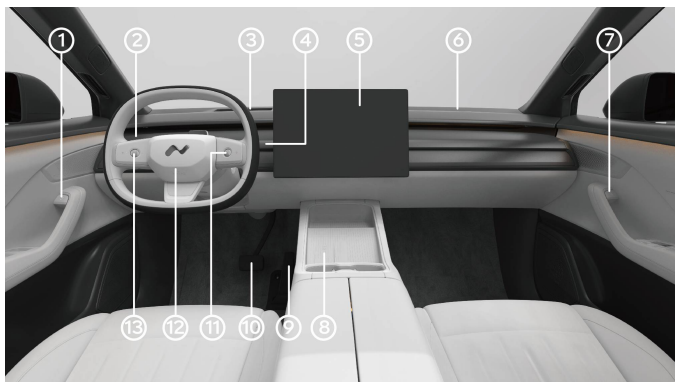

1. 主驾车门开关
2. 组合控制拨杆（灯光及雨刮）
3. HUD
4. 换挡拨杆
5. 中控屏
8. 中控无线充电板
9. 加速踏板
10. 制动踏板
11. 方向盘右侧滚轮
12. 喇叭

6. 5G 天线布置位置

13. 方向盘左侧滚轮

7. 副驾车门开关

方向盘按键常用功能简介



1. 减小巡航车速

6. 切换上一曲

2. 减小跟车距离

7. 增大音量

3. 辅助驾驶开关

8. 多媒体播放/暂停

4. 增大巡航车速

9. 切换下一曲

5. 增大跟车距离

10. 降低音量

详情请参阅“方向盘按键控制”章节。

左侧拨杆



1. 转向灯
2. 关闭前雨刮
3. 自动前雨刮调节模式
4. 手动雨刮间歇挡
5. 前挡风玻璃洗涤
6. 手动前雨刮低速刮动
7. 手动前雨刮高速刮动
8. 远光灯/自动远光控制
9. 远光灯闪烁

详情请参阅“雨刮”、“灯光自动控制”、“转向灯”章节。

右侧拨杆

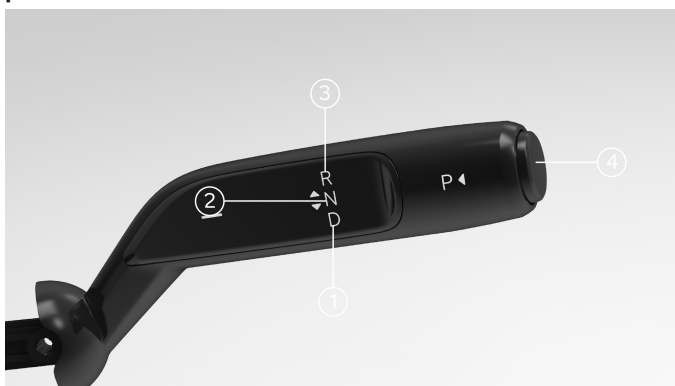

1. 前进挡（D 挡）
2. 前进挡（D 挡）
3. 倒挡（R 挡）
4. 倒挡（R 挡）

2. 空挡（N挡）

4. 驻车挡（P挡）

详情请参阅“挡位切换”章节。

车内控制屏

前排中控屏

当您或被授权用户登录后，车辆中控屏可流畅接入丰富的个人内容资源，如音乐、导航、电台等。也可以将喜好的内容定制存储于个人账户下，下次该账户再次登录后可展现账户保存过的个性化内容。在车内可以任意切换不同的账户，将呈现不同账户的定制内容。

您可在中控屏主页上选择想要的功能（媒体、导航等），中控屏功能如下：

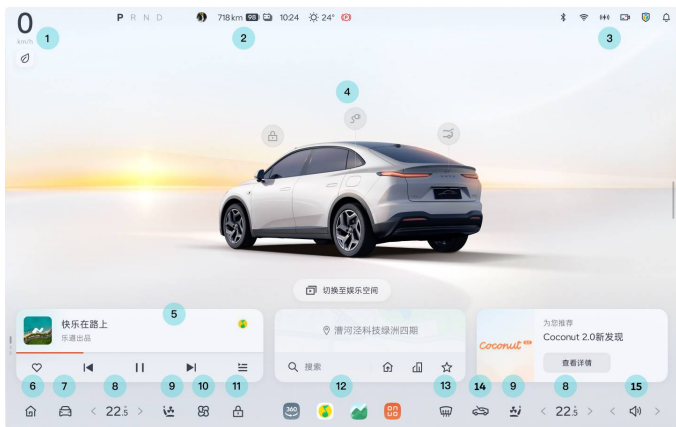

1. 左侧状态栏：在顶部左侧区域可查找车辆控制和状态。车速、挡位、驾驶模式和主动安全信息。
2. 中间区域状态栏：在顶部中间状态栏可查看账号、续航里程、电量、指示灯与警告灯、灯光等信息。
3. 右侧状态栏：在顶部右侧状态栏可查看蓝牙、WiFi/移动网络信号、手机无线充电、行车记录仪、通知中心等信息。

4. 车况区：此区域会随着您驾驶、驻车、开门、开灯等操作动态显示您的爱车当前状态。并可在点击车模开启全车锁、尾门、充电口盖。
5. 媒体播放控件：可点击前后切换音乐等。
6. 回到首页：在其它页面下可通过点击图标，进入首页。
7. 车辆设置：点击图标可进入车辆设置界面，设置各项功能并根据个人偏好定义您的爱车。
8. 主驾温度调节&副驾温度调节：使用左右箭头调节主驾/副驾温度。
9. 主驾/副驾座椅加热：点击可对主驾/副驾座椅加热。
10. 座舱面板：点击可进入座舱面板设置界面，进行调节空调、座椅、氛围灯等操作。
11. 全车锁：可在车内点击图标解锁或上锁车辆。
12. 应用程序区域：点击展开各应用程序。
13. 前挡风玻璃除霜/除雾：点击开启，可除去前挡风玻璃内外侧起雾、结霜。
14. 车内空气循环：显示当前空气循环模式，点击可依次切换车内空气内循环、外循环、自动内外循环。
15. 音量调节：可左右拖动调节音量大小，点击可静音。

警告

- 启动车辆时，屏幕点亮可能略有延迟，请等待屏幕自检完毕后再进行换挡、驾驶车辆等操作，避免造成人身伤害或财产损失。
- 请注意车辆屏幕显示的重要警报信息。无视这些消息可能会导致严重受伤或死亡。
- 尽管中控屏显示周围行驶车辆，但部分车辆可能未显示出来。切勿依靠中控屏来确定是否有车辆（例如：在盲区时）。请务必观察周边环境，避免造成人身伤害或财产损失。

显示屏设置

您可在中控屏底部控制栏点击设置图标进入设置页面，点击 **显示**，对显示屏进行设置。

主题模式：可在此界面选择中控屏主题模式。也可设置为 **自动切换**，开启自动切换后，中控屏主题将根据车辆所在位置当天日出日落时间切换主题模式。

亮度调节：可在此界面拖动亮度条对中控屏亮度进行调节，或点击 **自动** 进行亮度调节。

熄屏：车辆电源开启后，可根据需要点击熄屏开关或屏幕，使中控屏熄屏或点亮。

若中控屏出现屏幕卡顿、无响应或其它异常时，可以通过快速重启车机系统的方式进行解决。详情请参阅“方向盘双键重启车机”。

系统手势

系统手势	手势说明
	单指下滑 ：按住应用顶部横条向下拖动。 <ul style="list-style-type: none">• 关闭应用
	单指下滑 ：从屏幕顶部边缘向下滑动。 <ul style="list-style-type: none">• 唤出快捷控制面板
	单指上滑 ：从屏幕底部边缘向上滑动。 <ul style="list-style-type: none">• 唤出座舱面板

	<p>三指下滑：从应用区域顶部向下滑动。</p> <ul style="list-style-type: none">• 返回桌面
	<p>单指左右滑：从屏幕左右边缘向内侧滑动。</p> <ul style="list-style-type: none">• 单指右滑展开车况区• 单指左滑收起车况区

后排屏

后排屏可控制空调、座椅舒适、媒体等功能，通过点击屏幕下方的图标切换不同的车辆功能，如：空调、座椅舒适、音乐等，同时可以通过向下滑动的手势唤起快捷控制面板，进行音量调节、亮度调节、熄屏以及打开小憩模式与露营模式等操作。

您可在中控屏底部控制栏点击设置图标进入设置页面，点击 **显示>后排屏幕锁**，开启/关闭该功能。开启后，后排屏幕将被锁定且不可使用。

娱乐屏

娱乐屏支持多种娱乐功能，如您的车型配备了娱乐屏，后排乘客可在车内享受到丰富的娱乐体验，如视频播放、音乐播放、游戏、手机投屏等。

您可通过遥控器/触控操作屏幕/语音指令控制车内各项功能，实现更加便捷的操作体验。如：音乐、视频、游戏等，同时可以通过向下滑动唤起快捷控制面板，进行音量调节、亮度调节、关闭屏幕等操作。

娱乐屏支持连接蓝牙耳机（可支持连接两副蓝牙耳机），后排乘客可享受沉浸式娱乐体验。

您可在中控屏底部控制栏点击设置图标进入设置页面，点击 **显示>娱乐屏**，设置屏幕展开/屏幕收起。也可点击 **娱乐屏幕锁**，开启后，娱乐屏屏幕将被锁定且不可使用。

您可在中控屏底部控制栏点击设置图标进入设置页面，点击 **安全隐私>安全>二排娱乐屏防磕碰提醒**，开启或关闭该功能。功能开启后，当系统识别乘客头部距离屏幕过近时，会触发提醒避免潜在的磕碰风险。

警告

- 娱乐屏在正面三个方向均设计有防夹功能，但在展开及折叠过程中，请确认儿童及乘客请勿将手、手指靠近，避免引起不必要的意外夹伤。
- 请勿随意尝试防夹功能，以防因外部因素导致功能失灵进而造成伤害。
- 前排乘客回头时请注意与娱乐屏距离，在娱乐屏展开时，以防碰撞。

多屏互联

您可在中控屏上操作娱乐屏，实现多屏控制。在中控屏顶部下滑进入 **快捷控制** 面板，点击 **多屏互联**，即可进行多屏互联。在娱乐屏打开时，在中控屏中长按应用并拖动至娱乐屏进行观看。也可将娱乐屏应用长按拖动至中控屏进行观看。

您也可在中控屏点击 **娱乐屏**，对娱乐屏进行设置，可开关屏幕锁、前排静音、触控锁定、屏幕收起功能。

遥控器说明

可按照娱乐屏指示进行遥控器配对。配对成功后，您可通过遥控器操控娱乐屏，可展开/收起屏幕，设置音量、影音娱乐内容等。

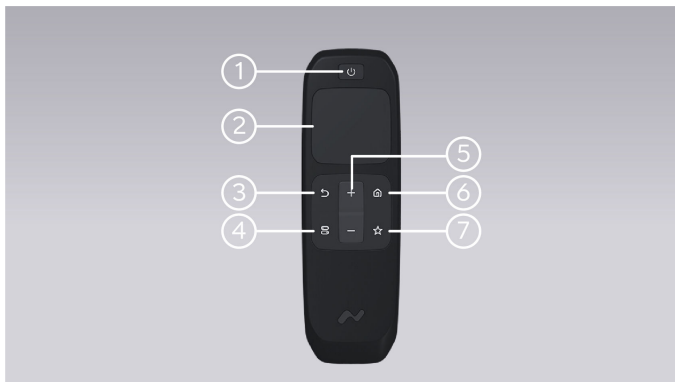

1. **开关键**：用于控制娱乐屏的开启及关闭。
2. **触控板**：用于移动光标、横向与纵向翻页：
 - 滑动触控板右侧竖向丝印处，可控制页面的上下滚动。
 - 滑动触控板底侧横向丝印处，可控制页面/菜单的横向滚动。

当位于视频页面时：

- 滑动触控板底侧，可快捷调节视频进度。
 - 当光标置于画面左/右侧时，滑动触控板右侧，可分别调节画面亮度/视频音量。
3. **返回键**：用于返回上一页/上一级菜单。
 4. **菜单键**：用于打开快捷控制中心，快捷控制屏幕亮度、角度等功能。
 5. **音量键**：用于控制音量的大小。
 6. **主页键**：用于快速回到主页。
 7. **自定义按键**：快捷打开自定义的 APP，可在遥控器设置界面调节。

遥控器配对

在首次使用遥控器时，需要手动对其进行配对：

1. 首先按下开关按键，唤醒遥控器。
2. 同时长按菜单键与音量下键 5 秒，听到“滴”的一声，直到遥控器按键开始闪烁，即成功触发遥控器配对功能。
3. 选择遥控器完成配对连接。

首次配对时，遥控器会自动选择与车辆自动连接，若自动连接失败，则需手动连接。您可通过后排屏上的遥控器控制页面进行配对。

注意

- 如果遥控器和车辆 10 秒内未成功连接，配对将暂停，您可点击激活界面重新触发。
- 在首次拿到遥控器时，遥控器处于运输模式，单击开关键退出运输模式。

丢失查找

在遥控器与车辆保持连接的情况下，支持通过语音、后排屏让遥控器发出提示蜂鸣声，便于定位及寻找。

注意

丢失查找功能需遥控器与车辆蓝牙保持连接，如果遥控器被带出车外，则无法使用此功能。

背光与控制

遥控器物理按键均配置背光，按下时会自动触发，方便在夜间/光线条件较暗时使用。

注意

- 背光在触发 5 秒后会自动关闭。
- 背光可通过长按音量上键+菜单键 2 秒关闭/开启。

自定义功能

遥控器支持自定义快捷指令，便捷打开高频率使用的应用。

通过娱乐屏上的遥控器卡片界面的 **自定义键设置**，选择想要快捷打开的应用。按压遥控器上的自定义按键，便可快捷打开应用。

说明

您可在娱乐屏上的遥控器卡片界面的问号图标查询遥控器按键教程。

遥控器充电

遥控器电量不足时将会影响娱乐屏遥控使用功能。当遥控器电量不足时，娱乐屏右上角的遥控器图标变为红色，您也可通过娱乐屏中文字提醒定期进行充电。低电量状态下按下遥控器时，按键背光不亮。当您发现按键背光不亮时，建议您使用 Type-C 充电口为遥控器充电。

指示灯概览

中控屏顶部状态栏指示灯显示区：显示外部灯光状态、驾驶辅助系统等相关信息。车辆上车后，部分指示灯会点亮，待系统完成自检后，如系统正常指示灯会熄灭。部分指示灯点亮显示车辆系统功能的当前状态，并非系统故障。

如果警告灯持续点亮，表明已停用某些重要功能，或者车辆存在严重故障，该故障可能引起安全风险。驾驶前，请确保故障已清除。若下述指示灯未正常点亮或熄灭，请立即联系乐道汽车服务中心处理。

警告灯和故障消息会显示在中控屏上，某些警告灯点亮的同时伴随声音信号。

警告

启动车辆时，屏幕点亮可能略有延迟，请等待屏幕自检完毕后再进行换挡、驾驶车辆等操作，避免造成人身伤害或财产损失。

中控屏警告灯指示灯	说明
	自动远近光灯控制指示灯： 自动远近光灯控制功能开启时，该指示灯点亮。
	自动远光灯使能指示灯： 当自动远光灯功能激活时，该指示灯点亮。
	远光灯指示灯： 打开远光灯时，该指示灯点亮。
	位置灯指示灯： 打开位置灯时，该指示灯点亮。
	近光灯指示灯： 打开近光灯时，该指示灯点亮。
	后雾灯指示灯： 打开后雾灯时，该指示灯点亮。
	自动驻车指示灯： 激活自动驻车时，该指示灯点亮。
	车辆就绪指示灯： 车辆准备行驶时，该指示灯点亮。

中控屏警告灯指示灯	说明
	<p>左转向指示灯：</p> <p>向下拨动灯光组合开关时，左侧指示灯闪烁。打开危险警告灯开关时，两侧转向指示灯同时闪烁。</p>
	<p>右转向指示灯：</p> <p>向上拨动灯光组合开关时，右侧指示灯闪烁。打开危险警告灯开关时，两侧转向指示灯同时闪烁。</p>
	<p>动能回收等级指示灯：</p> <p>车辆动能回收等级为低、适中和高，分别对应1、2、3条绿色环线点亮。</p>
	<p>动力电池电量正常指示灯：</p> <p>此指示灯表明当前动力电池电量正常。</p>
	<p>动力电池电量不足指示灯：</p> <p>此指示灯表明当前动力电池电量不足，请及时充电，如有需要请联系乐道汽车服务中心。</p>
	<p>车外低速提示音关闭指示灯：</p> <p>车外低速提示音关闭时，该指示灯点亮。</p>
	<p>下坡车速控制功能故障警告灯：</p> <p>下坡车速控制功能故障时，该警告灯点亮。</p>
	<p>自动驻车功能故障警告灯：</p> <p>自动驻车功能故障时，该警告灯点亮。</p>
	<p>制动防抱死系统（ABS）故障警告灯：</p> <p>防抱死制动系统故障时，该警告灯点亮。</p>

中控屏警告灯指示灯	说明
	<p>自动远光灯故障/外部灯光故障指示灯： 自动远光灯故障/外部灯光故障时，该警告灯点亮。</p>
	<p>电子稳定系统激活/故障指示灯： 电子稳定系统故障时，该警告灯常亮。电子稳定系统工作时，该警告灯闪烁。</p>
	<p>电子稳定系统关闭指示灯： 电子稳定系统关闭时，该指示灯点亮。</p>
	<p>长分心一级报警指示灯： 长时间分心驾驶时，该指示灯点亮。</p>
	<p>驾驶员检测系统（DMS）感知受限指示灯： 驾驶员检测系统（DMS）感知受限时，该指示灯点亮。</p>
	<p>驾驶员检测系统（DMS）故障警告灯： 驾驶员检测系统（DMS）感知故障时，该警告灯点亮。</p>
	<p>整车功率输出受限指示灯： 驱动功率受限时，该指示灯点亮。</p>
	<p>胎压系统故障警告灯： 某个或多个轮胎存在故障时，如胎压高、胎压低、轮胎高温等，该警告灯点亮或闪烁后常亮。</p>
	<p>动力电池继电器断开警告灯： 车辆未上高压电，如有需要请联系乐道汽车服务中心。</p>

中控屏警告灯指示灯	说明
	<p>自动紧急制动（AEB）功能初始化/已关闭/禁用指示灯： 自动紧急制动（AEB）功能初始化/已关闭/禁用时，该指示灯点亮。</p>
	<p>车道偏离预警及辅助（LDW/LKA）功能故障警告灯： 车道偏离预警及辅助（LDW/LKA）功能故障时，该警告灯点亮。</p>
	<p>转向助力系统异常指示灯： 转向助力系统异常时，该指示灯点亮。</p>
	<p>脱手提醒一级警告灯： 辅助驾驶开启后，手离开方向盘，该警告灯点亮。</p>
	<p>换挡保护指示灯： 换挡操作不当时，换挡保护模式被激活，系统自动挂 N 挡，该指示灯点亮。</p>
	<p>遗留检测系统关闭指示灯： 遗留检测系统关闭时，该指示灯点亮。</p>
	<p>遗留检测系统故障指示灯： 遗留检测系统故障时，该指示灯点亮。</p>
	<p>制动系统异常警告灯： 制动盘高温、制动能量回收受限、EPB 故障时，黄色警告灯点亮。</p>

中控屏警告灯指示灯	说明
	<p>制动系统故障警告灯：</p> <p>刹车系统故障、制动液液位低或制动液位传感器故障时，红色警告灯点亮。请立即联系乐道汽车服务中心。</p>
	<p>转向助力系统失效指示灯：</p> <p>转向助力系统失效时，该指示灯点亮。</p>
	<p>辅助驾驶控制警报指示灯：</p> <p>辅助驾驶开启后，当触发请求用户控制车辆的提示时，该指示灯点亮。</p>
	<p>电子驻车系统（EPB）激活/紧急制动功能启动指示灯：</p> <p>电子驻车系统（EPB）驻车制动开启时，该指示灯点亮。</p>
	<p>长分心二级报警/重度疲劳报警指示灯：</p> <p>驾驶员长时间分心驾驶/重度疲劳时，该指示灯点亮。</p>
	<p>动力系统故障警告灯：</p> <p>系统故障时，该警告灯点亮。</p>
	<p>儿童安全带未系提醒警告灯：</p> <p>儿童安全带未系时，该警告灯点亮。</p>
	<p>ISOFIX 提醒警告灯：</p> <p>ISOFIX 未连接时，该警告灯点亮。</p>
	<p>安全带未系提醒警告灯：</p> <p>安全带未系时，该警告灯点亮。</p>

中控屏警告灯指示灯	说明
	安全气囊故障警告灯： 安全气囊系统或预紧器系统故障时，该警告灯点亮。
	驱动电机故障警告灯： 驱动电机故障时，该故障灯点亮。
	低压系统故障警告灯： 此警告灯点亮请立即联系乐道汽车服务中心。
	动力电池温度过高/热失控紧急故障警告灯： 此警告灯点亮请立即停车并联系乐道汽车服务中心。
	动力电池故障/动力电池异常警告灯： 此警告灯点亮请立即停车并联系乐道汽车服务中心。
	盲点监控与变道预警故障警告灯： 盲点监控与变道预警故障时，该警告灯点亮。
	辅助驾驶系统故障警告灯： 辅助驾驶系统故障时，该警告灯点亮。

车辆设置

快捷控制

您可在中控屏顶部下滑进入 **快捷控制** 面板，快速开启或关闭相应功能。可点击 **编辑**，在快捷控制面板中删除或添加快捷图标；也可按住图标进行拖动调整位置排序。点击空白处即可退出编辑界面。

车辆控制

此界面可对车身、灯光、车锁进行设置。其中车身可对座椅、方向盘、尾门、车窗、硬件安全等功能进行设置；灯光界面可对内部灯光、外部灯光进行设置。可通过点击氛围灯跳转至氛围面板，对氛围灯的开关、颜色、亮度进行调节；车锁界面可对儿童锁、车锁等进行设置。

电池

此界面可对电池相关信息等进行查看或设置。

我的车

此界面可查看您的爱车基本信息和状态，也可针对洗车、拖车、雨刮维护模式等车辆维保功能进行设置。

驾驶

此界面可对驾驶模式、能量回收等功能进行设置。

辅助驾驶

此界面可对辅助驾驶、主动安全与乘员安全等功能进行设置。

安全隐私

此界面可对行车记录仪、守卫模式等进行查看或设置。并可查看数据隐私相关的隐私政策，可对麦克风等权限进行管理，可对数据分享、行车位置、语音数据与人脸数据进行设置。

小乐

此界面可对语音助手小乐开启/关闭，唤醒，对话设置等功能进行设置。

声音

此界面可对音量调节（媒体音量、语音和导航音量、通话音量），调音（音乐律动、声场、均衡器），声音反馈（系统提示音、导航时压低媒体音量、车外低速提示音、锁车提示音等）功能进行设置调节。详情请参阅“声音管理”。

显示

此界面可对主题模式、屏幕亮度、熄屏、HUD 抬头显示、后排屏幕锁等进行设置调节。

连接

此界面可对蓝牙、WLAN、无线充电等进行设置调节，并在此界面进行数字钥匙的配对与解除。

通用

此界面可以进行系统更新、设置时间制式、恢复出厂设置等。

车辆平台使用了不同的车辆标识符以关联辅助驾驶数据，本车辆使用通用唯一识别码（UUID）上报辅助驾驶相关数据。当发生严重事故时，车辆会主动上传当前 UUID 和包含位置信息与车外图像的辅助驾驶相关数据以支持事故调查。

UUID 是一个跟踪车辆运行状态的标识符，均为车辆随机生成。当你向工作人员联系时，需要告知工作人员此 UUID，以用于查询车辆相关运行数据。

查看 UUID 的路径： 设置 > 通用 > 通用唯一识别码，点击后弹窗查看 UUID。

更新 UUID 的路径： 设置 > 通用 > 通用唯一识别码，点击后弹窗查看 UUID，长按 UUID 10 秒即可更新。或用户通过执行 **恢复出厂设置** 后，自动请求更新 UUID。

长按 10 秒更新，但需注意，更新 UUID，会使操作人员无法查询到车辆更新前的相关运行数据，请妥善更新。

系统升级

您的车辆配备了系统远程升级功能（也称远程固件升级功能，简称 FOTA）。该功能可使您便捷地获取车辆软件更新，以优化车辆功能及体验。

注意

受技术条件、基础设施或地区相关法律法规等限制，本功能目前仅针对特定国家或地区开放。车辆所在的实际地理位置可能会影响该功能的可用性，我们无法保证车辆所处的地区提供完整或持续的系统远程升级服务。如车辆所在地区对当前车辆开放系统远程升级功能，当有系统升级时，车辆中控屏将收到更新提示消息，提醒您及时进行系统升级；如车辆所处地区未对当前车辆开放系统远程升级功能，车辆将不会收到更新提示消息。

当车辆收到更新提示信息后，您可以在中控屏底部点击设置图标进入设置页面，点击**通用>系统更新**，对车辆系统进行升级。升级过程中，中控屏将显示本次升级的进度和预计耗时（取决于升级内容的多少）。

注意

- 系统升级功能仅对主用车人账户开放。
- 系统升级必须在车辆处于驻车状态（挂 P 挡）且连接至网络时才能进行。
- 系统升级过程会消耗一定的电量，升级前请确保车辆电量大于 15%，请合理安排出行计划。
- 如车辆在充电过程中执行系统升级，充电过程将会自动停止。系统升级完成后，您可手动恢复充电过程。
- 系统升级过程中仅支持车外解锁/上锁，但无法驾驶车辆。
- 系统升级可能会增加或更新部分功能，或改变某些功能的使用习惯，请在系统升级完成后仔细阅读升级说明，了解升级内容。在不熟悉更新功能的情况下请谨慎使用，避免误操作带来人身伤害或财产损失。
- 请勿自行对车辆软件/硬件进行任何形式的刷机、拆卸、改装等操作，避免造成无法启动升级、升级失败、人身伤害或财产损失。
- 如系统升级无法启动或升级失败，请立即联系乐道汽车服务中心。

说明

为了保障更好的用车体验，在汽车服务中心进行常规诊断、维修或保养时，我们可能会对您的车辆进行软件升级或重新安装。

恢复出厂设置

您可根据需要（例如出售或报废车辆时），对车辆数据进行恢复出厂设置。

车辆挂入 P 挡后，您可在中控屏底部控制栏进入设置页面，点击 **通用>恢复出厂设置**，清除车辆的本地数据并恢复默认值，此后车辆会回退至待激活的状态。

恢复出厂设置后，您的云端数据、系统版本及各应用在车机上的最新离线包均会被保留，钥匙也可正常使用。

将被清除的本地数据包括：账户信息（账户头像、名称、密码等）、车辆设置（如座椅位置、外后视镜位置、空调等）、驾驶设置（如辅助驾驶设置、驾驶模式等）、系统设置（如时间、日期等）、导航设置、媒体信息等等。

注意

- 恢复出厂设置仅主用车人可以操作，且当车辆处于非驾驶状态时才可进行此操作。
- 恢复出厂设置过程中，显示屏会黑屏并闪烁，请勿在此时驾驶车辆，否则可能会造成不可预料的后果。
- 恢复出厂设置后将还原车辆到待激活状态，需重新激活才可使用该车辆。
- 恢复出厂设置后将重置所有的设置与应用数据，存储在此车辆上的所有照片和视频也将被删除，建议在执行恢复出厂设置之前先保存需要的文件，保存方式为：**相册>选择>传输**。
- 恢复出厂设置功能不会清除用户云端的个人数据，如：驾驶习惯设置、导航常用地址、音乐收藏列表等。

车辆识别信息

车辆识别标志

车辆铭牌位于右侧 B 柱下方。



车辆外部品牌标识如下:

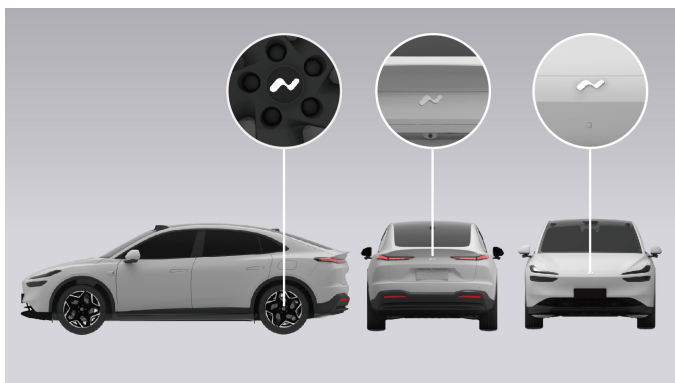

车辆识别代号 (VIN) 打刻在副驾驶侧地板下方。

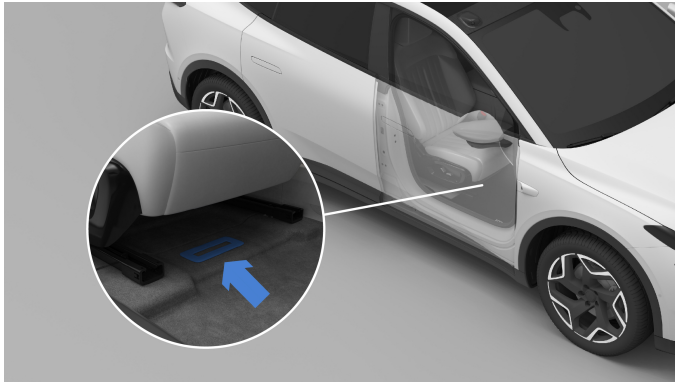

其余车辆识别代号（VIN）位于车辆如下位置：

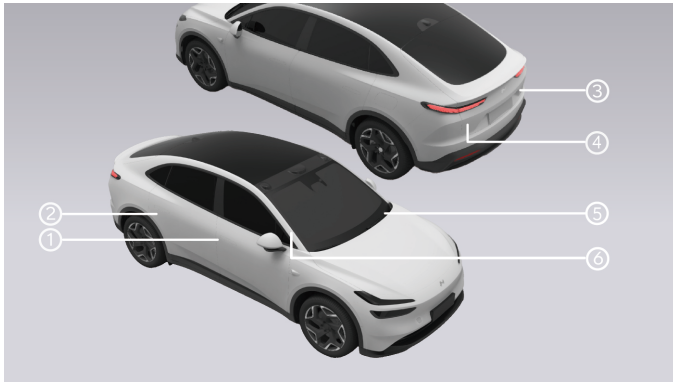

1. 车身右侧 B 柱下方
2. 右后门框下方
3. 尾门右侧
4. 左后纵梁上方
5. 前挡风玻璃左下方
6. 右侧 A 柱下方

您也可以使用与车辆相匹配的诊断仪读取车辆识别代号（VIN）：

1. 将诊断仪连接至车辆诊断接口，打开诊断仪。



2. 启动诊断仪，登陆诊断仪主界面。
3. 诊断仪自动读取车辆识别代号，显示在诊断仪当前界面。

驱动电机识别标志

前驱动电机识别标志

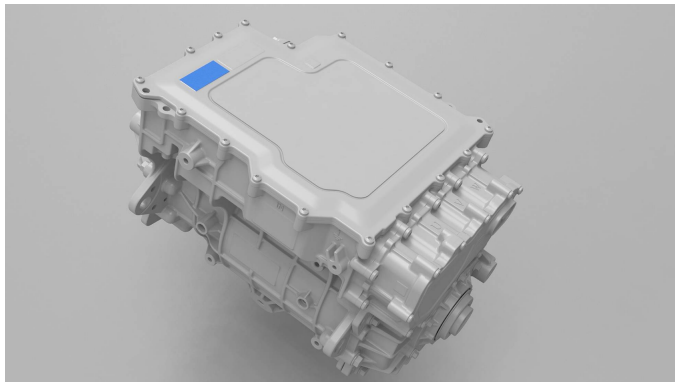

后驱动电机识别标志

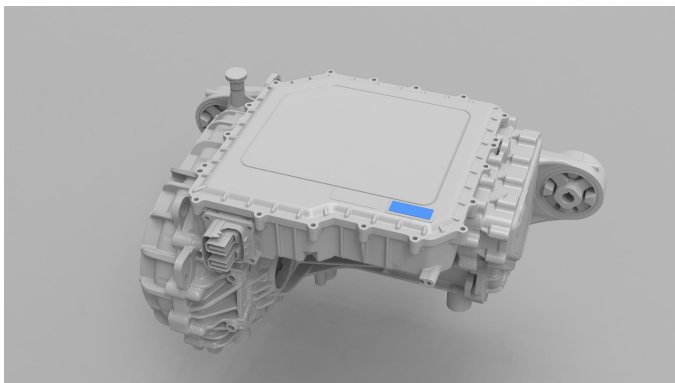

乐道 App 车控

您及共同用车人或被授权用户可使用乐道 App 控制车内功能。

为保证安全，用户需按照以下方式使用此功能。

- 主用车人：请在乐道 App 登录与车辆激活时一致的乐道账号，即可使用手机控车。
- 其他用车人：需要主用车人在爱车页面右上角 **设置>车辆授权** 内进行授权后，登录其乐道 App 账号，即可使用手机控车。

注意

- 当您使用 App 车控功能时，请确认车辆状态及周围环境，避免因意外造成财产损失或人身伤害。
- 当您使用 App 车控中 **车辆召唤** 和 **遥控泊车** 功能时，请时刻关注车辆安全状况，必要时需随时控制车辆。

说明

- 乐道 App 车控功能需在车机及手机连接网络方可正常使用，若网络不佳或无网络时车控功能将受影响。
- 以下信息可能未涵盖乐道 App 车控的全部功能。我们会持续迭代乐道 App 车控功能。为了体验新增和改进功能，请及时下载并安装最新版的乐道 App。



快捷控制

您可在乐道 App 爱车界面分别点击解锁、车窗、尾门、寻车、一键启动小图标，经确认弹框提示信息后对车辆进行设置及操作。

- **车锁**：解锁或闭锁车门。
- **车窗**：开启左前和右后车窗约 10% 区域或关闭全部车窗。
- **后备箱**：开启或关闭尾门。
- **寻车**：车辆会鸣笛且大灯闪烁约 10 秒，再次点击图标进行终止。
- **一键启动**：一键启动车辆。
- **相册快传**：导出车机的相册图片及视频。
- **充电预热**：开启电池预热功能，能够在车辆到达补能点（充电桩）前，提前对高压动力电池进行一定程度的预热，提高车辆的充电速度。
- **大冰柜**：如您配置了大冰柜，可远程控制冰柜的开启或关闭。

环境舒适

您或被授权用户可以在乐道 App 爱车界面选择 **环境舒适**：可查看车内温度，并对空调、座椅、远程温度进行便捷控制。

- **空调**：点击开关图标，您可远程开启或关闭空调。
- **强劲制冷**：点击  图标，开启后，全车空调将进入最大制冷模式。
- **强劲制热**：点击  图标，开启后，全车空调将进入最大制热模式。
- **座椅**：点击座椅按键，您可远程开启或关闭座椅加热、通风、方向盘加热等功能。
- **温度调节**：可拖动滑动条至设定温度。

一键备车

您可以在乐道 App 爱车界面选择 **一键备车**：设置空调、座椅等组合功能，设置适合您的备车计划。设置后可选择单次运行或周期性定期运行，保证上车前座舱进入舒适状态。

智能守护

您或被授权用户可以在乐道 App 爱车界面选择 **智能守护**：可开启守卫模式，查看车外实况。

车辆守卫：您可远程开启或关闭车辆守卫模式，守卫模式激活后，车辆将利用摄像头等传感器感知周边环境，检测判断潜在危险、车辆震动、非法入侵等事件并录制视频，触发声光提醒，且会按照预警等级向您发送通知提醒。

车外实况：您可在中控屏底部控制栏点击设置图标进入设置页面，点击 **安全隐私>安全>远程车外实况**，激活远程车外实况功能后，您可在手机端查看车辆周围环境，详情请参阅“远程车外实况”。

地点

地点：点击 **地点** 可看到当前车辆停泊的地理位置，点击此位置信息，您可在地图界面查看到车辆的当前位置。

您可在中控屏底部控制栏点击设置图标进入设置页面，点击 **安全隐私>安全>寻车照片**，打开或关闭寻车照片功能。功能开启且车辆连接网络后，当您停好车辆并离开，车辆会自动收集并处理停车环境和车辆底部的图片上传至乐道 App。

发送导航到车：您可发送任意地址到中控屏，当您上车后中控屏将会展示该地址。

闪灯鸣笛：点击闪灯鸣笛图标，此时车辆喇叭鸣响，转向灯闪烁。再次按下闪灯鸣笛图标将解除寻车提示。

智能泊车

召唤：点击车辆近距召唤图标，您可进入车辆召唤页面，控制车辆直线前进或退后一段距离，方便您在车位狭小的情况下上下车。

泊入：点击遥控泊入图标，您可进入遥控泊入页面，长按 **开始** 键1秒将开启倒车入库；点击 **暂停** 键，车辆将暂停泊车并挂入 P 挡。当您确保车门全部关闭时，再次长按 **开始** 键，车辆将恢复泊车。

泊出：点击遥控泊出图标，您可进入遥控泊出页面，长按 **开始** 键1秒将开启驶出车位；点击 **暂停** 键，车辆将暂停泊车并挂入 P 挡。当您确保车门全部关闭时，再次长按 **开始** 键，车辆将恢复泊车。

注意

当您使用 App 车控中车辆召唤和泊车功能时，请时刻关注车辆安全状况，必要时需随时控制车辆。详情请参阅“车辆召唤”、“遥控泊车”。

旅程

您可查看自己乐道账号下的用车时间及行驶里程。其他用户的相关数据，不对主用车人开放。

乐道服务

您可在此区域进行一键维保、上门补胎、紧急救援、查看车辆手册等功能服务。

02

门窗

账户及授权

切换账户

您或被授权用户可以在中控屏切换不同的用户账户，以加载对应的个人设置（如座椅、方向盘、HUD 设置等）。

您、共同用车人及被授权用户可使用如下两种方式切换不同的用户账户，以加载对应的个人设置：

1. 车辆连接网络，或当前无网、历史登录过时，均可点击中控屏上个人头像进入账户设置，将出现所有的有效账户列表（包括车主账户、共同用车人及被授权用户），可通过界面操作切换账户，待切换的账户需通过验证后（手机 App 扫描二维码、手机加验证码、面容识别、手势密码）登录。您也可在 **账户>授权信息** 界面设置免密登录，即可便捷登录切换账户。
2. 通过人脸识别自动进行账户切换，点击中控屏上个人头像进入 **账户>授权信息>录入面容**，录入面容识别数据，开启此功能。当您解锁进入主驾就座后，正视前方，则车辆自动识别对应的账户信息，加载对应的个性化设置。若识别出当前用户人脸未对应当前登录账户，但可对应到车辆其他账号时（如您将钥匙给亲人使用），则会自动帮您进行切换匹配。

注意

- 只有在非驾驶状态可以进行切换账户的操作。
- 访客模式下，车辆不会保存设置的个性化选项（如主驾驶座椅位置等）。

授权解锁

若您将车辆借给他人使用时，可通过授权给乐道注册用户使用您的车辆。被授权用户可使用 NFC 钥匙或经手机 App 验证后在授权范围内使用车辆。

您可在手机 App 设置页面或中控屏左上角点击个人头像进入 **账户>授权账户**，验证通过后，可进入授权管理页面。

您可通过手机 App 来自行添加被授权人及设置相应的授权功能，您可添加共同用车人（1人）及授权账号（9人）。设置授权后，点击被授权人头像或昵称，即可查看当前被授权人详情以及被授权的功能（如查看车辆定位等）。若当前授权已生效，还可更改授权功能或停止授权。被授权用户仅可在授权的功能范围内进行操作，不可进行授权管理、设置访客模式。

车辆上锁后，您可以使用智能钥匙（如有）解锁并进入车辆，自动重新登录为车主账户。

被授权用户可通过 NFC 钥匙或远程手机 App 方式解锁进入车辆，点击中控屏个人头像即可显示被授权用户的账户信息与授权功能：

- NFC 解锁：将 NFC 钥匙贴近主驾侧 B 柱 NFC 感应区。
- 远程手机 App 解锁：在手机 App 上 **爱车** 页面点击 **门锁**。

若被授权用户为乐道账号用户，授权添加完成后即时生效；若为非乐道账号用户，会提示邀约失败，需待其注册乐道账号后再进行邀约。

出于安全考虑，当被授权人正在行驶中，停止授权需等被授权人停车并锁车后才可正式生效。

访客模式

若您需要通过借钥匙的方式借车给别人时，您可在中控屏点击个人头像设置访客模式，保护自己的隐私（如导航历史，电话本，视频，照片等）。

当您设置访客模式后，用车人仅可使用访客模式下相应的功能；若要退出访客模式，需要车主身份认证后（如输入车主手势密码等）解除访客模式设置。

注意

- 仅在非驾驶状态可设置访客模式。
- 如配备智能钥匙绑定车主账户而您未设置访客模式，用户使用此钥匙进入车辆后将自动登录车主账户，并以车主权限操作车辆。

服务授权

您及被授权用户可通过手机 App 向乐道汽车服务中心发起服务需求，服务中心通过后台管理服务人员并授权其临时使用车辆进行相应的服务（如一键加电服务），服务完成后乐道汽车服务中心将收回对应的服务权限。

服务授权人员获得授权后，在指定的授权时间及授权功能范围内，可通过 NFC 方式解锁车辆进入车内，中控屏显示服务授权用户账户信息与可操作内容。服务授权人员不可进行授权管理、设置访客模式、钥匙绑定、切换账户等操作。

注意

服务结束后车门及尾门应该全部上锁，如果没有上锁则手机 App 将通知您，提醒您及时进行上锁。

副驾乘客账户

副驾及后排乘客通过专属账号管理个性化设置（如座椅位置、媒体偏好），并通过人脸识别实现无感登录。乘客也可享受专属服务，包括专属歌单同步、语音昵称控制等功能，离车后自动登出。提升多成员用车场景下的便捷性与舒适度。

账号登录

副驾：点击中控屏右侧个人头像进入 **账户**，乘客可创建或登录账户，创建账户后可记忆个人座椅位置和媒体偏好。

在后排屏快捷面板点击个人头像可进入登录页面。

当乘客有专属账号后，乘客落座后，车辆通过人脸识别自动登录对应账号，乘客可根据专属歌单进行播放音乐。

智能钥匙

如您配备了智能钥匙（可选装或商城单独购买），您可以通过智能钥匙上的按钮来寻车、解锁、上锁车辆、开启/关闭尾门等。支持自动上锁、解锁车辆。

智能钥匙按钮简介

智能钥匙的按钮及功能如下：

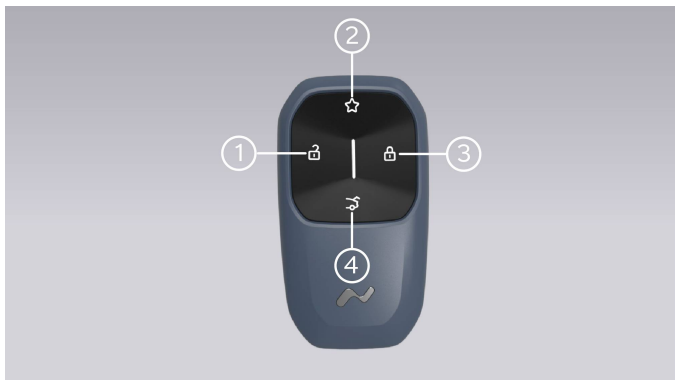

1. 车辆解锁按钮

- 短按：短按此按钮可解锁车辆，解锁成功后车辆两侧转向灯将闪烁三次，外门把手自动弹开。
- 长按：长按此按钮可同时打开全部车窗。

车辆默认为全车解锁，您可在中控屏底部控制栏点击设置图标进入设置页面，点击**车辆控制>车锁>车辆解锁模式>全车/主驾车门**，进行车辆解锁模式设置。

- 选择**全车**：只需按一次智能钥匙解锁按钮则可同时解锁全车车门；
- 选择**主驾车门**：第一次按下智能钥匙解锁按钮仅解锁主驾车门，再次按下解锁按钮可解锁其余三个车门。

2. 寻车按钮

- 车辆处于非驾驶状态且有效智能钥匙距离车辆 10 米以内时，在 3 秒内连续按下两次此按钮，将启动寻车功能，转向灯及喇叭均发出提示。再次按下任意按钮将解除寻车提示。
- 跟随整车升级，自定义按钮将支持更多功能。

3. 车辆上锁按钮

- 短按：车辆挂 P 挡，关闭所有车门（包括前舱盖及尾门）后，短按此按钮可实现全车上锁。全车上锁后两侧转向灯将闪烁一次并且喇叭鸣响一次以提示上锁

成功，同时外把手自动收回，若您开启了外后视镜自动折叠功能，外后视镜还将自动折叠。

- 长按：长按此按钮可同时关闭全部车窗。

4. 尾门开关按钮

- 尾门处于关闭状态时，双击此按钮可打开尾门。
- 尾门处于打开状态时，双击此按钮可关闭尾门。

警告

- 请妥善保管智能钥匙、手机钥匙和 NFC 卡片，请勿让无驾驶能力或驾驶资质的人员占用驾驶位。
- 离车前，请将智能钥匙和手机钥匙随身携带，切勿遗留在车内。

注意

- 智能钥匙为电子零件，请避免撞击、拆卸或放置于高温、潮湿及强烈震动的环境中。
- 如果在解锁后 30 秒内未打开任何车门或尾门，所有车门及尾门都自动重新上锁。
- 若钥匙遗失或损坏，请立即联系乐道汽车服务中心，携带当前所有钥匙进行钥匙的解/授权操作，购置新的钥匙。
- 当车内有乘客时，您进行上锁操作后，乘客仍能从车内打开车门，但会触发防盗警报。
- 若长时间静置智能钥匙，请定期为智能钥匙充电，以保持钥匙性能良好。智能钥匙支持车端无线充电板对其充电。
- 智能钥匙的功能会受到周围无线电波的干扰，需将其它电子设备（如手机、电脑、平板等）与钥匙保持至少 30 厘米的距离。

智能钥匙充电

您可通过车机钥匙卡片显示电量或钥匙上的提示灯查看钥匙电量状态，低电量状态下按下钥匙按钮时提示灯不亮。当您发现提示灯不亮时，建议您使用无线充电板为智能钥匙充电。



注意

- 智能钥匙电量不足时将会影响到遥控解锁车辆功能，此时可尝试靠近车辆进行解锁，若未成功解锁请使用其它方式（如乐道 App）进行解锁。
- 若长时间静置智能钥匙，请定期为智能钥匙充电，以保持钥匙性能良好。智能钥匙支持车端无线充电板对其充电。
- 您可使用家用经 Qi 认证的无线充电板为智能钥匙充电。
- 请勿使用金属材质的钥匙壳，以免高温伤害。
- 无线充电相关注意事项详情请参阅“无线充电”。

NFC 卡片钥匙

您可以使用 NFC 卡片钥匙执行车辆解锁、上锁和启动操作（但不支持自动上锁和解锁）。

警告

- 请妥善保管智能钥匙、手机钥匙和 NFC 卡片，请勿让无驾驶能力或驾驶资质的人员占用驾驶位。
- 离车前，请务必随身携带智能钥匙和手机钥匙，切勿将其遗留在车内。
- 若因特殊原因需将手机钥匙留置在车内（如徒步、海滩游玩等），请务必关闭手机蓝牙功能并关机，以防误解锁。

注意

- 请妥善保管 NFC 卡片，以防遗失。
- 请勿撞击或弯折 NFC 卡片，避免被尖锐物品划伤，也不要将其放置在高温、潮湿或强烈震动的环境中。
- 请勿在 NFC 卡片或车辆 NFC 感应区域覆盖含有金属成分的物质（如金属 NFC 卡套、金属成分车衣、金属成分改色膜、金属装饰件等），否则可能导致 NFC 感应功能异常。

解锁上锁

将 NFC 卡片贴近主驾驶侧 B 柱 NFC 感应区上方约 20 毫米处稍作停留，车辆即可自动解锁或上锁。解锁成功后，外把手会自动弹出；上锁成功后，外把手会自动收回并伴有上锁的声音。



启动车辆

使用 NFC 功能解锁车辆后，在 3 分钟内进入车内主驾就座并关闭车门，踩下制动踏板后拨动换挡拨杆至合适挡位，即可启动车辆。若等待时间超过 3 分钟，需将 NFC 卡片放置在无线充电板的 NFC 感应区域上以重新激活，才能启动车辆。

注意

- 若 NFC 卡片被遗落在车内，您仍可通过其他方式（如智能钥匙等）上锁车辆，请在离车前将 NFC 卡片随身携带。
- 请勿将 NFC 卡片叠放在手机与无线充电板之间。
- 在车辆系统升级过程中，NFC 功能将暂不可用，建议您随身携带智能钥匙以备使用。

手机钥匙

您可以在乐道 App 上开通手机蓝牙钥匙和手机 NFC 钥匙，部分手机还支持开通 iPhone 数字钥匙。

警告

- 请妥善保管手机钥匙和 NFC 卡片，请勿让无驾驶能力或驾驶资质的人员占用驾驶位。
- 离车前，请将手机钥匙随身携带，切勿遗留在车内。
- 若因特殊原因需将手机钥匙留置在车内（如徒步、海滩游玩等时），请务必关闭手机蓝牙功能并关机，以防误解锁。

手机蓝牙钥匙

您或被授权用户开启手机蓝牙钥匙功能后，无需携带智能钥匙，即可通过手机完成车辆的解锁、上锁等操作。

您可以在乐道 App 的“钥匙管理”界面创建蓝牙钥匙。

1. 在乐道 App 的 **爱车>设置>钥匙** 界面，获取“蓝牙钥匙”。
2. 获取成功后，打开手机蓝牙，靠近已解锁车辆，点击 **激活**，完成车辆与手机的蓝牙匹配，激活手机蓝牙钥匙服务。
3. 激活成功后，点击 **完成**，即可正常使用手机蓝牙钥匙功能。后续携带手机蓝牙钥匙接近车辆时，将自动连接车辆。

说明

如果在获取手机蓝牙钥匙过程中遇到问题，或面临其他困难，可以联系乐道汽车服务中心寻求帮助。

您可以在乐道 App 的“爱车”页面上方查看蓝牙钥匙的连接状态，或在“钥匙管理”界面管理手机蓝牙钥匙。

您还可以根据使用场景和手机情况，在乐道 App 灵活设置 **较近、适中、较远** 的解闭锁距离，该距离默认为 **适中**。

当车辆处于驻车状态时，开启手机蓝牙并位于车辆的蓝牙连接范围内（约 30-70 米，具体视蓝牙连接状态而异），蓝牙钥匙支持：

- **乐道 App 操作：**在“爱车”界面对车辆进行解锁、上锁等操作。
- **近场操作：**如外把手解锁上锁、近车自动解锁、离车自动上锁等。

使用手机蓝牙钥匙解锁车辆后，进入车内主驾就座并关闭车门，踩下制动踏板后拨动换挡拨杆至合适挡位，即可启动车辆。

注意

- 当您离车落锁或前排无人时，车辆自动断开手机蓝牙连接。
- 如因蓝牙连接问题导致手机蓝牙钥匙解锁或上锁失败，请重新恢复蓝牙连接后再次进行解锁或上锁操作。
- 使用蓝牙钥匙功能进行车辆启动时，如遇手机蓝牙与车辆蓝牙连接失效，请重新连接蓝牙后再次尝试。
- 手机蓝牙钥匙功能的启动状态跟随手机进行记忆，若更换新的手机，需重新创建新的蓝牙钥匙，自动对旧手机上的蓝牙钥匙进行禁用。重新登录账户，需重新激活蓝牙钥匙。
- 车主及被授权用户均可创建蓝牙钥匙，但车辆允许配对的蓝牙钥匙有数量限制。
- 若您在上锁时车内仍有乘客，此时仍可使用蓝牙钥匙进行手动上锁操作，乘客仍可下车，但会触发防盗警报。
- 若使用 NFC 或蓝牙钥匙解锁后，仍可使用其他方式（如智能钥匙等）上锁车辆，建议随身携带智能钥匙。
- 若乘客不慎将智能钥匙或开启蓝牙钥匙功能的手机带出车外一定距离后，车辆将提示您钥匙离开车辆。

手机 NFC 钥匙

您或被授权用户可以使用开通 NFC 功能的手机完成车辆的解锁、上锁和启动等操作（但不支持自动上锁和解锁）。

您可以在乐道 App“钥匙管理”界面开通手机 NFC 钥匙。

1. 在乐道 App 进入 **爱车>设置>钥匙** 界面，根据引导信息获取“NFC 手机钥匙”。
2. 开启手机的 NFC 功能，并将乐道 App 设置为手机的默认付款应用。

获取手机 NFC 钥匙成功后，您或被授权用户可以使用该钥匙完成车辆的解锁、上锁和启动等操作。

- **解锁上锁：**

保持手机屏幕处于解锁状态，将手机 NFC 钥匙感应区贴近主驾驶侧 B 柱 NFC 感应区，停留片刻即可自动解锁或上锁。解锁成功后外把手自动弹出，上锁成功后外把手自动收回并伴有上锁的声音。



- **启动车辆：**

使用 NFC 功能解锁车辆后，在 3 分钟内进入车内主驾就座并关闭车门，踩下制动踏板后拨动换挡拨杆至合适挡位，即可启动车辆。若等待时间超过 3 分钟，需将手机 NFC 钥匙放置在无线充电板的 NFC 感应区域上以重新激活，才能启动车辆。

注意

- 请妥善保管 NFC 卡片钥匙，以防遗失。
- NFC 功能的检测距离约 2 厘米，建议将手机贴近 NFC 识别处上方并稍作停留，以进行 NFC 解锁操作。
- 使用 NFC 功能解锁后仍可使用其它方式上锁车辆（如智能钥匙），如有智能钥匙建议随身携带智能钥匙。
- 解锁过程中，若未成功获取到有效的 NFC 钥匙，请重新登录乐道 App 下载 NFC 钥匙；若未检测到授权钥匙，请确认车辆为当前账号对应车辆，重新开启 NFC 钥匙功能并解锁手机屏幕，再次进行 NFC 解锁功能。若仍然无法进行 NFC 解锁操作，请联系乐道汽车服务中心。
- 解锁或上锁时，请勿摩擦感应区域，以免损坏感应区域表面。
- 请勿在 NFC 卡片或车辆 NFC 感应区域覆盖含有金属成分的物质（如金属 NFC 卡套、金属成分车衣、金属成分改色膜、金属装饰件等），否则可能导致 NFC 感应功能异常。
- 请勿撞击或弯折 NFC 卡片钥匙，也避免将其放置在高温、潮湿或强烈震动的环境中。

iPhone 数字钥匙

您可以将 iPhone 或 Apple Watch 设置为“iPhone 数字钥匙”，无需携带 NFC 卡片，仅使用 iPhone 或 Apple Watch 执行车辆解锁、上锁、启动等操作。您也可以将 iPhone 数字钥匙分享，让家人、朋友获得钥匙权限。

注意

若需使用该功能，请使用 iPhone XS 及后续机型，并将 iPhone 或 Apple Watch 的系统更新至最新版本。

创建 iPhone 数字钥匙

1. 在中控屏底部控制栏点击设置图标进入设置页面，点击 **连接>iPhone 数字钥匙>开通**，根据提示将手机放置在无线充电板上完成读卡操作（注意不要将其他物品放置在手机和无线充电板之间）。
2. 按手机提示操作，输入配对码（配对码会以短信形式发送至车主手机号）。
3. 将手机放回无线充电板，等待中控屏弹出开通成功消息，表明钥匙创建成功。
4. iPhone 数字钥匙创建成功后，手机将会提示开通 Apple Watch 的钥匙，按照提示即可开通。也可进入 iPhone 的 Watch App，点击 **我的手表>钱包与 Apple Pay** 找到乐道车钥匙，点击 **添加** 后按照手机提示操作即可。

分享和接收 iPhone 数字钥匙

1. **分享**：打开苹果钱包，选择乐道车钥匙，点击右上角 **分享** 按钮，选择 **信息**、**隔空投送** 或手机支持的其他通信软件，并按照手机提示操作。
2. **接收**：被分享者打开收到的乐道车钥匙，点击 **添加车钥匙**，并按照手机提示操作。

使用 iPhone 数字钥匙

获取 iPhone 数字钥匙成功后，该钥匙支持：

- **解闭锁车辆**：将您的 iPhone 或 Apple Watch 贴近主驾侧 B 柱 NFC 感应区上方约 20 毫米处稍作停留，车辆即可自动解锁或上锁。

说明

在手机电量耗尽关机的情况下，您仍然可以按下手机侧面电源键，再进行车辆解锁操作。但此功能仅为应急使用，电量过低仍可能导致操作失败。因此，建议您尽量保持手机电量充足。

- **启动车辆**：将 iPhone 或 Apple Watch 放到手机无线充电板的 NFC 感应区上，踩下制动踏板即可启动车辆。车辆启动后可以移开 iPhone 或 Apple Watch。

寻车

查询车辆位置

您或被授权用户可以使用乐道 App 查询车辆停放的地理位置信息。

您可在中控屏底部控制栏点击设置图标进入设置页面，点击 **安全隐私>安全>寻车照片**，开启或关闭寻车照片功能。

功能开启且车辆连接网络后，当您停好车辆并离开，车辆会自动收集并处理停车环境和车辆底部的图片上传至乐道 App。

您可以在乐道 App 上 **爱车** 页面上点击 **地点**，看到当前车辆停泊的地理位置，点击此位置信息，您可在地图界面查看到车辆的当前位置。

说明

- “寻车照片”功能采集的所有图片会经过脱敏和加密处理，以保护用户隐私。
- 使用“寻车照片”功能需要车辆连接到网络。如果网络连接不佳或没有网络，该功能可能会受到影响。

寻车提示



您可以通过智能钥匙或乐道 App 进行寻车。寻车功能开启时，车辆喇叭将鸣响、转向灯将闪烁，以提示您车辆的精确位置。

- **智能钥匙寻车：**

车辆处于非驾驶状态且有效智能钥匙距离车辆 10 米以内时，在 3 秒内连续按下两次自定义按钮（设置为“寻车”时），将启动寻车功能，转向灯及喇叭均发出提示。再次按下任意按钮将解除寻车提示。

- **手机寻车：**

当手机与车辆建立连接且距离车辆 30-70 米以内时（距离随手机信号强弱而不同），您可以在乐道 App **爱车** 页面按下 **寻车** 图标进行寻车。再次按下该图标可解除寻车提示，否则寻车功能将在 10 秒后自动关闭。

车门

车外解锁与上锁

- **智能钥匙解锁上锁：**短按智能钥匙（选装或商城购买）上的解锁/上锁按钮，即可解锁或上锁车辆。



- **NFC 感应解锁上锁：**将 NFC（卡片或手机）钥匙贴近主驾侧 B 柱 NFC 感应区，停留片刻，车辆即可自动解锁或上锁。



- **触摸外把手解锁上锁**：当您随身携带有效的手机蓝牙钥匙时，触摸任一外把手的感应区域，车辆即可自动解锁或上锁。

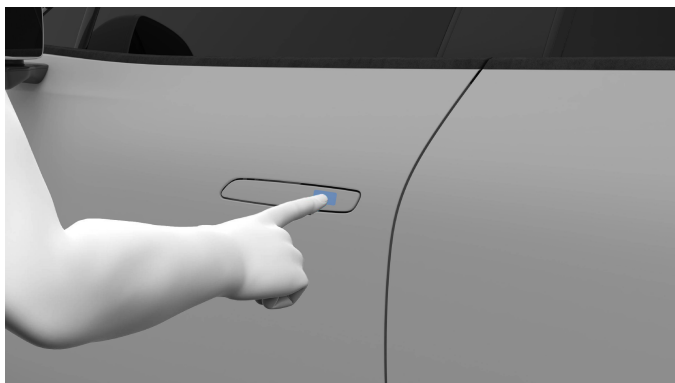

车辆解锁后，门把手自动弹出，尾门可从外部开启。上锁后，门把手自动收起，伴随锁车提示音，转向灯闪烁一次；若您开启了“外后视镜锁车自动折叠”功能，外后视镜将同步自动折叠。

乐道 App 解锁与上锁

乐道 App 可以与车辆建立蓝牙或远程连接。当您距离车辆较远时，可在乐道 App“爱车”页面下，点击 **门锁** 按键执行车门的解锁或上锁操作。

使用乐道 App 解锁或上锁需同时满足以下条件：

- 主驾座椅无人；
- 车辆处于 P 挡且所有车门关闭；
- 手机与车辆连接至网络，且乐道 App 与车辆完成远程或蓝牙连接的鉴权。

车内解锁与上锁

您可在中控屏底部控制栏或在“车况区”点击中控锁图标，解锁或上锁车辆。

车辆处于非全车上锁状态且所有车门关闭时，点击中控锁图标，中控屏显示上锁状态，车辆完成上锁。

车辆处于全车上锁状态（非外部上锁）或仅主驾车门解锁时，点击中控锁图标，当中控屏显示解锁状态，车辆完成解锁。

车辆处于全车上锁状态（非外部上锁）时，按下某扇侧门的车门开关一次，对应侧门将解锁，中控锁也将进入解锁状态，但其余侧门仍保持上锁状态。

车门开关开启车门

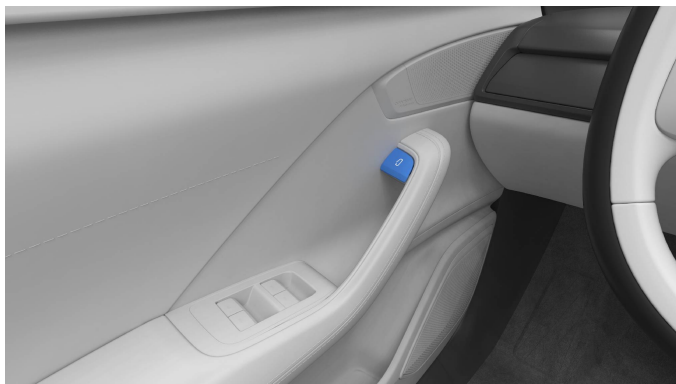

车辆处于上锁状态时，按压对应侧车门开关，第一次点击对应车门解锁，再次点击打开车门，中控屏显示对应侧车门打开，驾驶位车门第二次点击时会解锁全车并打开主驾车门。

近车自动解锁

当您携带有效的智能钥匙或手机蓝牙钥匙时，可实现近车自动解锁。

在中控屏底部控制栏点击设置图标进入设置页面，点击 **车辆控制>车锁>近车自动解锁**，开启或关闭该功能。

功能开启后，您无需使用钥匙，只需走近车旁一定范围内，车辆即可自动解锁。

驻车自动解锁

当您停稳车辆并手动将挡位挂入 P 挡后，车辆将自动解锁，无需通过中控锁按键手动解锁。

在中控屏底部控制栏点击设置图标进入设置页面，点击 **车辆控制>车锁>驻车自动解锁**，开启或关闭该功能。

车辆自动解锁后，尾门无需钥匙即可从外部打开。

碰撞自动解锁

当车辆检测到碰撞信号时，中控锁将自动解除，所有车门立即解锁。

行车自动上锁

若车辆处于解锁状态且所有车门、前舱盖及尾门均关闭时，当行驶速度超过 8km/h，车辆将自动上锁。

说明

车辆由静止到行驶的过程中，只能触发一次自动上锁功能。

离车自动上锁

当您停稳车辆并携带有效的智能钥匙或手机蓝牙钥匙下车，离开车辆一定距离后，车辆即可自动上锁。

在中控屏底部控制栏点击设置图标进入设置页面，点击 **车辆控制>车锁>离车自动上锁**，开启或关闭该功能。

建议在熟悉且安全的停车区域内使用离车自动上锁功能，并在远离车辆后通过乐道 App 确认车辆状态。

警告

- 离车自动上锁功能开启后，请在离开车辆前确保车内无儿童或宠物，以免发生意外。
- 离车自动上锁功能开启后，该功能只有在携带智能钥匙或手机钥匙离开车辆时生效。若仅携带 NFC 卡片离开车辆，车辆将无法自动上锁，请务必手动上锁车辆。
- 离开车辆时可通过锁车提示音或者目视车辆状态（大灯、外后视镜或乐道 App）确认车辆已成功自动上锁，确保车内财产安全。
- 当车内有另一把有效的智能钥匙时，离车自动上锁功能将失效。
- 当车辆其他上锁条件未满足（如前舱盖、尾门未关闭等）时，即使车门已上锁，防盗警报系统也不会启用。此时，车辆扬声器将鸣响，提醒您检查并关闭所有门盖。
- 请勿将智能钥匙与手机、蓝牙耳机等通讯设备放在一起，以免因信号干扰导致车辆误上锁。
- 直流充电桩或高压变电站等强磁场设备对智能钥匙信号有较强的干扰，在部分场景下可能造成误上锁或上锁失败。

外把手自动收起

车辆解锁时，外把手将会自动弹出，并在车辆上锁或当车速超过 8km/h 后自动收起。您也可以通过设置，让外把手在弹出 20 秒后自动收起，以防止刮到行人或被陌生人开启车门。

在中控屏底部控制栏点击设置图标进入设置页面，点击 **车辆控制>车锁>门把手自动收起**，开启或关闭该功能。

当外把手收起后，轻触外把手末端的感应区域可使外把手再次弹出。

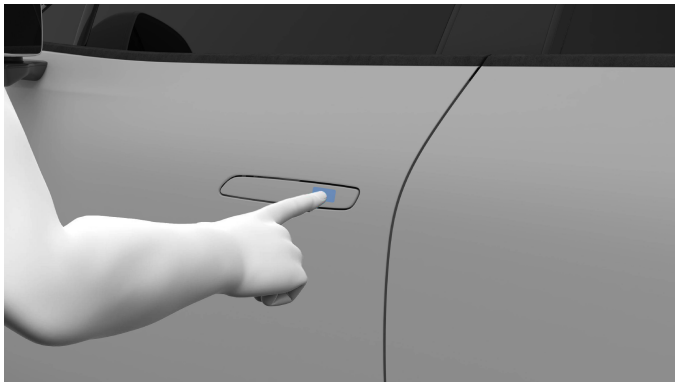

锁车提示音

您可以通过中控屏设置锁车时的喇叭提示音。

在中控屏底部控制栏点击设置图标进入设置页面，点击 **声音>锁车提示音**，开启或关闭该功能。

除了默认音效外，车辆还提供 3 种可选锁车音效，您可根据个人喜好自由切换。

开门降低音量

车辆默认开门时压低媒体音量。当车门（尾门和前舱盖除外）打开时，系统将主动降低音响音量，关门后音量将恢复至原设置。

您可在中控屏底部控制栏点击设置图标进入设置页面，点击 **声音>开门降低音量**，关闭或再次开启该功能。

应急开门

详情请参阅“应急开前车门”、“应急开后车门”。

尾门

尾门可通过多种方式开启或关闭：

- 长按中控屏“车况区”的尾门开启/关闭开关。
- 车辆解锁状态或携带有效钥匙时，按压尾门上的开启/关闭开关。
- 在乐道 App 的“爱车”界面，点击尾门开关。
- 智能钥匙双击开启/关闭尾门。

警告

- 行车前，请确保尾门已关闭。
- 行车时，请勿操作尾门，也不要后备箱中停留或乘坐。
- 打开或关闭尾门前，请确认尾门的开/闭路径附近无障碍物，以避免造成人身伤害或财产损失。

说明

- 打开尾门前，需清除尾门上的附着物（如雪和冰），否则可能导致尾门打开后突然关闭。
- 手动抬起或关闭尾门时，请避免暴力拉拽。过快的操作可能触发尾门系统保护，导致尾门短暂停止运动。

中控屏控制尾门

- 在中控屏“车况区”长按尾门图标，打开/关闭尾门。
- 在中控屏顶部下滑进入 **快捷控制** 面板，长按“后备箱”，即可打开/关闭尾门。
- 在中控屏底部控制栏点击设置图标进入设置页面，点击 **车辆控制>车身>后备箱**，长按图标，即可打开/关闭尾门。

在尾门运动过程中，再次点击尾门图标可中断尾门的开/闭行程。

按键控制尾门

当您解锁车辆后，按压尾门的开启开关，即可打开尾门。

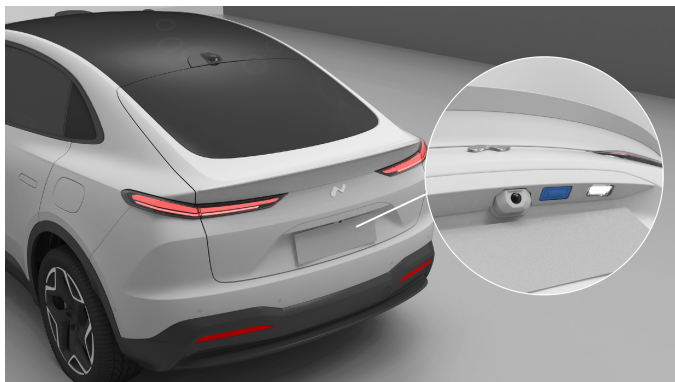

按压尾门内侧的一键关闭开关，尾门将自动关闭。当车辆上锁时，按压该开关将关闭尾门并上锁车辆。



在尾门运动过程中，按压尾门上的开启/关闭开关，可中断尾门的开/闭行程。

乐道 App 控制尾门

当车辆处于 P 挡且主驾无人时，您可在乐道 App 的“爱车”界面，点击尾门开关，开启/关闭尾门。

如果尾门在关闭过程中被阻挡，系统将提示您操作失败。

智能钥匙控制尾门

如您配置了智能钥匙，双击智能钥匙上的尾门按钮，即可打开/关闭尾门。在尾门运动过程中，双击尾门按钮可中断尾门的开/闭行程。

尾门开启高度设置

您可以通过以下方式设置并记忆尾门的开启高度：

- 在中控屏底部控制栏点击设置图标进入设置页面，点击 **车辆控制>车身>后备箱>开启上限 xx%**，展开 **后备箱开启上限设置**，通过动画的实时显示设置尾门的开启高度。
- 手动打开尾门至所需要的高度后，长按尾门一键关闭开关至听到声音信号，即可记忆当前尾门的开启高度。

尾门关闭提醒

当车辆的各个车门和前舱盖均已关闭，仅尾门开启时，若您在车外使用有效钥匙上锁车辆，则在其余车门闭锁的同时，车辆将发出提示音，提醒您关闭尾门。当尾门关闭后，车辆防盗警报系统将自动启用。

尾门防夹

尾门具有防夹功能，可一定程度上避免尾门在关闭过程中，因意外造成人员伤亡或不必要的经济损失。

当尾门在开启/关闭动作中因障碍物而受阻，开启/关闭动作会停止。如果是关闭时受阻停止，尾门还会向上回退一定的距离。

警告

- 请勿随意尝试防撞和防夹功能，以防因外部因素导致功能失灵，进而造成人身伤害或财产损失。
- 尾门的防夹功能仅在危险场景下起到减少伤害的作用，但无法避免所有夹伤情况。在关闭尾门时，如果不注意或不加控制，在一些极端位置（如尾门顶部附近）仍可能发生意外的夹伤。
- 关闭尾门时，切勿将身体任何部位或其他物体伸入或探出。
- 关闭尾门时，在最后的尾门电吸合阶段，防夹功能将无法生效。因此，切勿使用身体任何部位或其他物体阻碍尾门吸合。如果发生突发情况，可按压尾门开启按键，以阻止尾门吸合。

前舱盖

打开前舱盖

为防止损坏前舱盖、挡风玻璃或雨刮，在打开前舱盖前务必确保前雨刮未抬起。

1. 打开主驾车门，拉动一次位于主驾侧仪表台下方的前舱盖开启手柄。

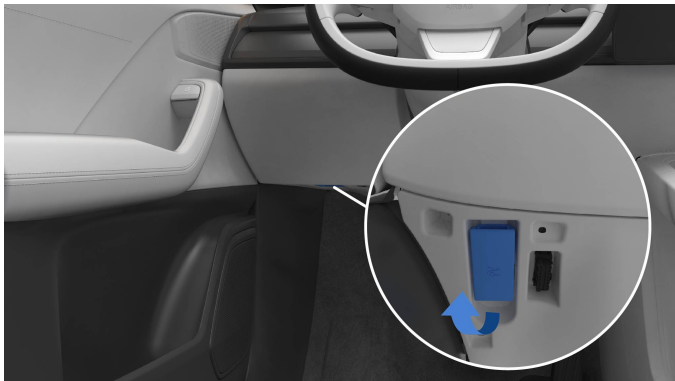

2. 走到车辆前方，向左横拨前舱盖开启手柄，抬起前舱盖前端。

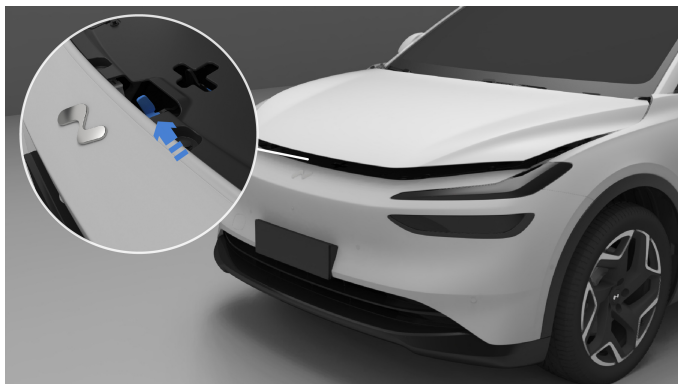

关闭前舱盖

1. 缓慢降低前舱盖，直至前舱盖接触到门锁。
2. 用力向下推动前舱盖两端直至其完全关闭。

警告

- 行车前，请务必确认前舱盖已正确关闭。若行驶过程中前舱盖意外开启，可能会遮挡视线，进而造成严重伤害，甚至危及生命安全。
- 打开或关闭前舱盖前，请确认前舱盖的开/闭路径附近无障碍物，以避免造成人身伤害或财产损失。
- 前舱盖打开时禁止开启“雨刮维护模式”，避免损坏雨刮片。

注意

- 请勿猛力关闭前舱盖或让其自由落下。
- 关闭前舱盖前，请确保前舱盖关闭路径无障碍物。
- 请勿单手按压前舱盖，可能造成前舱盖凹陷或损坏。
- 中控屏指示灯点亮时，请检查四车门（包含尾门、前舱盖）是否正确关闭。
- 为防止损坏前舱盖、挡风玻璃或雨刮，在打开前舱盖前务必确保前雨刮未抬起。

车窗

警告

为了您的安全，车辆行驶时请勿将头、手伸出车外。

车窗控制

主驾车门内侧扶手处提供了控制四个车窗的升降开关，方便驾驶员控制全车车窗。其余三个车门内侧扶手处提供了相应侧的车窗升降开关，方便乘客操作对应侧车窗。

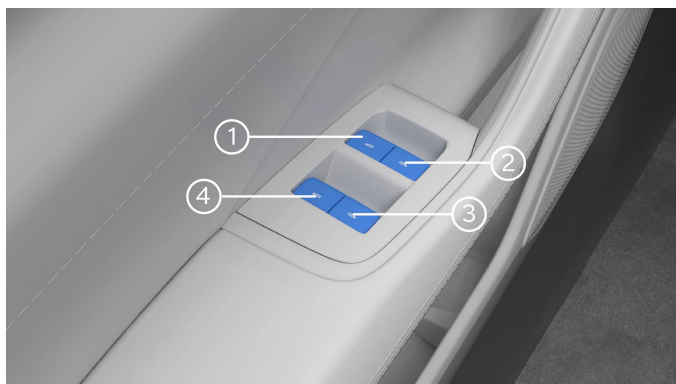

1. 左前车窗升降开关
2. 右前车窗升降开关
3. 右后车窗升降开关
4. 左后车窗升降开关

车窗升降开关有两个挡位，您可以通过以下方式操作对应的车窗：

- **手动升/降：** 拉起或按下开关至第一个挡位并保持不松开，车窗持续上升或下降；松开开关后，车窗将停留在当前高度。
- **自动升/降：** 拉起或按下开关至第二个挡位，可以控制车窗自动上升或下降（一键升降）。
- **暂停：** 在车窗运动过程中，任何对车窗开关的操作均会中断该车窗的当前运动。

车辆挡位处于 P 挡且主驾无人，车门、前舱盖及尾门均关闭时，可使用智能钥匙等对车窗进行控制：

- 长按智能钥匙的解锁按钮，所有车窗同时完全打开。
- 长按智能钥匙的上锁按钮，所有车窗同时完全关闭。
- 在乐道 App 的“爱车”界面，点击车窗按键，可开启部分车窗的约 10%区域；开启状态下再次点击车窗按键，可以将所有车窗关闭。

注意

控制车窗前，请确保所有乘客（尤其是儿童）未将身体任何部位伸出窗外，否则可能会导致严重伤害。

车窗透气

您可在中控屏底部控制栏点击设置图标进入设置页面，点击 **车辆控制>车身>车窗透气**，开启该功能。功能开启后，车辆左前和右后车窗下降部分高度，其它两个车窗完全关闭。



锁车自动关窗

您可在中控屏底部控制栏点击设置图标进入设置页面，点击 **车辆控制>车锁>锁车自动关窗**，开启或关闭该功能。

功能开启后，当您使用车外上锁方式对车辆进行上锁时，将自动关闭全车车窗。

注意

- 执行锁车自动关窗时请确保车辆已成功上锁。
- 若车内前排位置有人时，仅车辆上锁，车辆车窗不执行关闭动作，守护车内人员安全。
- 请勿将儿童或宠物单独遗留在车内，可能存在安全风险。
- 可通过车外上锁/解锁中断关窗过程。
- 若在车窗上升过程中执行锁车操作，车窗将终止上升行程，可先执行一次解锁操作，随后重新对车辆进行上锁，即可实现锁车自动关窗。

下雨自动关窗

您可在中控屏底部控制栏点击设置图标进入设置页面，点击 **车辆控制>车身>下雨自动关窗**，开启或关闭该功能。

功能开启后，当车辆已下电但系统监测到下雨时，所有车窗将自动关闭。

注意

即使您开启了下雨自动关窗功能，为了车辆的安全，也请您在离车时检查并确保车窗完全关闭。

车窗防夹

四个车窗均有防夹功能。当有外物阻挡车窗的关闭行程时，车窗将停止关闭且向下开启一定距离。

警告

- 关闭车窗时，切勿将身体任何部位或其它物体伸入或探出。
- 车窗虽有防夹功能，但关闭车窗时如不加留意或不加控制仍会带来意外的夹伤。
- 请勿随意尝试防夹功能，以防因外部因素导致功能失灵进而造成伤害。
- 请勿让无自理能力的人员（比如儿童等）操作车窗，以避免造成人身伤害或财产损失。

在下列情况下，对应车窗的防夹保护功能和一键升窗功能将暂时失效，并在 10 秒后自动恢复：

- 因结冰导致车窗关闭动作中断。
- 在 20 秒内连续三次触发防夹保护，导致车窗关闭动作中断。

车窗初始化

若车窗一键升窗和防夹保护功能失效（如低压蓄电池断电后重启），请按以下方法进行车窗初始化：

1. 拉起车窗升降开关，将车窗玻璃升至最顶部；
2. 按下车窗升降开关，将车窗玻璃略微下降；
3. 再次拉起车窗升降开关，将车窗玻璃升至最顶部；
4. 按下车窗升降开关，将车窗玻璃降至最底部。

若问题仍未解决，请联系乐道汽车服务中心。

遮阳帘

若您的车辆配备了前、后天窗遮阳帘，您可以在行驶或休息时通过拉手，手动将其展开以遮挡阳光。

注意

- 请勿阻挡遮阳帘的开合路径，以免损坏遮阳帘。
- 请及时清理遮阳帘导轨中的异物，以确保遮阳帘正常开合。

防盗报警系统

车辆通过钥匙在车外执行全车上锁（包括前舱盖及尾门）后，防盗警报系统将自动启用。

如果有人在没有携带有效钥匙（或无有效授权）的情况下试图打开车辆的任一车门（包括前舱盖和尾门），车辆将自动触发防盗警报，通过喇叭和转向灯发出声光警告。您可以使用有效钥匙在车外解锁来解除防盗警报。

说明

如果车辆周围存在电磁干扰，可能会导致防盗报警系统无法正常工作。

03

储物与装载

座舱储物

车辆为您提供了多处便利的储物空间，可用于存放日常用品。

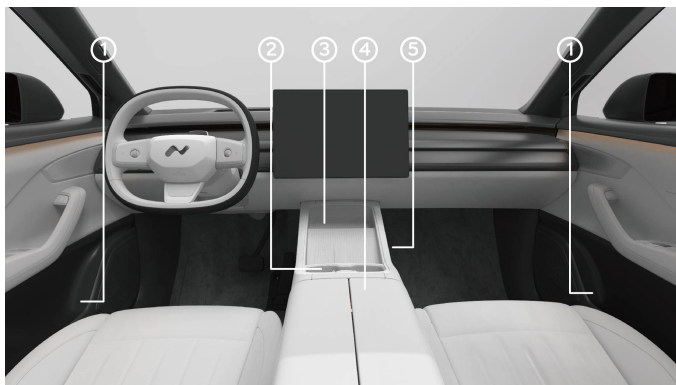

1. 门边储物
2. 杯托
3. 前储物格
4. 扶手储物箱
5. 中控开放式储物空间

中控台右侧副驾驶侧位置设有挂钩，便于乘客悬挂物品，按压即可打开，推回即可关闭。侧面挂钩承重不超过 5kg，请根据限重酌情使用。

后排两侧门边顶棚处设有衣帽挂钩，按压即可打开，推回即可关闭。衣帽挂钩便于您整洁地放置衣帽物品。衣帽挂钩承重不超过 3kg，请根据限重酌情使用。

杯托及开放储物区

在中央扶手处提供两处杯托供您放置水杯：

前部提供开放储物格区域，储物格底部 EASY FIX 带磁吸接口，配套磁吸储物附件，便于您存放零碎物品：

无线充电区域右侧为手机槽，便于您放置手机等物品。



扶手储物箱

您可按压中央扶手前侧按钮，打开扶手后使用储物箱。可用于存放不常用的物品。



后储物盒

您可按压后储物盒上部，即可打开储物盒。可供后排乘客存放零散物品。



座椅背部储物

可按照以下操作使用座椅背部储物。



1. **EASY FIX**：主驾座椅后方带有一个 EASY FIX 磁吸接口，可在乐道商城购买专用磁吸支架附件，来固定手机或平板电脑。
2. **地图袋**：拉开座椅背后的地图袋后可放置书籍、报刊、手机等物体。

说明

为了保证乘员安全，请不要在动态驾驶场景下使用小桌板，包括磁吸支架附件固定平板或手机，并确保后排乘员系好安全带。

后排扶手

后排座椅扶手上部提供两个杯托供您放置水杯。使用时拉起拉带向下拉出至限制位置即可，关闭时将中央扶手上翻压回靠背内。



警告

- 请勿强行将不合适尺寸的容器卡入杯托内（建议直径小于75mm），以免容器滑落或划伤，造成容器表面及产品表面损伤。
- 只能在杯托中放置大小合适且有盖的杯具，过小或稳定性差的杯具置于杯托中，可能会倾倒或脱离杯托，进而引发事故。
- 请勿在杯托中放置无盖或未盖紧的热饮，以防车辆行进过程中造成人员烫伤。
- 请勿使用易碎的杯具，车辆发生事故时易碎杯具会带来二次伤害。
- 储物空间内禁止放置易燃、易爆、易飞溅的物品，储物时请盖紧盒盖。
- 请勿在门边顶棚衣帽钩处悬挂任何硬物（如衣架、水果、玻璃瓶等），以免造成意外伤害。
- 车辆行驶过程中，避免在扶手放置重物、尖锐、易碎等物品。车辆发生碰撞或急加减速情况下，物品飞出会增加人员受伤风险。
- 为保障所有人员及宠物的生命安全，请勿将婴幼儿、儿童、成人或宠物置于密闭空间，比如后备箱内，以免意外事故发生。

注意

- 在门板下方储物时，请勿放置过大尺寸或尖锐的物品，以免门板结构受损或表面被划伤。
- 存放液体物品时需注意密封保管，以免液体渗漏对车辆造成损害。若发生渗漏，请及时清理。
- 请勿在中控储物空间放置松散或球形物品，防止其在行驶中滚落至驾驶舱区域，干扰踏板操作，导致车辆失控风险。
- 如果未固定或未充分固定物品，则其可能会滑动、翻倒或被抛起，从而撞击车辆驾驶员及乘客，尤其是在制动或突然转向时，可能存在伤害风险。较大较重的物品务必进行妥善固定。

后备箱

后备箱容积

后备箱储物空间分为两层，分别为隔板上储物空间和隔板下储物空间。

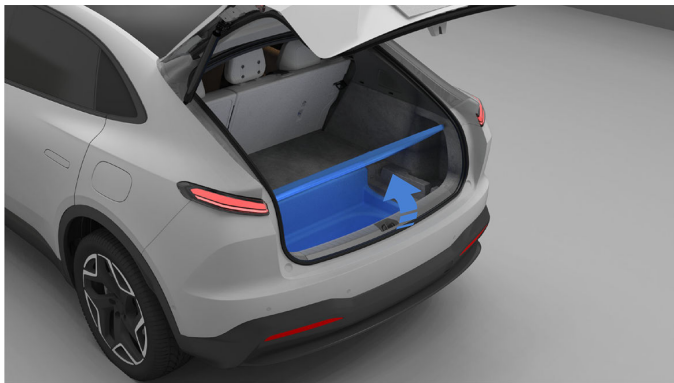

后备箱储物最大容积（含隐藏式储物空间）	763 L
---------------------	-------

您也可使用行李区隔板两侧储物空间，可放置小型灭火器或医药箱等物品。若有更大储物需求，您也可将后排座椅放倒。

后备箱侧面设有挂钩，挂钩承重不超过 5kg，请根据限重酌情使用。

警告

- 储物空间内禁止放置易燃、易爆、易飞溅的物品，储物时请盖紧盒盖。
- 为保障所有人员及宠物的生命安全，请勿将婴幼儿、儿童、成人或宠物置于密闭空间，比如后备箱内，以免意外事故发生。

注意

- 存放液体物品时需注意密封保管，以免液体渗漏对车辆造成损害。若发生渗漏，请及时清理。
- 如果未固定或未充分固定物品，则其可能会滑动、翻倒或被抛起，从而撞击车辆驾驶员及乘客，尤其是在制动或突然转向时，可能存在伤害风险。较大较重的物品务必进行妥善固定。
- 切勿在后备箱隔板下储物空间装载超过 50kg 物品，否则可能会造成损坏。
- 承载物品时，建议物品均匀放置并固定稳妥，确保重量平衡避免因局部集中受力导致隔板受损。

小桌板调节

如您的车型配备了小桌板，您可通过以下操作使用小桌板。

按压开关，向下翻开小桌板至使用位置。可在小桌面上临时办公、用餐等。小桌面上带有一个 EASY FIX 磁吸接口，可在乐道商城购买专用磁吸支架附件，来固定手机或平板电脑。



解锁小桌板后手动即可合上小桌板。手动推回，听到咔哒一声即可。

警告

- 操作小桌板时，请勿将手及手指放置在桌案与座椅背板的缝隙中避免夹伤。
- 小桌板最大承重 12 千克，请勿放置超重物品。避免损坏小桌板。
- 小桌板开启或关闭时，请勿触碰小桌板连杆及小桌板与座椅靠背连接区域，避免夹伤风险。
- 老人或儿童使用，须在看护下确保安全。
- 为确保行车安全，车辆行驶全程中禁止使用小桌板。
- 小桌板使用后请及时收起，避免碰伤风险。
- 使用沙发床功能时，请先收起小桌板。

说明

为了保证乘员安全，请不要在动态驾驶场景下使用小桌板，包括磁吸支架附件固定平板或手机，并确保后排乘员系好安全带。

车载冷暖箱

如果您的车型配备了车载冷暖箱，它位于中控台尾部，您可以通过以下操作使用车载冷暖箱。

开启与关闭

您可在中控屏底部控制栏点击智能设备进入冷暖箱操作界面，在此界面可设置冷暖箱制热/制冷、打开/关闭冷暖箱门、温度调节功能。您也可在冷暖箱设置界面直接选择快捷场景模式：冷饮，药妆，温奶，养生场景。

也可通过后排屏底部控制栏点击冷暖箱图标，进入冷暖箱操作界面，设置冷暖箱功能。

- **冷暖箱开关**：开启或关闭冷暖箱制冷制热功能。
- **开启箱门**：打开箱门。
- **关闭箱门**：手动关闭箱门
- **制冷**：开启冷暖箱功能并切换至制冷模式。
- **制热**：开启冷暖箱功能并切换至制热模式。
- **温度调节**：点击 +/- 图标，可调高/调低冷暖箱温度。
- **冷暖箱设置**：点击设置  图标，可设置冷暖箱离车持续工作和运行功率（静音、均衡、性能）。

您也可以通过语音/手机 App 来操控使用冰箱，比如：关闭冰箱。

以下情况时，冷暖箱功能会自动关闭：

- 在离车持续工作功能未开启时，关闭车辆电源；
- 动力电池电量过低。
- 驾驶模式调到低电量模式下。

警告

车辆行驶过程中，请勿长时间开启冰箱门。避免在紧急制动或转向时，导致冰箱内的物品飞出致伤乘客。

注意

- 进行 OTA 升级时，冰箱功能无法开启；若冰箱处于开启状态，将暂时关闭冰箱功能，待 OTA 升级完成后，冰箱功能恢复至开启状态。
- 在打开冰箱门时，请勿连续频繁打开/关闭门，避免电机过热保护导致冰箱门无法打开。

说明

当开启冰箱门一段时间未关闭时，中控屏会显示提示信息。

离车持续工作

您可在中控屏底部控制栏进入冷暖箱操作界面，点击冷暖箱设置  图标，点击 **离车冷暖箱保持开启**，可设置离车持续工作功能的开启与关闭。功能开启后，车辆锁车后冷暖箱会保持锁车前的状态，如果锁车前冷暖箱为开启状态，则会持续运行；如果锁车前冷暖箱为关闭状态，则冷暖箱会持续保持关闭。

出现以下情况时，离车持续工作功能将自动停止工作：

- 车辆续航里程低于 20 公里。
- 进入冷暖箱拆洗模式。
- 手动关闭冷暖箱功能。
- 冷暖箱系统故障。

座舱冰柜

如果您的车辆配备后备箱大冰柜，您可根据以下方式操作后备箱大冰柜。

初次通电时，显示屏全显 3S，同时响开机铃声 1S，然后进入正常运行显示，通电后 3S 后根据整机状态刷新显示；

第一次通电默认值：冰柜处于开机状态、锁定键锁定状态、左间室设定温度 0°C、右间室设定温度 0°C；

后续通电默认值：冰柜开关机状态、左右间温度，按照上一次掉电前已记录参数运行，锁定键锁定状态；

开启 / 关闭： 触摸开关键持续 3S，可以开启 / 关闭冰柜，开关键指示灯常亮

解锁与锁定： 解锁状态下，轻触锁定键，直接进入锁定状态。锁定状态，持续按住锁定键 3S，进入解锁状态；轻触无效，解锁键指示灯闪烁提示。

温区设定：

- 双温区：插入中隔板，冰柜工作在双温区模式；由单温区切换到双温区时，右间室按照上一次设定温度；
- 单温区：拿出中隔板，冰柜工作在单温区模式；
- 由双温区切换到单温区时，左右间室背光灯灭，左右间室按照左间室温度显示；

温度设定：

- 每短按温度上调键一次，温度上调 1°C，每短按温度下调键一次，温度下调 1°C。温度调整范围 -18°C~+10°C，不可以循环调节。
- 长按温度上调键 / 温度下调键，可连续调节设定温度。
- 双温区模式下，可以单独调整左 / 右间室的设定温度；单温区模式下，调节任一间室设定温度，另一间室与之保持一致。

照明灯： 开门灯亮，关门灯灭，照明灯点亮 10 分钟后，照明灯会自动熄灭。

清洁保养

清洁前，需断开电源，用清洁布沾适量清水或洗洁精擦拭冰柜内、外表面即可，不可直用水冲洗，以免损坏电器部件。

当冰柜长时间不使用时，需对冰柜内外做好清洁并保持干爽，并做好防潮、防尘措施，以免冰柜内部霉变及产生异味。

如果油类（动物油/植物油）长时间附在箱内塑料件上，塑料容易老化或裂开，并且发出异味，请定期清洁。

禁止使用碱性洗涤剂、香皂、研磨粉、热水、刷子、天那水、汽油、酒精清洁冰柜，否则会损伤涂漆层、塑料件。

警告

- 禁止擅自拆卸、改造冰柜，禁止损坏制冷管路。
- 冰柜运行之后，不要用湿手去拿冷冻室内的食品或容器，特别是金属容器，以免冻伤手指。
- 不要用水喷淋、冲洗冰柜，也不要将冰柜放置在潮湿、易溅上水的地方，以免影响冰柜的电气绝缘性能。
- 器具周围或在嵌入式结构里无阻碍物，保持通风通畅。

注意

- 不要在冰柜内部放置及使用电器产品。

04

补能与供电

USB 接口

车内配置多个 USB 接口，对应位置及功能如下：

前排扶手箱内及后排屏下方 USB 接口

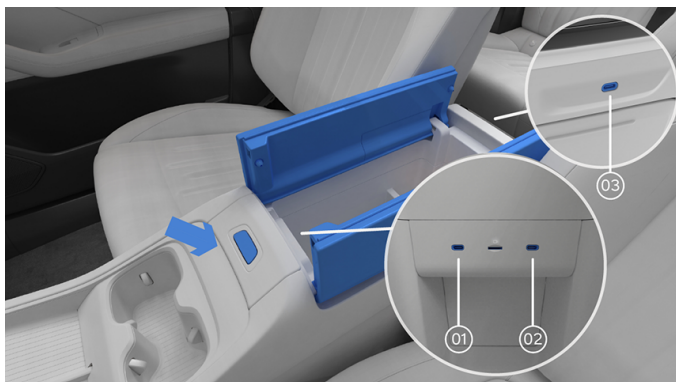

①、②：Type-C 接口 (Max60W)，位于扶手箱内，支持终端产品充电（手机、Pad、麦克风、游戏手柄等），也支持 U 盘播放音乐、麦克风 K 歌、连接游戏手柄等功能。

③：Type-C 接口 (Max27W)，位于后排屏下方，支持终端产品充电（手机、Pad 等）。

注意

充电接口的标称功率为理论最大值，实际充电功率会因不同电子设备型号而异，且受限于设备自身所支持的充电协议及最大输入功率限制，具体充电效果请以设备实际显示为准。

Micro SD 卡槽

车内配有 1 个 Micro SD 卡槽，位于扶手储物箱内，SD 卡用于行车记录仪视频数据存储。



无线充电

您可以将手机、手表等无线充电设备放置在无线充电区域进行无线充电。仅图示侧可进行无线充电。



无线充电最大功率为 50W，该功能默认关闭。

您可以通过以下方式开启或关闭无线充电功能：

- 在中控屏底部控制栏点击设置图标进入设置页面，点击 **连接>无线充电**，在弹出的卡片中操作。
- 直接点击状态栏的无线充电图标，进入无线充电设置界面进行操作。

- 也可通过语音开启或关闭无线充电功能。

当无线充电板正在使用 NFC 钥匙功能时，无线充电过程将暂时停止。

如您在无线充电设置卡片中打开无线充电提示，功能开启后，中控屏将对无线充电注意事项进行提示。

以下情况时无线充电将停止，中控屏会有相应提示：

- 关闭无线充电功能。
- 充电过程出现错误，如车辆供电电压过低或过高。

注意

- 无线充电功能开启后，若有金属物品（如普通钥匙、带金属材质的手机壳/钥匙壳/钥匙扣、硬币或 NFC 卡等）放置在无线充电板处，将可能影响充电效果或无法充电，甚至造成灼伤风险。
- 手机长时间充电后会发热，这是正常现象。充电设备充满电后，请及时移除，避免继续放置在充电板上引起过热。
- 散热风扇出风口位于无线充电板底部，请避免细小异物和液体进入出风口。
- 请勿在一个充电位上同时对两个及以上设备进行无线充电。
- 请勿使用金属材质的钥匙壳，以免高温造成伤害。

车内电源

12V 电源

前排中控开放式储物空间前方和后备箱分别设置有 12V 电源，最大支持功率为 180W。可以给电子设备供电，也可用于点烟器功能。

中控开放式储物空间前方



后备箱侧面

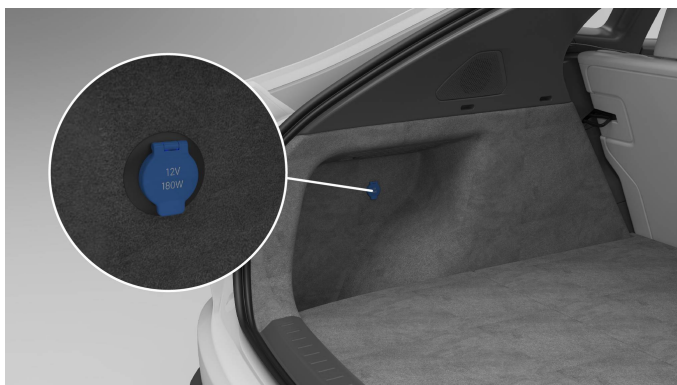

当您使用冰箱设备时，您可从中控屏 [应用中心](#)>[智能设备](#)>[家庭大冰柜](#) 页面，开启离车不下电模式，为冰柜供电。

警告

请勿将手指或异物插入电源接口，以免造成意外伤害。

注意

不使用 12V 电源时，请务必盖上保护盖，防止液体或杂物进入电源接口。

说明

如因使用高于额定电流/电压的电器或其它情况导致保险丝断开，请锁车后等待几分钟后重启车辆即可恢复。如故障仍未解决，请及时联系乐道汽车服务中心。

电量与续航

中控屏顶部状态栏显示当前高压动力电池相关指示信息。充电过程中，可在车况区看到当前高压动力电池的电流和电压数值。

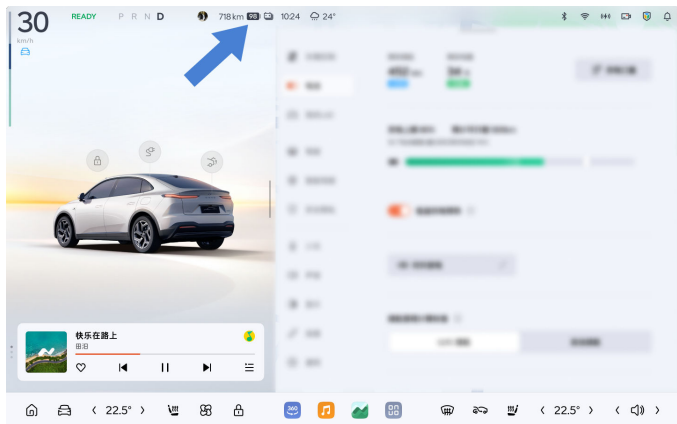

- **续航里程**：表示当前状态下的续航里程，点击可切换显示 CLTC/实估续航。
- **高压动力电池电量**：表示高压动力电池剩余电量 **50**。当剩余可行驶里程低于设定值时，高压动力电池电量图标将以黄色/红色显示以提醒您及时补能。续航值低于 60 km 此图标显示黄色；低于 10km 此图标显示红色。
- **电荷标识**：表示电池荷电标识 ，点击也可进入 **设置>电池** 界面。

您可在中控屏底部控制栏点击设置图标进入设置界面，点击 **电池** 进行相关设置。

充电上限：在充电上限显示条上拖动刻度线来设置充电上限电量。您可以在充电前或停车后在中控屏自行设置期望的充电上限，当达到设置的充电上限后即自动停止充电并在中控屏提示。

若您的电池包为 60kWh 型号，请将充电上限设置为 100%，并每月至少满充一次。

若您的电池包为 85kWh 型号，请将充电上限设置为 90%。

为了电池健康，请按照车辆中控屏的信息，了解建议的日常充电上限。

续航里程计算标准：您可根据实际使用情况，选择 CLTC 续航或实估续航 EST。续航里程取决于车辆的可用电量、整车行驶里程和使用时间、环境温度、路况、驾驶习惯（空调、驾驶模式、回收能量等级）、整车载重量等因素。

中控屏上与电量相关的指示灯如下：

中控屏显示图标	指示灯	说明
	高压动力电池正常指示灯	此指示灯表明当前高压动力电池工作正常。
	高压动力电池电量不足指示灯	此指示灯表明当前高压动力电池电量不足，请及时充电，如有需要请联系乐道汽车服务中心。
	高压动力电池继电器断开警告灯	车辆未上高压电，如有需要请联系乐道汽车服务中心。
	低压系统故障警告灯	此警告灯点亮请立即联系乐道汽车服务中心。
	高压动力电池故障/高压动力电池异常警告灯	此警告灯点亮请立即停车并联系乐道汽车服务中心。
	高压动力电池温度过高/热失控紧急故障警告灯	此警告灯点亮请立即停车并联系乐道汽车服务中心。



充电电缆已连接指示灯

此指示灯点亮表明当前已连接充电电缆。

高压动力电池预热

高压动力电池在低温环境下，充电速度将变慢。开启电池预热功能，能够在车辆到达补能点（充电桩）前，提前对高压动力电池进行一定程度的预热，提高车辆的充电速度。

低温充电预热

低温充电预热功能默认关闭，您可在中控屏底部控制栏点击设置图标进入设置页面，点击 **电池>低温充电预热**，开启或关闭该功能。开启此功能后，导航状态下目的地或途经点为充电站时，在保证到达目的地的前提下，车辆将自动开启高压动力电池预热，以提高充电效率。低温充电预热仅把电池加热步骤提前进行，不会造成额外的充电能量浪费。

处于导航状态下时，低温充电预热功能在如下条件时将自动激活：

- 导航目的地或途经点为充电站或带有充电站的服务区
- 驾驶员处于就座状态
- 当前续航里程大于 120 公里
- 车辆未处于低电量模式

手动充电预热

手动充电预热功能默认关闭。当您熟悉充电路线，不需跟随导航至充电点时，建议在低温环境时开启手动充电预热功能，车辆将开启高压动力电池预热，以提升充电效率。开启手动充电预热时需满足环境温度低于 20°C 且车辆续航里程大于 10 公里。

您可在乐道 App 或中控屏底部控制栏点击设置图标进入设置页面，点击 **电池>手动预热**，开启或关闭该功能，中控屏上方状态栏将显示当前预热状态。

此功能在如下条件之一时将自动退出预热过程（开关此时为关闭状态）：

- 连接充电枪
- 低温充电预热功能开启
- 电池已预热到设定温度并保持 1 小时
- 车辆进入低电量模式

注意

- 开启电池预热功能会增加一定的电耗，请合理规划行程或酌情使用该功能。
- 低温充电预热功能激活后，手动充电预热功能不可用。
- 手动充电预热功能无法自行判断预热至目的地的续航里程，请充分关注当前续航里程是否支持至目的地，再开启此功能。

车辆充电

充电说明

为保持爱车良好的使用状态，请在电量不足时及时为爱车充电。车辆充电插口位于车辆左侧，支持直流或交流充电方式。您可以使用家充桩和公共桩为爱车进行充电作业。

车辆挂 P 挡后，可通过以下方式打开或关闭充电口盖板，打开后充电口指示灯呈现白色常亮。

- 按压充电口盖板下方区域，充电口盖板自动打开。开启后，按压指示灯区域将关闭盖板。



- 在车况区点击充电口图标，充电口盖板自动打开。再次点击将关闭盖板。
- 在中控屏底部控制栏点击设置图标进入设置页面，点击 **电池>充电口盖**，充电口盖板自动打开。再次点击将关闭盖板。

车辆在充电过程中可以通过中控屏、手机 App、充电口指示灯信息了解充电情况。

充电口指示灯



- 白色：打开充电口盖板自动点亮。
- 蓝色常亮：充电枪与车辆已连接。
- 蓝色闪烁：车辆与充电桩已连接。
- 琥珀色常亮：已开启预约充电。
- 蓝色呼吸：充电中。

- 绿色常亮：充电结束。
- 红色：充电枪未正确匹配或匹配超时，充电口指示灯蓝色闪亮后熄灭，请您重新连接充电枪。

充电过程中若充电口指示灯呈现红色闪亮，请更换充电桩再次尝试，若指示灯仍为红色闪亮，请立即停止充电并联系乐道汽车服务中心。

预约充电

车辆挂 P 挡后，您可在中控屏底部控制栏点击设置图标进入设置页面，点击 **电池>在此地点预约充电**，添加地点，即可开启/关闭预约充电。并可设置定时充电开启时间及结束时间。

您可选择两种结束充电方式：

充至结束时间：在设定的时间段内自动开启/停止充电。

充至目标电量：在设定的开始时间自动开启充电，充至设定的充电上限后自动停止充电。

完成以上设置后，车辆在设定的地点成功接入家用充电桩后，将在设定的时间开始充电。

若到达指定充电地点，已设定预约充电，但您希望插枪立即开始充电，您可在中控屏车况区域点击 **立即充电** 按钮，将会关闭此地点的预约充电功能，并立即开始充电。

注意

- 车辆在驻车状态时才可进行充电，车辆处于驾驶状态（R 挡或 D 挡时）及软件升级状态时不可进行充电。
- 预约充电功能设置仅支持大多数的家用交流充电桩，不支持直流充电桩和公共商用充电桩。

警告

- 禁止私自修改或拆卸充电连接器及充电设备。
- 请使用 750V 及以上的直流充电桩进行充电。
- 禁止在充电设备破损、生锈、潮湿或有异物时进行充电。
- 充电过程停止前，请勿拔下充电枪，避免充电口产生电弧。
- 禁止未成年人使用充电设备，充电作业时禁止未成年人靠近。
- 当充电设备出现故障时，请联系充电设备厂商，请勿尝试自行解决。
- 为避免出现意外，请不要在有易燃气体或液体的地方进行充电作业，请到通风处进行充电。
- 车辆在使用过程中若发现车辆有异味或烟雾，请立即停止充电并立即联系乐道汽车服务中心。
- 请勿在大雨及以上环境时进行露天充电，否则可能会导致充电不能进行，严重情况下会导致车辆或充电设备损坏。
- 在进行直流充电作业时，体内植入心脏起搏器的用户需远离快充作业的车辆，避免电磁干扰影响医疗设备的正常功效。
- 充电前，请检查充电枪头及车辆充电口是否有污物或异物，保持接口清洁，否则可能造成充电失败或车辆充电口损伤。
- 因高压危险，充电作业时建议与充电桩保持一定距离，请勿接触充电枪及充电口内的金属端子，否则可能会造成人身伤害。
- 充电时，请勿使用高压冲洗装置对充电口部位进行冲洗，否则可能会导致充电不能进行，严重情况下造成车辆或充电设备损坏。
- 请使用符合国标 2015 的充电设备为车辆充电，否则可能会导致无法充电，严重情况下会导致车辆或充电设备损坏，进而造成人身伤害。
- 雨淋后需要充电时，请先确认是否有水进入充电口，请勿在充电口中有明显水渍时进行充电，否则可能会导致无法充电，严重情况下会导致车辆或充电设备损坏。
- 充电前，请检查充电枪头及车辆充电口是否有变形、发黑、烧蚀，如发现异常请勿进行充电作业，否则可能造成车辆或充电设备损坏，严重时造成人身伤害，如有需要请联系乐道汽车服务中心。

注意

环境温度过高或过低时都将影响充电时间，车辆长时间处于低温下将影响电池容量。

交流充电桩充电操作

1. 车辆挂 P 挡，按压充电口盖板下方区域，打开充电口盖板，此时充电口指示灯呈现白色常亮状态。
2. 查看充电连接器及充电设备是否完好，将充电枪正对并连接到车辆充电口处，此时充电口指示灯呈蓝色常亮。



3. 打开充电设备电源，开始充电。此时充电口指示灯呈现蓝色呼吸状态，表示当前处于充电状态。您可在中控屏或手机 App 上查看当前充电状态。
4. 充电完成时，在中控屏点击 **停止充电**，按下充电枪解锁按键，将充电枪拔下收好。

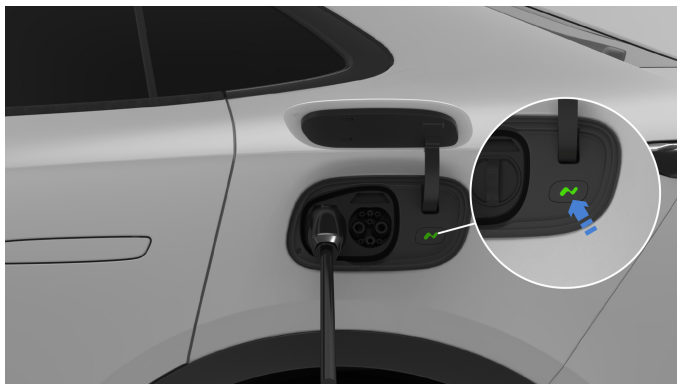

5. 按压指示灯区域，充电口盖板即可自动关闭。

充电过程中如需手动停止充电，需在全车解锁后在中控屏车控区域点击 **停止充电**，待充电口指示灯变成绿色常亮后再将充电枪拔下。

注意

- 直流快充过程中，可先将车辆解锁，再长按充电口关闭按钮，即可手动停止充电。
- 结束充电后，请等待 3 秒钟再拔下充电枪，避免因拔枪过快导致拉弧造成人身伤害。
- 充电过程中，请勿强行直接拔枪，否则会引发充电插座火花及冒烟现象，危及人身安全。
- 插拔充电枪时请正对充电插座，若遇充电枪卡滞，可尝试轻微上提充电枪。请勿用力晃动插拔，避免损坏充电枪或充电插座。
- 插枪充电时建议将充电枪插到底，手托 2 秒钟后松开充电枪。若遇到充电指示灯亮红灯，建议可以再尝试按照如上操作插枪充电 1-2 次，充电仍不成功可尝试更换充电枪。

说明

使用乐道家充电桩充电时，如充电口盖板自动关闭过程中卡滞在充电枪上，可短按充电口关闭按钮，此时充电口盖板将自动打开。

直流快充

1. 车辆挂 P 挡，按压充电口盖板下方区域，打开充电口盖板，此时充电口指示灯呈现白色常亮。

注意

充电口盖板在运动过程中及运动完成后，请勿用力拨动此盖板，以免损坏充电口盖板。

2. 查看充电连接器及充电设备是否完好，将充电枪正对并连接到车辆充电口处，此时充电口指示灯呈蓝色常亮。



3. 打开充电设备电源，开始充电。此时充电口指示灯交替显示蓝色，表示当前处于充电状态。您可在中控屏或手机 App 上查看当前充电状态。
4. 充电完成时，中控屏点击 **停止充电**，按下充电枪解锁按键，将充电枪拔下收好。



5. 按压指示灯区域，充电口盖板即可自动关闭。

充电过程中如需要手动停止充电，需在全车解锁后在中控屏车控区域点击 **停止充电**，待充电口指示灯变成绿色常亮后再将充电枪拔下。

充电后无法拔下充电枪

如全车解锁后无法拔出交流充电枪，请按如下方式依次尝试：

方式一

1. 重新插紧交流充电枪确保充电枪解锁按钮弹起。
2. 重新进行全车上锁及解锁。
3. 再按住交流充电枪解锁按钮等待 1~2 秒钟，待充电口指示灯变成蓝色常亮后再将交流充电枪拔下。

方式二

1. 打开尾门，在行李区左侧伸入应急解锁预留口，拉动充电口应急解锁拉索，然后尝试拔下交流充电枪。



如仍无法拔下充电枪，请立即停止充电并联系乐道汽车服务中心。

对于直流充电枪，如无法拔下充电枪，请立即停止充电并联系乐道汽车服务中心。

车辆换电

乐道致力于通过提供高性能智能电动汽车和极致的用户体验，为用户创造愉悦的生活方式。

您的车辆支持动力电池换电功能，仅需几分钟，即可实现电池快速更换。您可通过 App 或车机换电地图预约换电服务，享受便捷、高效的电池更换体验。

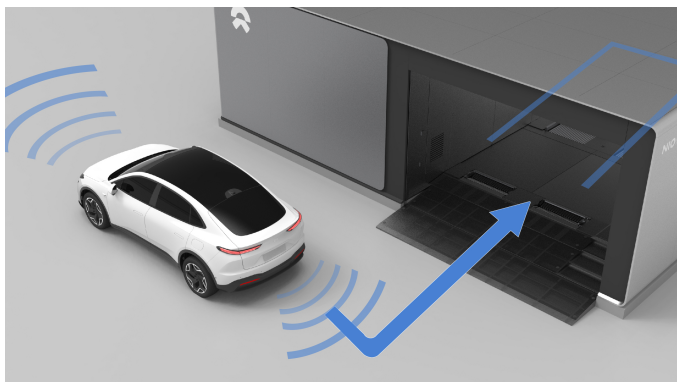

换电服务

通过充电地图，您可查看到附近的换电站，可在车内下单，使用云端订单系统预订附近换电站的换电服务。

- **车机自动下单**：请在车机中将您希望前往的换电站设为导航目的地，并选择 **到达换电站附近时自动下单**，系统将在您到达时自动下单。
- **车机手动下单**：请在车机地图中打开 **加电助手**，查找您希望前往的换电站，并点击 **立即下单** 即可。
- **手机 App**：请在 **爱车** 页面的充电地图中找到您附近的换电站，点击换电站图标，点击 **换电** 即可。

换电泊车辅助

换电泊车辅助(PSAP)功能可以帮助驾驶员在没有任何方向盘输入，制动操作，加速操作及换挡操作的情况下，辅助车辆泊入换电站。

1. 您可依据导航路线及换电站换电订单的下单状态，前往换电站。根据换电站位置和换电等待状态，前往换电站，排队等待，驶入换电站途中，可点击 **开始换电流程**，请根据车机提示，以低于 18km/h 的速度按指定方向驶入换电起始区域。
2. 进入换电起始区域后，当中控屏和语音提示定位成功后，请踩下制动踏板保持车辆静止，等待定位检测。
3. 定位成功，点击中控屏上的 **辅助泊入换电站**，开始进入泊入换电站流程。
4. 车辆自动停进换电站后，进入换电流程，车辆开始自检，系统将自动引导换电前的准备，请静坐等候。请您关注中控屏步骤指引。
5. 自检结束后，车辆自动进入换电流程，换电时车身会有轻微起伏并伴随声响，请勿担心。
6. 系统自检完成换电后，车辆上电，您可驾驶车辆以较低车速驶出换电站。

注意事项及限制

以下情况时，换电泊车功能可能无法按预期运作：

- 地面反光或地面积水。
- 装载的物体从车辆周围突出。
- 安装有雪地防滑链或者备用车轮。
- 路面凹凸不平，比如有植草砖，有凹槽的路面等。
- 传感器受到其它可产生干扰的电器设备或装置的影响。
- 左右外后视镜中任意一个有损坏或者处于不正常的位置。
- 一个或多个超声波传感器污损或受到妨碍（如污泥或者冰雪等）。
- 天气条件（大雨，大雪，大雾，酷热或者极寒温度等）干扰传感器工作。
- 路缘的材质不是石头或者无法检测到的路缘。如果停车不当，车辆的轮胎轮圈会有被路缘损坏风险，请及时控制车辆。
- 方向盘的任何加装或改装配件，会增加泊车过程中的风险，可能导致视觉融合泊车辅助无法运作或按预期的方式运行，包括但不限于：安装方向盘皮套、改装方向盘、配重环等。

警告

- 换电完成后，车机屏幕恢复到原界面，此时可以正常驶离换电站。
- 如果泊车未到位或车辆自动调整失败，请根据提示调整车辆。
- 换电开始后，车身会有轻微起伏和声响，部分报警灯会暂时点亮，请不要恐慌。
- 换电过程请勿尝试打开车门、切换挡位、踩下制动踏板等操作，从而造成换电异常退出。

注意

- 车速过快可能会导致爱车定位检测失败，请控制车速不超过 18 公里/小时。
- 换电操作时请根据地面箭头指向行驶，并注意避开周围来往车辆和行人。
- 如若遇到定位失败请前后移动车辆重试，或联系换电专员寻求帮助。
- 换电过程中，请勿持续升降车窗，以免造成电机过热或下电风险。
- 若五分钟内换电未完成，车机屏幕将会自动熄灭保护 12V 蓄电池，车窗升降和空调吹风功能将无法使用。
- 在换电过程中出现故障等任何问题时，都可以直接拨打换电服务热线。
- 在泊入换电站的过程中，请不要控制加速踏板、解开安全带、离开主驾座位或打开车门。
- 在泊入换电站前或在泊入的过程中，您需始终关注车辆周边环境，确认没有来往车辆、行人、儿童等，确保泊车过程安全。

说明

- 驶出换电站时请注意观察前方的车辆及行人，确认安全后再驶出换电站。
- 为协助您在无人值守的换电站完成换电，我们的换电专员可能会通过远程查看换电站摄像头影像了解您的车辆位置，并通过电话方式与您取得联系为您提供语音指导。若您希望得到专员的指导，您可以选择接听。为了驾驶安全，请使用免提、车载蓝牙免提的方式接听，驾驶员应避免在车辆移动时接听。

车辆放电

您可通过购买便携式充电器来拓展多种用电场景，如户外露营或应急充电。

便携式充电器通过接入车辆交流充电口来满足放电需求。

放电场景

户外露营场景下，可通过车辆交流充电口插入放电枪，为用电设备进行交流供电，放电输出电压及电流为交流 220V/ 16A Max，放电功率为 3.3 kW Max。

放电步骤

1. 将便携式充电器插入车辆交流充电口。
2. 将用电器插头插入便携式充电器。
3. 在中控屏设置界面点击 **电池>对外放电>开始放电** 按钮，车辆开始供电，可以拖动刻度线设置放电剩余电量。
4. 可以在车辆中控屏 **电池** 界面查看当前放电状态。
5. 完成放电后，在中控屏点击 **停止供电** 按钮，结束放电，或者达到车辆放电下限自动结束放电。

警告

- 严禁湿手时进行操作。
- 严禁带电操作用电设备，操作时注意安全检查。
- 严禁肢体触摸或用金属插入插座，以免造成人身伤害甚至死亡。

注意

请勿使用非官方的第三方放电设备，以免对车辆造成损坏。

05

座椅与空调

主驾座椅调节

您可以使用电动调节按键、中控屏、语音、手机 App 多种途径设置座椅位置，调节舒适的坐姿。

按钮调节座椅位置

您可以通过座椅下方按钮对座椅位置进行调节。

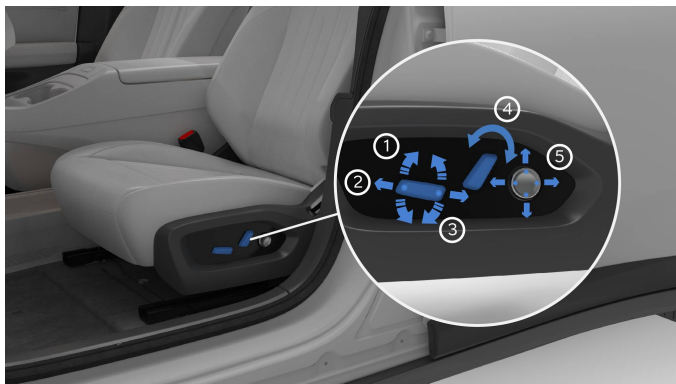

1. 坐垫倾角：上下拨动按钮前部可进行坐垫前端倾角调节。
2. 座椅前后：前后拨动此按钮可将座椅向前或向后进行调节。
3. 座椅高度：上下拨动按钮后部可将座椅向上或向下进行调节。
4. 靠背角度：前后拨动按钮上端可调节座椅靠背的倾斜度。
5. 腰托：按压上下左右四键可进行腰托位置调节。

中控屏调节座椅位置

您可在中控屏底部控制栏单指上滑或点击  图标，进入 **座舱面板>座椅>座椅调节>主驾**，在此页面可对主驾座椅整体或靠背、坐垫进行调节。

通过座椅按钮或中控屏调节座椅位置，设置不同场景下的个性化位置，再短按界面按键 **驾驶/离车/休息/自定义** 保存到对应的个人账户中。需要更新某个位置时，调节好座椅后，重新保存即可。

注意

当座椅调整至非乘坐姿态，将无法保存至记忆位置（乘坐/休息/离车），避免对乘员产生挤压等风险，如需将座椅调节至非乘坐位置，可保留自定义记忆位置，满足载物需求。

注意

- 车辆行驶中禁止调节座椅位置，防止发生意外事故。
- 驾驶状态时请勿设置记忆界面各个位置按钮调节主驾驶座椅、方向盘、外后视镜位置，注意行车安全。
- 进行主驾驶座椅记忆初始化设置前，请确保车辆周围环境安全并处于 P 挡，且座椅和方向盘附近无异物，后排无乘客，请将座椅高度降低，头枕降至最低以防触碰顶棚。
- 行驶中座椅靠背过度倾斜可能在发生碰撞时导致严重伤害，因为此时身体非常容易滑到安全带下面，或被安全带紧紧勒住。请确保车辆行驶时座椅靠背倾斜不得超过 30 度。

App 及语音调节座椅位置

您可从手机 App 车控进入爱车页面，点击 **环境舒适>座椅**，在此页面可对座椅进行调节设置。

也可通过语音指令来调节座椅。

警告

- 请勿让儿童对座椅进行调节，存在被夹的风险。
- 如有儿童经常乘坐后排座椅，建议关闭轻松进出功能。
- 车辆行驶过程中请勿进行座椅位置等相应调节，防止发生意外事故。
- 轻松进出功能未完全停止前，请勿启动车辆。如果进行操作，可能存在车辆失控的风险。
- 车辆启动前，请确保已调节座椅至推荐位置。座椅位置调整后，请确保座椅处于锁止状态。
- 在座椅调节过程中，避免手或身体其他部位放在座椅的运动路径上，否则存在被夹、碰到等风险。
- 在开启轻松进出功能下，请确认座椅周围为后排儿童、乘客、宠物等留有相对安全空间，避免对乘员产生挤压等风险。
- 在进行座椅调节前，请确认座椅周围为后排儿童、乘客、宠物等留有相对安全空间，避免对乘员及座椅周边件产生挤压等风险。
- 车辆行驶中，当后排娱乐屏展开时，应避免非安全姿态的座椅调节，防止潜在的头部碰撞风险。

驾驶员的正确坐姿

为了最大程度降低潜在的风险，保护您的安全，请按照以下要求调整座椅：

- 调节头枕，使头枕中心与驾驶员的眼部齐平。
- 前后移动座椅至合适位置，确保可以轻松完全踩下踏板。
- 调节座椅高度至合适位置，使双手可以舒服地握住方向盘。
- 调节方向盘，使驾驶员胸部与方向盘之间至少保持 25cm 的距离。
- 调节座椅靠背至合适直背坐姿，使背部完全贴合靠背，且靠背倾角不得过大。
- 把座椅安全带中间部分放置在颈部和肩部之间。把安全带的搭接部分紧紧地绕过髋关节（而非腹部）。

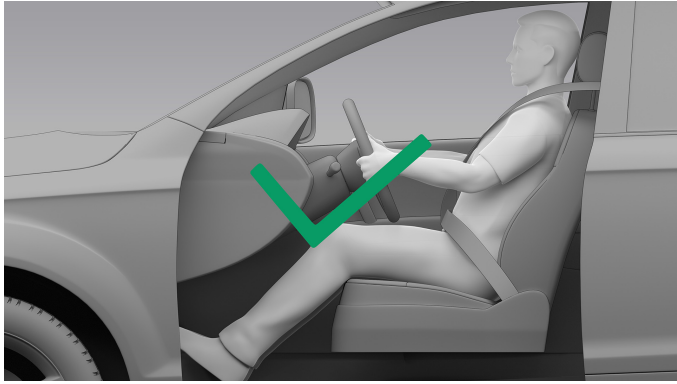

警告

车辆使用过程中，请避免以下可能引起风险的行为：

- 车辆行驶过程中，如座椅靠背过度倾斜，可能在碰撞事故发生时导致严重伤害。
- 请勿在座椅下方放置物品。座椅在调节过程中或者在发生碰撞、急加减速情况下，物品可能会引起安全风险。
- 请勿在座椅或者头枕上悬挂物品（如衣架等）。车辆在发生碰撞、或急加减速情况下，物品可能会增加人员受伤风险。
- 不要对换前后排头枕，否则头枕可能无法调节到正确的高度或位置。车辆在发生事故或者紧急制动时，会增加头、颈部受伤的风险。
- 请勿在车辆行驶过程中使用舒躺等非行驶中的座椅位置，车辆在发生碰撞、或急加减速情况下，可能会增加人员受伤风险或导致严重伤害。
- 因疾病或年龄等其它情况存在疼痛感知能力受限的人士，应当小心使用空调系统和座椅加热功能，避免因长时间使用导致潜在的低温烫伤。
- 请勿在座椅上使用各种类型的座椅套或者自行改装座椅面套。在发生碰撞事故时座椅套或改装后面套会严重限制座椅侧气囊的展开，大大降低对乘员的保护，增加人员受伤风险。

副驾座椅调节

按钮调节座椅位置

乘客可通过座椅下方按钮对副驾座椅位置进行调节。



1. 小腿托：旋转按钮可打开/关闭小腿托支撑。
2. 座椅前后：前后拨动此按钮可将座椅向前或向后进行调节。
3. 座椅高度：上下拨动此按钮后部可将座椅向上或向下进行调节。
4. 靠背角度：前后拨动按钮上端可调节座椅靠背的倾斜度。
5. 腰托：按压上下左右四键可进行腰托位置调节。

中控屏控制座椅移动

您可在中控屏底部控制栏单指上滑或点击  图标，点击 **座舱面板>座椅>座椅调节>副驾**，在此页面可对副驾座椅整体或靠背、坐垫进行调节。

调节完成后点击保存，即可保存至对应的个人账户中。需要更新某个位置时，调节好座椅后，重新保存即可。

注意

当座椅调整至非乘坐姿态，将无法保存至记忆位置（乘坐/休息/离车），避免对乘员产生挤压等风险，如需将座椅调节至非乘坐位置，可保留自定义记忆位置，满足载物需求。

后排控制屏控制座椅移动

您可从后排控制屏点击座椅图标进入座椅调节界面，可以点击 **副驾收起** 和 **副驾恢复** 两个按键。

- 副驾收起：副驾座椅移至最前端。
- 副驾恢复：副驾座椅恢复到默认位置。

您还可在此页面对后排座椅进行加热进行调节。

警告

- 请勿让儿童对座椅进行调节，存在被夹的风险。
- 如有儿童经常乘坐后排座椅，建议关闭轻松进出功能。
- 车辆行驶过程中请勿进行座椅位置等相应调节，防止发生意外事故。
- 轻松进出功能未完全停止前，请勿启动车辆。如果进行操作，可能存在车辆失控的风险。
- 车辆启动前，请确保已调节座椅至推荐位置。座椅位置调整后，请确保座椅处于锁止状态。
- 在座椅调节过程中，避免手或身体其他部位放在座椅的运动路径上，否则存在被夹、碰到等风险。
- 在开启轻松进出功能下，请确认座椅周围为后排儿童、乘客、宠物等留有相对安全空间，避免对乘员产生挤压等风险。
- 在进行座椅调节前，请确认座椅周围为后排儿童、乘客、宠物等留有相对安全空间，避免对乘员及座椅周边件产生挤压等风险。
- 车辆行驶中，当后排娱乐屏展开时，应避免非安全姿态的座椅调节，防止潜在的头部碰撞风险。

副驾乘客正确坐姿

为了最大程度降低潜在的风险，保护您的安全，请按照以下要求调整座椅：

- 前后移动座椅至合适位置，使双脚置于座椅前的脚部空间内。
- 调节座椅靠背至合适直背坐姿，使背部完全贴合靠背，且靠背倾角不得过大。
- 调节头枕，使头枕中心与乘客的眼部齐平。
- 把座椅安全带中间部分放置在颈部和肩部之间。把安全带的搭接部分紧紧地绕过髋关节（而非腹部）。

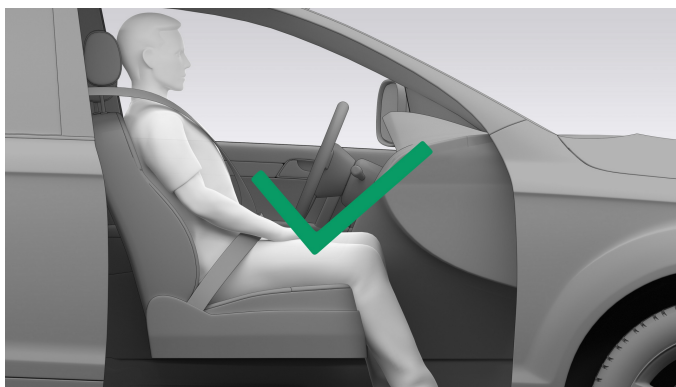

副驾驶座椅请勿让儿童单独乘坐或怀抱儿童乘坐。

警告

车辆使用过程中，请避免以下可能引起风险的行为：

- 车辆行驶过程中，如座椅靠背过度倾斜，可能在碰撞事故发生时导致严重伤害。
- 请勿在座椅下方放置物品。座椅在调节过程中或者在发生碰撞、急加减速情况下，物品可能会引起安全风险。
- 请勿在座椅或者头枕上悬挂物品（如衣架等）。车辆在发生碰撞、或急加减速情况下，物品可能会增加人员受伤风险。
- 不要对换前后排头枕，否则头枕可能无法调节到正确的高度或位置。车辆在发生事故或者紧急制动时，会增加头、颈部受伤的风险。
- 请勿在车辆行驶过程中使用舒躺等非行驶中的座椅位置，车辆在发生碰撞、或急加减速情况下，可能会增加人员受伤风险或导致严重伤害。
- 因疾病或年龄等其它情况存在疼痛感知能力受限的人士，应当小心使用空调系统和座椅加热功能，避免因长时间使用导致潜在的低温烫伤。
- 请勿在座椅上使用各种类型的座椅套或者自行改装座椅面套。在发生碰撞事故时座椅套或改装后面套会严重限制座椅侧气囊的展开，大大降低对乘员的保护，增加人员受伤风险。

后排座椅调节

拨动位于后车门扶手侧的靠背拨杆，前后调节座椅靠背的倾斜度。调节至舒适的坐姿。

- 向前拨动：靠背往前转动
- 拨杆后拉：靠背往后转动



折叠/展开后排座椅

拉动座椅靠背机械手柄，将靠背解锁，向前折叠后排座椅靠背，可将座椅靠背放平。



拉出对应侧后排安全带，向后翻转座椅靠背，即可完全展开并锁定靠背。

警告

- 当放平座椅靠背时，请确保后排座椅上没有任何物品、座椅安全带未连接。否则可能损坏后排座椅。
- 进行后排座椅靠背调节时，请确保安全带未扭曲或被卡在座椅靠背内，否则可能损坏安全带，影响安全。
- 车辆启动前，请确认座椅处于锁止状态（前后、高度、靠背等）。未锁止的座椅可能会引发潜在的人员受伤风险。（比如后排靠背翻转复位没有完全锁止状态，在车辆发生碰撞、急加减速等情况下可能会造成安全事故或产生二次伤害）。
- 当座椅处于折叠状态时（比如后排靠背被放倒），请勿在车辆行驶状态下乘坐该位置上。在车辆发生碰撞、急加减速情况下，没有正确的保护会提高人员伤亡的风险。

中控屏控制后排座椅移动

您可在中控屏底部控制栏单指上滑或点击  图标，点击 **座舱面板>座椅>后排**，在此页面可对后排的座椅进行靠背进行调节。

后排乘员的正确坐姿

为了最大程度降低潜在的风险，保护您的安全，请按照以下要求调整座椅：

- 调节头枕，使头枕中心与乘客的眼部齐平。
- 双脚置于后排座椅前的脚部空间内。
- 把座椅安全带中间部分放置在颈部和肩部之间，把安全带的搭接部分紧紧地绕过髋关节（而非腹部）。
- 携带儿童行驶时，应采用合适的儿童安全座椅保护儿童，详情请参阅"儿童安全座椅"。

警告

后排座椅调节时，座椅侧边上部与 C 柱空间较小，调节时，需注意不要将手或其它物品放在此处，以防夹住可能导致人员受伤。

座椅头枕调节

座椅头枕可以通过手动进行高度调节。

前排/后排两侧头枕上下调节

向上调节：向上调节的时候无需按解锁按键，直接拔起头枕听到“咔哒”声，此时头枕固定在此落锁位置。

向下调节：按压头枕下方右侧按钮即可将头枕进行向下移动，听到“咔哒”声，此时头枕固定在此位置。

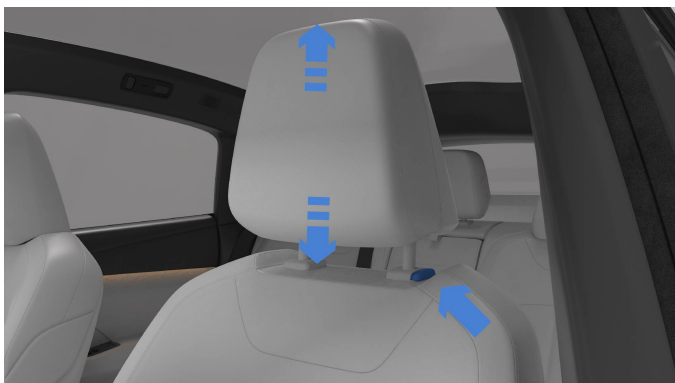

后排中间头枕翻转调节

按压头枕下方右侧按钮手动抬起，直到听到“咔哒”声，可将头枕抬至使用位置即可使用。按压头枕下方左侧按钮，头枕将自动翻转至非使用位置，将头枕放倒。



当后排中间座位有人乘坐时，请务必将头枕调节到使用位置供乘员使用，以确保乘员乘坐时的舒适性与安全性。在后排中间无乘员时，可将头枕调整至非使用位置为驾驶员提供更好的后视野。

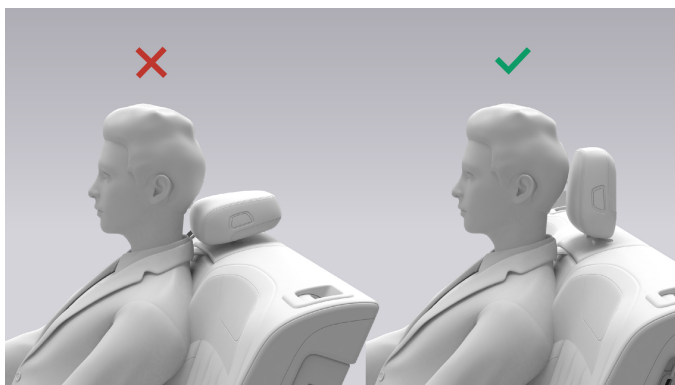

警告

- 座椅头枕的最低位置为非使用位置，需要将头枕调节到使用位置进行使用。
- 一排和二排外侧头枕下降到最低一档位置时候，有夹手风险，解锁后需要手扶头枕慢慢下落。
- 对于后排中间头枕，在有乘员乘坐时，必须将头枕调节到使用位置，以确保乘员的头部得到适当的支撑和保护。
- 对于前排及后排两侧头枕，在需要时按住对应侧按钮可将头枕取下。拆下头枕后请勿驾驶机动车。当发生事故或者急加减速情况下，没有头枕的座椅不能对头部提供必要的保护，可能会造成严重伤害。

注意

- 头枕请根据乘员身高正确进行调节，以便获得最佳的保护效果。
- 调节座椅头枕，使头枕中心与乘员眼部齐平。
- 取下头枕后请勿驾驶机动车。当发生事故或者急加减速情况下，没有头枕的座椅不能对头部提供必要的保护，可能会造成严重伤害。
- 请勿将主驾、副驾以及后排头枕互相调换。

轻松进出

主驾轻松进出

您可从座舱面板，点击设置图标，弹出卡片后，点击 **座椅>主驾轻松进出**，上下车辆时，座椅和方向盘将自动调节以方便进出。

副驾轻松进出

您可从座舱面板，点击设置图标，弹出卡片后，点击 **座椅>副驾轻松进出**，上下车辆时，座椅将自动调节以方便进出。

座椅舒适

您可在中控屏底部控制栏单指上滑或点击  图标，进入座舱面板，点击 **座椅**，在此页面可设置对应侧的座椅进行座椅加热、通风、按摩功能；也可对方向盘进行加热设置。

点击 **全部关闭**，座椅的通风加热及按摩、方向盘的加热功能将全部关闭。

也可通过后排屏及语音来开启座椅的加热、通风、按摩功能。

座椅/方向盘加热

座椅及方向盘带有加热功能，默认关闭。座椅可设置三档调节及自动调节；方向盘可设置两档及自动调节。座椅/方向盘加热功能将在 10 分钟内达到预设加热等级并保持此温度。

您可以通过以下操作调节座椅/方向盘加热：

- 您可在中控屏底部控制栏单指上滑或点击  图标，进入座舱面板，点击 **座椅**，开启对应座椅或方向盘加热，可分别控制对应的座椅/方向盘的加热档位进行循环切换。
- 您可在后排屏点击座椅图标进入座椅调节界面，在此页面对座椅进行加热设置。
- 通过智能语音来开启/关闭对应的座椅加热或调节座椅加热的档位。
- 在手机 App 的爱车界面，点击 **环境舒适>座椅**，在此页面对座椅加热进行设置。

注意

- 在使用座椅加热功能时，请勿在座椅上铺设毛毯、座垫等物品，以免局部温度过高，引发加热功能故障，甚至损坏座椅。
- 在使用座椅加热功能前，请确保座垫处于干燥状态，衣物切勿潮湿且座椅表面无液体残留，否则可能导致座椅加热功能失效并存在灼伤身体的风险。
- 因疾病或年龄等其它情况造成疼痛感知能力受限的人士，应当小心使用温度控制系统和座椅加热，避免长时间使用导致潜在的低温烫伤。
- 清洗座椅时，切勿使用含水量过高的清洁剂，以免水汽渗入座椅内部，损坏电子设备。

警告

- 请勿在内饰或座椅上加装或改装配件（如仪表板覆盖物、安装座椅垫等），未经乐道汽车授权的产品可能会导致内饰或座椅表皮材料的损坏以及功能受限（安全气囊、加热、通风等）。
- 避免尖锐物品如钥匙、金属饰品挂件等接触内饰或座椅表面，否则可能划伤表面材料，产生外观缺陷。

座椅通风

前排/后排座椅带有通风功能，通风功能默认关闭，可设置三档调节或自动调节。

您可以通过以下操作调节座椅通风：

- 您可在中控屏底部控制栏单指上滑或点击  图标，进入座舱面板，点击 **座椅**，开启座椅通风，可分别控制对应侧的座椅通风档位进行循环切换。
- 您可在后排屏点击座椅图标进入座椅调节界面，在此页面对座椅进行通风设置。
- 通过智能语音来开启/关闭对应的座椅通风或调节座椅通风的档位。
- 在手机 App 的爱车界面，点击 **环境舒适>座椅**，在此页面对座椅通风进行设置。

座椅按摩

前排座椅靠背带有 8 点式按摩功能，默认关闭。按摩可设置二档调节，可切换背部、腰部、泰式、休憩 4 种按摩模式。

您可以通过以下操作调节座椅按摩，选择您想要对应的座椅按摩模式和按摩强度。

- 您可在中控屏底部控制栏单指上滑或点击  图标，进入座舱面板，点击 **座椅**，开启对应座椅按摩，点击按摩模式图标，可分别控制对应侧的座椅按摩档位及按摩模式进行切换。
- 您可在后排屏点击座椅图标进入座椅调节界面，在此页面对座椅进行按摩设置。
- 通过智能语音来开启/关闭对应侧的座椅按摩档位或调节座椅按摩模式。

20 分钟后，未进行按摩模式切换，座椅按摩会自动关闭。

说明

- 若加热/通风功能进行中乘员离开座位超过 30 秒，功能关闭，此时中控屏会保存当前功能的档位。
- 若乘员离开后 15 分钟之内有人就座，则加热/通风/按摩功能恢复至保存的档位，若 15 分钟之内无人就座功能将保持关闭状态。
- 为保障儿童乘坐安全，儿童乘坐座椅时，请务必关闭按摩功能，防止意外触碰引发不适。

智能冷暖

智能冷暖功能是根据环境温度适时自动开启乘坐位置座椅加热、通风和方向盘加热功能，并调节至符合人体舒适程度状态工作。

您可在中控屏底部控制栏单指上滑或点击  图标，进入座舱面板，点击 **座椅>智能冷暖**，开启功能。

座椅模式

您可以通过中控屏座椅模式进行座椅快捷操作。

车辆挂 P 挡时，您可在中控屏底部控制栏单指上滑或点击  进入舒适面板页面，点击 **座椅>座椅模式**，选择对应模式。

沙发床

功能开启后，前排座椅靠背可以一键放平。需要按照提示取下前排头枕才能继续操作。

注意

- 开启前请确认待调节侧后排座椅未向前折叠，避免前排座椅靠背向后调节过程中座椅相互挤压导致座椅损坏。
- 请确认调节侧后排脚部空间是否有物品，座椅运动过程中，避免互相挤压导致物品损坏。
- 为保证您及乘员安全，请勿在动态驾驶场景下使用沙发床功能。
- 座椅靠背折叠后，严禁乘坐。

空调



空调系统可按预先设定的车内温度进行自动控制，可以根据环境温度、车内温度、日照、空气质量、车窗起雾等状况调节车内空调区域的温度、风量和风向。

您可在中控屏底部控制栏单指上滑或点击  图标进入座舱面板，点击 **空调**，在此页面可对空调风量、温度、风向、模式等功能进行设置。

空调控制面板的图标含义

图标	名称	功能
	空调总开关	控制全车空调开启和关闭。
	A/C 模式	控制空调在自动/制冷/制热/通风模式中循环切换。
	强劲制冷	全车空调进入最大制冷模式。
	强劲制热	全车空调进入最大制热模式。
	一键除霜/除雾	前挡风玻璃除霜/除雾。
	自动除雾	前挡风玻璃自动除雾。
	后风窗及外后视镜加热	后窗玻璃及外后视镜启动加热，一定时间后功能自动关闭。
	外循环	空气外循环。
	内循环	空气内循环。
	自动内外循环	空气自动内外循环。
	空调温度调节	显示主驾/副驾温度显示，左右滑动可调节目标温度，也可点击箭头调节目标温度。

图标	名称	功能
	吹窗模式	空调出风口吹向前挡风玻璃和侧挡风玻璃。
	吹面模式	空调出风口吹向乘员身体上半身。
	吹脚模式	空调出风口吹向乘员身体下半身。
对人	对人模式	出风角度正对乘员位置。
避人	避人模式	出风角度避开乘员位置。
扫风	扫风模式	出风角度左右扫动。
自由/对称	自由/对称模式	出风角度可以单独自由/对称调节。可单独调节出风口出风角度，双指在屏幕区域划开或合拢，可在自由和对称模式下相互切换。对称模式下单指左右滑动，可实现同侧两股风交叉左右动作；自由模式下单指左右滑动，可实现同侧风同步左右动作。
自动	自动模式	自动调节车内温度、风量、出风模式及内外循环模式。
同步	同步模式	同步模式下，全车温度会同步和主驾设置保持一致。
	风量调节	按下左右箭头，在 0~8 档范围内调节空调风量，0 档执行全车空调关闭。

图标	名称	功能
	PM2.5 空气净化	可看到 PM2.5 数值与对应的等级颜色，点击 PM2.5 图标，车辆将根据空气质量情况自动调节净化风速及内外循环模式。
	空调舒适面板设置 按键	点击进入空调设置页面。

风向调节

前排仪表板正面出风口的调节方法如下：

- 您在中控屏空调控制面板按住吹风区域，上下滑动控制垂直出风角度，左右滑动控制水平出风角度。
- 双击中控屏出风口位置，可关闭或打开出风口。但至少得保留一个出风口开启。

B 柱两侧分别布置有 1 个手动调节出风口，可以通过出风口处的叶片来调节风向。



说明

- 确保空调进气格栅未被异物遮挡（树叶、积雪等）。
- 如车辆停在烈日下，开启空调制冷时可同时开启车窗使空气对流，有利于快速降温。
- 风口开启状态下，双击屏幕空调出风口，可关闭对应出风口出风，但至少得保留一个出风口开启。
- 选用对人吹模式，风感会更强。

后排屏控制空调



您也可通过后排屏对后空调风量、温度、出风模式等功能进行设置。

- 空调开关 ：控制空调开启和关闭。

- 温度显示：显示空调温度设定；通过左右滑动调节目标温度，也可点击左右箭头调节目标温度。
- 风量调节 ：点击左右箭头，在 0~8 档范围内调节空调风量，0 档执行空调关闭。
- 吹脚模式 ：空调出风口吹向乘员身体下半身。
- 吹面模式 ：空调出风口吹向乘员身体上半身。

远程控制空调

您可在手机 App 爱车界面的 **环境舒适** 卡片，远程操控空调：

- 点击 ，您可远程开启或关闭空调、调整空调温度等。
- 可拖动滑动条至设定温度。
- 点击  或  开关，开启空调的同时，温度调节到最高或最低。

手机 App 远程开启空调运行的时间有 12 个档位，您可根据需要设置运行时长。如需长时间运行，可在运行时长结束后再次远程开启空调系统。

空调舒适面板设置

您可在中控屏底部控制栏单指上滑或点击  图标，进入空调控制页面，点击设置图标进入自动除雾、空调干燥抑味等功能设置页面。

自动除雾

您可在中控屏底部控制栏单指上滑或点击  图标，进入空调控制页面，点击设置图标进入空调设置页面，开启 **自动除雾** 功能，车辆会在前挡风玻璃内侧即将起雾或轻微起雾时自动为前挡风玻璃除雾。

空气净化

PM2.5 空气净化

您可在中控屏底部控制栏单指上滑或点击  图标，进入空调控制页面，可看到 PM2.5 数值与对应的等级颜色，通过点击 PM2.5 图标，可打开或关闭空气净化功能。

PM2.5 空气净化功能开启后，存在净化中与待机两种状态。当车内 PM2.5 浓度高时，激活净化功能，车辆将根据空气质量情况自动调节净化风速及客舱内外循环模式；当空气质量处在健康值范围内，将进入待机状态。

- $0 < \text{PM2.5} < 75$ ：代表车内空气优，显示绿色
- $75 \leq \text{PM2.5} \leq 150$ ：代表车内 PM2.5 浓度中低风险，显示黄色
- $\text{PM2.5} > 150$ ：代表车内 PM2.5 浓度高风险，显示红色

空调干燥抑味

驻车时，若在炎热天气开启空调制冷后，空调系统可能残留部分冷凝水。您可在中控屏空调控制面板右上角点击空调设置图标，进入设置页面，开启 **空调干燥抑味**，离车上锁时检测到空调系统残留冷凝水，自动开启鼓风机并以一定风量工作，保持蒸发器和风道干燥，降低潮湿环境滋生细菌的风险。

您可以选择 **标准**（通风系统持续工作约 3 分钟）和 **深度**（通风系统持续工作约 20 分钟）两个干燥等级。

本功能在特定环境下可能会增加一定电耗，请合理规划行程或酌情关闭本功能。

空调滤芯寿命

更换滤芯后可在中控屏空调控制页面右上角点击空调设置图标，进入设置页面，选择 **重置**，将重置滤芯寿命的使用计时。

说明

该寿命计时为预估时间，实际使用寿命受环境等因素影响，必要时更换。详情请参阅“空调滤芯检查与保养”。

06

方向盘与后视镜

方向盘调节

您可在中控屏底部控制栏点击设置图标进入设置页面，点击 **车辆控制>车身>位置调节>方向盘调节**，弹出卡片后，通过方向盘右侧滚轮调节方向盘位置，或在中控屏顶部下滑进入 **快捷控制** 面板，点击快捷图标进入 **方向盘调节**，调整结束后，点击 **保存** 即可存储当前调整的位置。

调节方法：



- 向上：方向盘向上移动。
- 向下：方向盘向下移动。
- 向左：方向盘远离驾驶员。
- 向右：方向盘靠近驾驶员。

警告

- 车辆行驶中禁止调节方向盘位置，防止发生意外事故。
- 方向盘位置调节不当或坐姿不当会带来人身伤害，建议方向盘安全气囊位置与胸部之间距离不小于 25 厘米。

方向盘按键控制

方向盘左右滚轮可以控制调节方向盘位置、外后视镜、音量、辅助驾驶操作等功能。

方向盘右侧滚轮调节

方向盘调节

您可在中控屏底部控制栏点击设置图标进入设置页面，点击 **车辆控制>车身>位置调节>方向盘调节**，通过方向盘右侧滚轮调节。详情请参阅“方向盘调节”。

音量调节

在接电话、与小乐对话、多媒体播放等场景中，上下滚动调节音量大小，向下快速滚动滚轮静音。

在其它无需调节音量的场景中，向下快速滚动滚轮静音。

在静音状态下，向上滚动滚轮解除静音状态。

媒体控制

当媒体/三方软件菜单为媒体时：

- 向左-上一曲；
- 向右-下一曲；
- 按压-播放/暂停

当媒体/三方软件菜单为 K 歌时：

- 向左-重唱；
- 向右-下一曲；
- 按压-播放/暂停

即时任务内的控制

当显示来电提醒时，短按方向盘右侧滚轮接听，长按挂断；通话/呼叫中：短按右侧滚轮挂断电话。

方向盘左侧滚轮调节

在辅助驾驶状态下上下调节巡航车速，左右调节跟车距离。

外后视镜调节

您可在中控屏底部控制栏点击设置图标进入设置页面，点击 **车辆控制>车身>位置调节>后视镜调节**，通过方向盘左右滚轮调节。详情请参阅“外后视镜调节”。

方向盘加热

寒冷天气时，您可以开启方向盘加热功能，在中控屏底部控制栏单指上滑或点击  图标，进入座舱面板，点击 **座椅>加热通风**，在此页面点击方向盘即可进行加热，可对方向盘加热挡位循环切换，分两挡及自动控制；方向盘约在 10 分钟内逐渐加热到舒适温度并保持。

外后视镜调节

外后视镜位置调节

您可在中控屏底部控制栏点击设置图标进入设置页面，点击 **车辆控制>车身>位置调节>后视镜调节**，弹出卡片后，点击 **后视镜调节**，通过方向盘左右滚轮调节外后视镜位置，调整结束后，点击 **保存** 即可，更新后的设置将保存到个人账户中。

也可在中控屏顶部下滑进入 **快捷控制** 面板，点击快捷图标也可进入 **后视镜调节**，然后分别通过方向盘左侧/右侧滚轮调节车辆左侧/右侧外后视镜。

左右滚轮调节方法：



向上/向下：分别控制外后视镜的上下翻动

向左/向右：分别控制外后视镜的左右翻动

车辆行驶中禁止调节后视镜、座椅、方向盘等位置，防止发生意外事故。

外后视镜倒车自动下翻

您可在中控屏底部控制栏点击设置图标进入设置页面，点击 **车辆控制>车身>位置调节>后视镜调节**，弹出卡片后，点击 **设置**，开启或关闭功能。

功能开启后，车辆挂 R 挡时，外后视镜将会自动下翻，辅助倒车。

外后视镜下翻后可调节其位置，调节后的位置将自动保存到个人账户中，在此用户下次倒车时外后视镜将自动下翻到此位置。退出 R 挡时外后视镜将调整为主驾记忆界面的驾驶位置。

外后视镜折叠

您可在中控屏底部控制栏点击设置图标进入设置页面，点击 **车辆控制>车身>位置调节>后视镜调节**，弹出卡片后，点击 **设置**，可对后视镜进行设置。

折叠后视镜：若车辆低速通过狭窄道路时（车速需低于 40km/h），您可通过点击 **折叠外后视镜** 进行折叠，折叠后点击后视镜折叠图标，外后视镜恢复展开。也可在 **快捷控制** 面板点击后视镜折叠图标，折叠外后视镜。

锁车自动折叠：点击 **锁车自动折叠**，车辆外部上锁后，外后视镜将自动折叠。待下次解锁车辆后，外后视镜会自动打开。

注意

- 寒冷天气建议关闭外后视镜锁车自动折叠功能，冰冻会妨碍后视镜折叠与展开，可能会损坏内部机构零件。
- 外后视镜折叠或展开时，务必注意手指不要被夹在外后视镜和后视镜底座之间。
- 切勿手动按压后视镜镜片来调节倾斜角度。
- 禁止手动扳动或折叠外后视镜，否则会损坏外后视镜内部机构零件。如因外力导致后视镜错位可能导致后视镜调节不可用，请折叠展开后视镜后再次使用。
- 切勿在外后视镜折叠的情况下驾驶车辆，这会减少后方视野信息从而导致事故发生。

注意

- 进行后视镜记忆初始化设置前，请确保车辆周围环境安全并处于 P 挡。
- 驾驶状态时请勿设置记忆界面各位置按钮调节主驾驶座椅、方向盘、外后视镜位置，注意行车安全。
- 若在外后视镜自动下翻调整至保存位置的过程中，用户手动调整了外后视镜位置，则外后视镜自动调整过程中止，在设置界面点击 **保存** 后，会将新的下翻位置保存至用户账户下。

外后视镜加热

您可在中控屏底部控制栏上滑进入座舱面板，点击 **空调** 页面，点击后车窗及外后视镜加热图标，开启或关闭该功能。开启后，即可打开外后视镜加热功能。以便在雨雪天快速干燥水渍或雪渍。

外后视镜加热功能开启一定时间后功能自动关闭，您也可在中控界面手动点击关闭。

您可在中控屏底部控制栏上滑进入座舱面板，点击 **空调** 页面，点击设置，开启 **外后视镜智能加热**。开启后，当雨天驾驶打开前雨刮，系统识别到雨刮处于持续工作状态，将联动开启外后视镜加热功能，除去外后视镜上的水雾。您也可通过小乐开启/关闭外后视镜智能加热功能。当雨刮一定时间后不工作，外后视镜加热也会被关闭。

内后视镜调节

为了驾驶安全建议在驻车时通过手动调节后视镜，以确保可清晰看到后方情况。

车辆配备的内后视镜具有自动防眩目功能，当后方强光（如后车远光灯）照射时，内后视镜会自动将镜面颜色调暗，进而减小强光对驾驶员的影响。

07

灯光与雨刮

大灯开关

大灯开关是中控屏上的一个组合开关，您可在中控屏底部控制栏点击设置图标进入设置页面，点击 **车辆控制>灯光**，控制车外灯光：

- **关闭**：关闭大灯，当车速低于 10 公里/小时，切换至关闭挡将手动关闭大灯。
- **自动**：大灯自动挡，车辆将根据周围环境亮度自动控制近光灯、日间行车灯和位置灯的开闭。

警告

大灯点亮时灯罩表面温度极高，请勿直接触碰，亦勿使用车衣、遮阳挡或其他不透光材质物品覆盖，以免造成烫伤、灯具损坏，或引发火灾风险。

注意

- 如果您之前关闭了大灯，当您车辆挡位从 P 挡挂入 D 挡或 R 挡后，大灯开关将自动切换至自动挡。
- 如果您在低速行驶时关闭了大灯，当车速提升到 10 公里/小时以上时，大灯开关将自动切换至自动挡。

近光灯与远光灯

近光灯

您可在中控屏底部控制栏点击设置图标进入设置页面，点击 **车辆控制>灯光**，通过 **大灯** 开关控制近光灯：

- 点击近光灯图标，开启近光灯，中控屏显示近光灯  图标，车辆前后位置灯将会同步点亮。
- 点击 **自动**，开启自动车灯，车辆将根据周围环境亮度自动点亮或熄灭近光灯。
- 点击 **关闭**，关闭车外灯光。

近光灯角度调节

当大灯开关位于近光灯挡位时，您可在中控屏底部控制栏点击设置图标进入设置页面，点击 **车辆控制>灯光>近光灯角度调节** ，手动调节近光灯至合适的照射角度。

近光灯角度默认处于 **较远 0** 挡位，您也可以手动换至 **近 / 较近 / 远** 挡位。挡位越近，近光灯照射距离越短。

远光灯

您可以通过方向盘左侧的组合控制拨杆手动调节远光灯。

- **开启**：近光灯开启时，向前推动一次组合控制拨杆即可开启远光灯，中控屏显示远光灯  图标。
- **关闭**：再次向前推动一次组合控制拨杆，将关闭远光灯。
- **闪烁**：向后拉动组合控制拨杆后松手，可以控制远光灯闪烁一次。连续快速操作，可使远光灯多次闪烁，以提醒其他道路使用者。松开后组合控制拨杆自动回到初始位置。

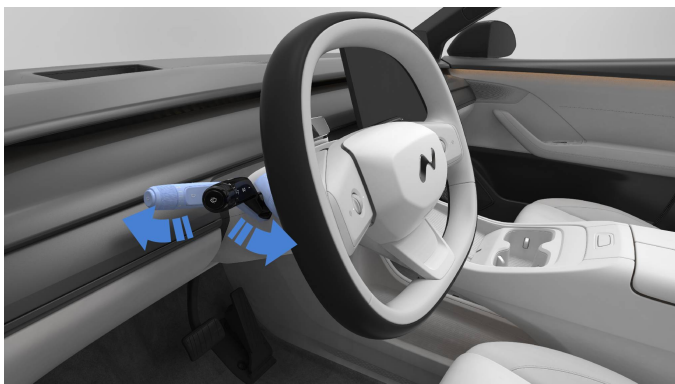

自动远光控制

车辆行驶过程中，车辆大灯会根据驾驶环境，自动切换远近光灯、调整远光的开启关闭，使驾驶员更专注于驾驶，而无需频繁切换远近光灯。

您可在中控屏底部控制栏点击设置图标进入设置页面，点击 **车辆控制>灯光**，选择 **自动** 开启自动大灯；再点击 **车辆控制>灯光>自动远光控制**，开启或关闭该功能。

开启该功能后，自动远光控制功能处于待激活状态，当车速和驾驶环境满足时，自适应远光灯激活。

组合控制拨杆往前拨，激活自动远光控制，中控屏显示自动远光控制  图标。



说明

自动远光功能开启时，您的爱车通过前置摄像头探测前方车辆的大灯、尾灯及路灯等信息，在会车、同方向行驶的后车与前车近距离行驶、或进入照明状况良好的路段等情形下适时关闭远光灯，不对其它车辆或者行人造成眩目。当完成会车，进入照明状况不良或低能见度区域时及时打开远光灯，保证前方道路照明。

自动远光控制功能开启后，车辆近光灯和角灯会根据车速、转弯半径及路况自动调整照明范围和角度，包括但不限于以下场景：

- 车速较慢时，近光灯和角灯照射范围向两侧延展，增强较近区域的照明；
- 车速提升后，近光灯照射范围向中心集中，增加照明距离；
- 车辆行驶在高速路段上，进一步增加近光灯照射距离；
- 车辆转弯或者开启转向灯时，对应侧角灯点亮，照亮弯道。

在以下（包括但不限于）情况，可能不会进行自动控制：

- 通过急弯；
- 猛打方向盘；
- 打开转向灯；
- 打开雾灯；
- 雨刮设置为最高速度。

仅有符合条件时，才会被自动远光控制响应。以下目标不会被响应，包括但不限于：

- 行人；
- 其它非车辆物体；
- 骑行者（包括但不限于自行车、摩托车、电瓶车、三轮车等）。

警告

- 驾驶员应始终承担确保车辆安全驾驶的最终责任，并遵守所适用的道路交通安全法律法规。
- 在大雨，大雪，大雾等极端天气或摄像头被遮挡时，可能会影响该功能的正常运行，系统在受限情况下可能会自动关闭该功能，请根据实际路况手动操作灯光。
- 自动远光控制是一种辅助功能，多种因素可能干扰系统，为避免发生安全事故，驾驶时需保持专注，时刻关注交通、道路和车辆情况，确保安全驾驶。



转向灯

转向灯用于提醒其他道路使用者，本车即将改变行驶方向。

- **左转：** 向下拨动组合控制拨杆。
- **右转：** 向上拨动组合控制拨杆。



- **轻拨组合控制拨杆：**转向灯闪烁三次后自动熄灭。
- **重拨组合控制拨杆：**转向灯将持续闪烁，直至手动关闭或方向盘回正。

当转向灯亮起时，中控屏上将点亮相应的转向灯指示符号  /  ，并伴随“嘀嗒”声。

在转向灯闪烁过程中，反向或再次同向轻拨组合控制拨杆，可立即关闭转向灯；重拨组合控制拨杆，将会立即持续闪烁相应方向的转向灯。

转向灯自动回正

您可在中控屏底部控制栏点击设置图标进入设置页面，点击 **车辆控制>灯光>转向灯自动回正** ，开启或关闭该功能。

功能开启后，当您打开左或右转向灯并完成并道、路口转向等变道动作后，转向灯将自动关闭。

注意

- 功能开启后，轻拨或重拨组合控制拨杆，对应转向灯将持续闪烁。在闪烁过程中，可以通过轻拨组合控制拨杆手动取消。
- 如果车辆检测到同一方向上即将再次变道或转弯，转向灯将持续闪烁，直到变道完成或手动关闭转向灯。
- 开启导航后，若车辆成功变道并进入适合左转或右转的导航车道，转向灯将持续闪烁，直到转弯完成并回正方向盘。
- 转向灯自动回正功能仅能帮助您在完成变道后自动关闭转向灯，但不会主动干预或调整行车状态。请您遵守交通规则，并根据交通和道路状况，按照道路行车要求安全驾驶车辆。

后雾灯

雾灯旨在提高雾天、雨天等低能见度条件下车辆的可见性，帮助其他道路使用者及时发现您的车辆。

手动开启

您的爱车配备有后雾灯，其默认关闭。

您可在中控屏底部控制栏点击设置图标进入设置页面，点击 **车辆控制>灯光>后雾灯**，开启或关闭后雾灯。启用后雾灯时，中控屏上显示后雾灯  图标，近光灯将同时自动点亮。

您也可在中控屏顶部下滑进入 **快捷控制** 面板，点击 **后雾灯**，开启或关闭后雾灯。

智能雾灯

当近光灯开启时，若雨刮正长时间处于高速挡，后雾灯将自动点亮；当关闭雨刮后，后雾灯将自动熄灭。

位置灯

位置灯用于标明车辆的存在和位置，帮助其他道路使用者看到您的车辆，从而减少交通事故。

您可在中控屏底部控制栏点击设置图标进入设置页面，点击 **车辆控制>灯光>大灯**，再点击位置灯图标，开启或关闭位置灯。位置灯开启后，中控屏显示位置灯  图标。

注意

车辆大灯和尾灯在低温或高湿环境下可能会产生雾气、结霜等现象，属于正常物理现象。在常温状态下车辆放置一段时间后行驶，雾气或结霜将会消散。

日间行车尾灯常亮

您可在中控屏底部控制栏点击设置图标进入设置页面，点击 **车辆控制>灯光>日间行车尾灯常亮**，开启或关闭该功能。

功能开启后，当大灯开关位于自动挡时，后位置灯在日间行车过程中将保持开启，提高您车辆在白天的可见度。

说明

后位置灯开启后，会对里程有较大损耗，请合理使用。

迎宾灯效

开启迎宾灯效后，在车辆解锁或上锁场景下，前大灯与尾灯将呈现动态灯光迎宾效果。

您可在中控屏底部控制栏点击设置图标进入设置界面，点击 **车辆控制>灯光>迎宾灯效**，开启或关闭该功能。

注意

当您在车辆设置中关闭“近车自动解锁”功能时，车辆将不显示迎宾灯效。

危险警告灯

当遇到恶劣天气、事故碰撞或车辆故障等紧急情况时，请打开危险警告灯，提供车辆位置并提醒周边注意。



危险警告灯开关位于前顶控开关面板上，按下开关即可开启危险警告灯，全车转向灯和中控屏上的转向灯指示符号开始闪烁；再次按下开关，即可关闭危险警告灯。

说明

发生碰撞或紧急制动的情况下，危险警告灯也可能亮起。

灯光智能交互

大灯延时关闭（伴我回家）

您可在中控屏底部控制栏点击设置图标进入设置页面，点击 **车辆控制>灯光>大灯延时关闭**，开启或关闭该功能。

功能开启后，在夜晚或光线较暗的环境中，当您上锁车辆并准备离开时，车辆将为您点亮近光灯和位置灯 15 秒，照亮回家的道路。

辅助驾驶指示灯

辅助驾驶指示灯（小蓝灯）在车辆处于辅助驾驶状态中点亮，用于告知其他道路参与者本车处于辅助驾驶状态。



若您的爱车配备了辅助驾驶指示灯，其与外后视镜上的侧转向灯共用。

您可在中控屏底部控制栏点击设置图标进入设置页面，点击 **辅助驾驶>轻松驾驶>辅助驾驶指示灯**，开启或关闭该功能。功能开启后，当车辆进入辅助驾驶行泊场景（如智能车道巡航、领航辅助、泊车辅助等），指示灯将点亮为蓝色。

说明

辅助驾驶指示灯点亮时，若您开启转向灯或危险警告灯，外后视镜上的灯带将变为橙黄色；转向结束或关闭危险警告灯后，灯带将自动恢复蓝色。

阅读灯

阅读灯为车内座位区域提供独立的阅读光源，并配合营造整体的空间照明效果。



开启与关闭

您可以通过以下方式开启或关闭车内阅读灯：

- 轻触阅读灯表面，开启或关闭当前阅读灯。
- 在中控屏底部控制栏点击设置图标进入设置页面，点击 **车辆控制>灯光>照明灯>阅读灯**，同时开启或关闭全车阅读灯。
- 在中控屏底部控制栏单指上滑或点击  图标进入座舱面板，再点击 **灯光>阅读灯**，同时开启或关闭全车阅读灯。

亮度调节

在中控屏底部控制栏单指上滑或点击  图标进入座舱面板，再点击 **灯光>亮度**：

- 拖拽“阅读灯亮度”滑条，无极调节阅读灯亮度。
- 点击开启 **自动** 功能，阅读灯亮度将根据外界光线自动调整。此时，您仍可通过手动拖拽滑条的形式调节阅读灯亮度。

上下车自动照明

在中控屏底部控制栏单指上滑或点击  图标进入座舱面板，再点击 **设置>灯光>上下车自动照明**，开启或关闭该功能。

功能开启后，当您打开任一车门时，车内阅读灯将自动点亮，并在满足以下任一条件时自动熄灭：

- 车辆开始行驶；
- 从车外上锁车辆；
- 车门持续打开超过 10 分钟；
- 所有车门关闭 15 秒后。

该功能默认开启，您可根据个人喜好手动关闭。

说明

未外部锁车时，若通过顶棚处触摸开关手动打开前排阅读灯，则前排阅读灯不会自动熄灭，需手动关闭。

氛围灯

车辆在门板、仪表板等处均布置有氛围灯。

氛围灯基础控制

开启与关闭

您可通过以下方式开启或关闭车内氛围灯：

- 在中控屏底部控制栏点击设置图标进入设置页面，点击 **车辆控制>灯光>氛围灯** 进入座舱面板，再点击 **氛围灯**；
- 在中控屏底部控制栏单指上滑或点击  图标进入座舱面板，再点击 **灯光>氛围灯**。

在灯光设置界面，您还可通过选择 **环抱光**、**辅助光**，开启或关闭对应位置的氛围灯。

亮度调节

在中控屏底部控制栏单指上滑或点击  图标进入座舱面板，再点击 **灯光>亮度** 后：

- 通过拖拽“氛围灯亮度”滑条，可以无极调节阅读灯亮度。
- 点击开启 **自动** 功能，氛围灯亮度将根据外界光线自动调整。此时，您仍可通过手动拖拽滑条的形式调节氛围灯亮度。

驾驶时调节氛围灯

在中控屏底部控制栏单指上滑或点击  图标进入座舱面板，再点击 **设置>灯光>驾驶时调节氛围灯**，即可进行以下设置：

- **全车调暗**：非 P 挡时氛围灯亮度将自动降低。开启时支持手动再次调节亮度，且调节后将会被记忆为驾驶时的亮度。
- **关中控灯**：非 P 挡时中控氛围灯将自动关闭。
- **不调节**：非 P 挡时氛围灯将不改变。

选中的设置项将会被保存为驾驶场景下的灯光状态，当车辆挡位切换至 P 挡后，氛围灯将自动恢复正常状态。

氛围灯还与侧方开门预警功能相结合，当即将打开任意车门且触发预警时，对应侧车门门板上的氛围灯将点亮为红色并闪烁。

氛围灯动效

氛围灯开启后，您可在氛围灯控制界面选择氛围灯 **主题**，或 **自定义** 全车氛围灯效果。

- **主题**：选择车机系统预设的氛围灯颜色和动效。

此时，您还可以选择是否开启 **自动切换主题** 并设置 **切换间隔**。功能开启后，氛围灯将随设定时间自动循环切换主题。

- **自定义**：您可根据个人习惯，设置氛围灯的颜色和区域。

完成设置后，您可以将结果独立保存至 **组合** 中。

您可开启氛围灯 **呼吸动效**，动效支持“慢速、中速、快速”三种速度。

您还可开启氛围灯 **音乐随动**，氛围灯将根据音乐节奏进行实时的明暗渐变。此时您还可以选择：

- **跟随情绪变化**：氛围灯将跟随音乐情绪变化颜色；
- **跟随封面变化**：氛围灯将跟随音乐专辑封面变化颜色。

游戏随动：在中控屏底部控制栏单指上滑或点击  图标进入座舱面板，再点击 **设置** > **灯光** > **游戏随动**，氛围灯将根据游戏音乐进行变化。

设置完成后，您可以在当前中控屏上的车模区域查看氛围灯的点亮效果。

脚位灯

脚位灯为车内提供地板处的照明，方便您寻找物品。

若您的爱车配备了脚位灯，您可在中控屏底部控制栏单指上滑或点击  图标进入座舱面板，再点击 **灯光** > **脚位灯**，在 **开启/自动/关闭** 脚位灯间循环切换。

- **开启**：脚位灯常亮；
- **自动**：脚位灯会根据外界环境亮度自动开启或关闭；
- **关闭**：脚位灯关闭，按钮置灰。

脚位灯位于 **开启/自动** 模式时，每次车辆上电时自动点亮，锁车后自动熄灭。

化妆镜灯

车辆顶棚处有两处遮阳板，遮阳板上配备了化妆镜。拉开化妆镜盖板时，化妆镜灯将自动点亮；合上化妆镜盖板后，化妆镜灯将自动熄灭。



注意

为了您的安全，驾驶车辆时请勿使用化妆镜。

储物照明灯

后备箱灯

当尾门被打开后，后备箱照明灯将自动点亮；当尾门被关闭并落锁后，照明灯将自动熄灭；若尾门一直未关闭，则照明灯将在点亮超过 10 分钟后自动熄灭。



雨刮

雨刮可以清除挡风玻璃上的雨水，保持玻璃清洁，提高行车安全。

洗涤系统可以喷洒洗涤剂清洁挡风玻璃上的灰尘和泥土。

注意

- 冬季启动雨刮前，请先清除挡风玻璃上的冰雪，并确保雨刮刮片未被冻结。
- 为了避免缩短雨刮刮片的使用寿命，请勿在挡风玻璃干燥的情况下使用雨刮。
- 在自动洗车房时，请确保停用自动雨刮功能，否则可能由于无意的刮水导致雨刮器损坏。

自动前雨刮（25/26款）

您可以将组合控制拨杆上的雨刮控制旋钮旋转至自动挡（A挡），开启前雨刮自动调节模式。

模式开启后，当雨量传感器检测到下雨时，前雨刮将自动开始刮动；当检测到雨停时，前雨刮将停止刮动。前雨刮的刮动速度还将随车速和雨量大小的变化自动调整。

将雨刮控制旋钮回正至0位，关闭自动前雨刮。



灵敏度调节

当您将组合控制拨杆上的雨刮控制旋钮从其他挡位旋转至自动挡（A 挡）时，中控屏上将弹出灵敏度调节窗口。灵敏度越高，在相同雨量下，前雨刮的刮动频率越高。

您还可在中控屏底部控制栏点击设置图标进入设置页面，点击 **车辆控制>车身>自动雨刮灵敏度**，手动调节 **高/中/低** 三挡灵敏度。

注意

在自动洗车房中，请确保停用自动雨刮功能或进入洗车模式，否则可能会由于无意间刮水导致雨刮器损坏。

手动前雨刮（25/26 款）

您可以通过组合控制拨杆控制前雨刮。

向上旋转雨刮控制旋钮至间歇、低速或高速挡，雨刮刮动。旋转至高速挡时，雨刮刮动速度最快；将旋钮向下回正至 0 位，关闭前雨刮。



组合控制拨杆上的雨刮控制旋钮共有 5 个挡位，从上到下分别为：

- **手动高速挡**：前雨刮连续高速刮动；
- **手动低速挡**：前雨刮连续低速刮动；
- **手动间歇挡**：前雨刮间歇低速刮动；
- **自动挡（A 挡）**：前雨刮进入自动调节模式；
- **关闭挡（OFF 挡）**：关闭前雨刮。

当雨天驾驶开启前雨刮，且系统识别到雨刮处于持续工作状态时，将自动联动开启“外后视镜加热”功能，帮助除去镜面上的水雾。

雨刮清洁前挡风玻璃

单次刮动：短按雨刮控制旋钮端部开关，雨刮刮动1次。

清洗：长按雨刮控制旋钮端部开关，洗涤器将持续喷出洗涤液，此时雨刮也将低速刮动；松开开关，喷水动作将立即停止，雨刮仍将继续低速刮动3次，间隔2秒后再补刮1次。



注意

- 冬季来临前，请更换适用于冬季的洗涤液，避免在气温较低时结冰。
- 退出雨刮维护模式的同时，车辆将自动复位立起的雨刮，但这可能导致挡风玻璃破裂。因此，建议您先手动将立起的雨刮复位，再退出雨刮维护模式。
- 洗涤液不足时不要使用清洗装置，否则会损坏洗涤液泵。

增强清洁模式

增强清洁模式可以帮助您清除前挡风玻璃上难以去除的顽固污渍。



当车辆静止且主驾车门关闭时，长按雨刮控制旋钮端部开关，前挡风玻璃洗涤功能将立即激活；持续按压并保持 5 秒后，自动进入增强清洁模式：

1. 前洗涤器会在前挡风玻璃上均匀喷洒洗涤液；
2. 前雨刮等待约 20 秒，使洗涤液充分浸润并软化污渍；
3. 20 秒后，前雨刮低速刮动 3 次，并间隔 4 秒后再补刮 1 次，以彻底清除残留液体及污渍。
4. 完成后自动退出该模式。

注意

- 当车速超过 3 公里/小时，增强清洁模式将自动退出。
- 进入增强清洗模式前，请勿手动开启前雨刮；在增强清洗模式运行期间，手动操作前雨刮将会中断该清洗模式。

08

智慧座舱

声音管理

您可以通过以下方式管理车内声音：

- 在中控屏底部控制栏点击喇叭图标，快速调节各类音量、设置静音区域等。
- 在中控屏底部控制栏单指上滑或点击  图标进入座舱面板，再点击 **调音**，对“声场”、“均衡器”等功能进行设置。
- 在中控屏底部控制栏点击设置图标进入设置页面，点击 **声音**，进行详细配置与管理。

音量调节

您可在中控屏底部控制栏点击设置图标进入设置页面，点击 **声音>音量调节**，拖动音量条对以下音量进行调节：

- **媒体音量：** 音乐、视频、游戏等媒体音量。
- **语音和导航音量：** 小乐语音对话、导航播报等音量。
- **通话音量：** 来电电话、紧急呼叫接入等音量。

调音

您可在中控屏底部控制栏单指上滑或点击  图标进入座舱面板，再点击 **调音**；或在中控屏底部控制栏点击设置图标进入设置页面，点击 **声音>声场/均衡器**，进入座舱面板下的调音页面后，设置以下功能：

声场

- **声场模式：** 车辆提供了 **主驾模式/副驾模式/前排模式/后排模式/全车模式** 5 个经过调音师精心调教的声场模式。点击车模区域上的对应锚点，即可获得在该位置的最佳听感。

您也可根据个人偏好，在车模区域通过拖动或点击，调节车模上的橘色触控点 （声场中心），在 **自定义模式** 下设置声场。

- **声场大小：** 您可以根据个人偏好对声场大小进行调节，并选择增强沉浸效果。“录音棚”为乐道的预设声场，拖动滑块即可调整声场大小。您也可以在右侧车模区域上通过两指缩放音圈 ，调整不同焦点位置的声场大小。
- **智能声场：** 功能开启后，系统将根据车内乘员位置，智能调至最佳声场。

均衡器

均衡器是用来调整专属您个人听音审美偏好的工具。点击 **均衡器音效**，开启或关闭该功能。

功能开启后，点击 **智能均衡器**，即可通过中控屏上的示例音乐引导完成偏好选择后，自动生成专属音频均衡器曲线。

声音反馈

您可在中控屏底部控制栏点击设置图标进入设置页面，点击 **声音>声音反馈**，管理各种提示音：

- **锁车提示音：** 开启后，锁车时将播放提示音。除默认音效外，车辆还提供 3 种可选音效，点击展开右侧弹窗，即可根据个人喜好进行切换。
- **系统提示音：** 开启后，操作界面或收到通知时，系统将发出提示音。
- **车外低速提示音：** 开启后，车辆在时速低于 30km/h 行驶时，将会发出警示音，用于提醒路人注意车辆。
- **换挡提示音：** 开启后，换挡时将发出提示音，方便驾驶员更好的知晓换挡操作的执行情况。
- **迎宾提示音：** 开启后，关闭主驾车门时将发出提示音。
- **导航时压低媒体音量：** 开启后，导航播报时媒体可继续播放，但系统将自动降低媒体音量。
- **根据车速自动调节音量：** 开启后，媒体、语音、导航和通话音量会随着车速提升而自动增大。
- **开门降低音量：** 开启后，当车门（尾门和前舱盖除外）打开时，系统将主动降低音响音量，关门后音量将恢复至原设置。

K 歌模式

您可在中控屏底部控制栏点击设置图标进入设置页面，点击 **声音>K 歌模式**，选择车内的 K 歌模式：

- **无麦 K 歌** 默认关闭，开启该模式后，您可以随时随地想唱就唱。
- 当您接入手持麦克风后，将自动弹出 **有麦 K 歌** 选项，开启该模式后，您可以调节有麦 K 歌的音量和音效，进行专业级演唱。

您也可以在音乐软件，比如“QQ 音乐”或“全民 K 歌”应用，点击歌曲“详情”界面的麦克风图标开启 K 歌。

K 歌时，您仍可通过方向盘右侧滚轮长按唤醒小乐，系统将临时关闭 K 歌功能，待您完成语音互动后，K 歌功能将可以继续使用。

应用管理

您可在中控屏底部控制栏进入应用程序中心，根据需要点击对应的应用图标启动应用。

在应用程序中心，长按任意应用图标即可进入应用管理界面。在此界面中，您可以进行以下操作：

- **排序**：拖动应用图标调整顺序。
- **设为快捷应用**：将应用图标拖动至桌面底部的功能栏，便于快速启动应用。
- **更新**：如果应用有新版本，点击图标上的更新按键可以进行应用更新。

应用商店

进入应用程序中心后，您可以打开 **应用商店**，下载、更新或管理应用程序。

点击应用商店导航栏的头像图标，进入 **我的应用** 界面，在该界面您可以：

- 开启 **应用锁车自动更新** 功能，功能开启后车辆会在锁车后自动更新应用。
- 更新应用。

- 管理（卸载）第三方应用。

注意

- 系统升级所产生的流量消耗均由乐道汽车承担，不会使用用户套餐流量，您无需承担系统升级流量费用。
- 如您的车辆在维修过程由技师登录授权账号后，技师可能会对相关功能的 App 升级，该 App 升级不会影响您的正常使用。

说明

您可在浏览器中将当前的网址添加到底部控制栏或应用列表中，便于您使用。

影音娱乐

您可以使用“媒体”，在线收听广播、音乐；也可使用车机视频软件播放在线视频。

音乐

您可在中控屏底部控制栏进入应用程序中心，选择收听的 App：

- 选择“网易云音乐”，可搜索并播放喜爱的音乐，可使用网易云音乐账户登录以同步账户内的音乐，并可收藏喜爱的歌曲，存储于当前账户下。
- 选择“QQ 音乐”可搜索并播放喜爱的音乐，可使用 QQ 音乐账户登录以同步账户内的音乐，并可收藏喜爱的歌曲或专辑，存储于当前账户下。
- 选择“喜马拉雅”可收听、订阅及收藏喜爱的播客节目，可登录喜马拉雅账户以同步账户内的节目，存储于当前账户下。
- 选择“广播电台”可收听及收藏喜爱的电台节目。
- 移动设备连接至车内蓝牙后，可选择“蓝牙音乐”播放移动设备里的音乐。
- 将 U 盘插入车内 USB 接口可选择播放 U 盘里的音乐。USB 音乐支持自动记忆播放位置，进行断点播放。

您可在中控屏底部控制栏点击喇叭图标，快速调节各类音量、设置静音区域等。也可在中控屏底部控制栏点击设置图标进入设置页面，点击 **声音>音量调节**，通过拖动 **媒体音量** 的音量条调节音量大小。更多声音设置，详情请参阅“声音管理”。

商标和许可声明

Dolby、杜比、Dolby Atmos、和双 D 符号是杜比实验室特许公司的注册商标。本产品经过杜比实验室的许可而制造。未发表的保密作品。版权所有 2012-2024 杜比实验室。保留所有权利。

相机

您可使用相机进行拍照，拍好的照片或视频存储于应用程序中心 **相册** 中，可使用 USB 数据线进行导出或相册快传进行导出。

相册

在车内可让小乐为您进行自拍，拍好的照片或视频存储于中控屏 **相册** 应用内，可使用 USB 数据线进行导出或相册快传导出图片。

您可在中控屏应用程序中心 **相册** 应用内查看所有拍摄过的相片，选择导出或删除。相片支持多种分类：**全部/行车记录/守卫模式/旅行回忆**，点击 **旅行回忆** 可查看 **我的拍摄/截图与录屏/我的作品** 等。

旅行回忆：支持高光时刻自动记忆，旅程结束车辆下电后，自动识别并筛选旅途中行车记录影像素材。并支持“一键成片”，您可自行选择相册内保持的高光时刻，选择自己喜欢的视频模板及背景音乐后，点击一键成片即可生成旅行记录视频。

视频

车辆挂 P 挡时，您可在中控屏应用程序中心选择想要观看的视频软件，观看在线视频。可登录视频账号同步播放历史及收藏喜爱的剧集。

车辆挂 P 挡时，您可在中控屏应用程序中心选择投屏，开启车辆热点后，将手机连接车辆热点，即可通过手机视频应用将视频画面投屏到中控屏中观看。

游戏

车辆处于 P 挡时，您可以在中控屏应用程序中心选择 **游戏中心** 的游戏。请注意，部分游戏需要连接手柄至车辆数据接口，方可开始游戏。

移动设备连接

您可以通过车内蓝牙、WLAN 或无线热点，将手机、平板电脑、部分蓝牙手柄等移动设备与车辆连接。

连接完成后，经过您的确认，设备中的部分功能（如电话联系人、音乐、游戏等）可同步至中控屏。下次使用已配对的设备进入车辆时，该设备将自动同步至中控屏，无需重复确认。

连接步骤如下：

1. 打开移动设备的蓝牙、WLAN 或无线热点功能。
2. 在中控屏底部控制栏点击设置图标进入设置页面，点击 **连接>蓝牙 /WLAN/ 无线热点** 进入连接界面，开启对应功能。
3. 在中控屏当前界面选择目标设备，手动配对即可完成连接。

4G/5G 网络切换

车辆默认使用 4G 移动网络。您可以在中控屏下方控制栏进入设置页面，点击 **连接>启用 5G**，选择是否使用 5G 网络。

说明

- 车辆的互联网应用及大部分远程控制功能需要连接移动网络才能正常使用。若当前区域信号不佳，可能会影响这些功能的正常运行。
- 由于各移动运营商的网络覆盖情况存在差异，部分区域 4G 网络的使用体验可能优于 5G。

流量

您可以在中控屏下方控制栏进入设置页面，点击 **连接>流量统计**，查询车辆当月的流量消耗。

- **基础车联流量：**使用地图导航、辅助驾驶、系统更新、语音交互、远程车控等基础车联服务时，不限流量。
- **互联网应用流量：**使用影音娱乐等互联网应用、车载无线热点等消耗的流量，在超出免费额度后将被限速使用。

为不影响您的正常使用，建议您在免费流量用完前点击 **订阅流量包**，使用手机扫描二维码购买无限流量。

说明

车辆的流量消耗统计周期为每月 1 日至当天，涵盖该车所有用户的流量消耗。

电话

成功将手机蓝牙与车辆蓝牙配对后，您可以在应用程序中心进入 **电话** 应用。

同步手机通讯录与通话记录至车机后，您可以选择联系人或通话记录进行拨号，也可以直接输入电话号码。通话过程中，支持在私密模式与免提模式之间切换。

在拨号界面，您可以浏览最近的通话记录，切换其他蓝牙电话设备，或隐藏通话记录。

日历

您可以在应用程序中心进入 **日历** 应用，查看并管理重要事项与提醒。日历中设置的日程将保存在您的个人账户中，并在设定的时间进行提醒。

您可以通过以下方式管理日历事项：

- 使用小乐语音，例如：“提醒我明天上午 9:00 开会”。
- 从乐道 App 导入日程提醒。
- 在 **日历** 中点击对应日期，添加日程并设置提醒。

通知中心

点击中控屏右上角的消息图标，可查看最新的消息通知。

地图导航

您可在中控屏主页进入导航界面选择导航路线。若您之前已通过乐道 App 发送过导航路线，则中控屏开启后可自动显示已选定的导航路线。

在地图桌面上，点击  进入导航设置页面，调整“语音播报”等功能，或在“出行设置”中管理“路线偏好”、“地图显示”等设置项。

导航互联

您可以通过 **导航互联**，点击 **高德地图** 扫码登录后，将乐道账户与高德账户绑定。绑定后，可以将高德地图中的地址通过分享功能推送至中控屏，实现便捷导航。

注意

- 使用地图导航功能需要车辆连接到网络。如果网络连接不佳或没有网络，该功能可能会受到影响。
- 为保障行车安全，请勿在驾驶过程中操作及设置该功能。如需使用，请在驻车状态下操作，并确保环境安全。
- 由于道路建设、城市环境发展、政策变化等客观因素的影响，地图数据可能与实际情况存在差异。地图提供的信息仅供行车参考，驾驶员应以实际道路情况为准，并严格遵守交通法规。
- 驾驶员是驾驶安全的完全责任人，承担按照当地法律法规及实际道路情况安全驾驶的全部责任。

智慧场景

您的车辆预装了多个场景卡片，您也可以根据个人习惯和喜好等因素创建场景卡片，自由组合各类车机应用，实现自定义的场景模式。也可进入“广场”界面使用推荐的快捷场景模板，将需要使用的场景卡片添加到我的场景中，实现个性化自动化的智能体验。当满足设定的场景运行条件或手动点击运行时将自动执行该场景已设定动作，让您用车更加简单便捷。

目前支持自定义创建捷径的操作包括：时间、媒体、天气、环境舒适、驾驶、充电、车门、车窗、座椅、灯光、系统设置与应用等常用设置。自定义的场景模式支持好友间互相分享。

通过场景推荐添加场景

1. 您可在中控屏底部控制栏进入应用程序中心，点击 **智慧场景 App >广场**，进入场景推荐界面。
2. 点击场景卡片，添加场景。

通过新建场景添加场景

1. 您可在中控屏底部控制栏进入应用程序中心，点击 **智慧场景 App >我的**，点击“+新建”，选择 **创建场景**，进入场景编辑界面。
2. 选择运行方式。设置场景图标，输入场景名称。
3. 添加条件和执行动作。
4. 点击 **保存** 完成新建场景添加，您也可以 **试用** 体验您新建的场景效果。

场景分享

您可在中控屏底部控制栏进入应用程序中心，点击 **智慧场景 App >我的**，点击“+新建”，选择 **口令添加**，即可将您的场景卡片生成分享码分享给您的朋友，您的朋友收到分享码输入分享口令后可使用您的场景卡片。

AI 语音

车辆配备了一个 AI 语音助手——小乐，它是您旅途中的贴心帮手，通过与小乐对话，您可以便捷的操控车辆，尽享智能出行体验。

您可通过唤醒词“小乐小乐”唤醒小乐。唤醒小乐后，直接说出指令即可获得所需服务。任务完成或对话结束后，小乐将自动进入待机状态，随时响应您的下一次唤醒。

昵称

您可以自定义设置小乐的唤醒词，且共同用车人或被授权人无法进行更改。

在中控屏底部控制栏点击设置图标进入设置页面，点击 **小乐>昵称**，即可进行设置。该设置将保存至您的个人账户，并在您下次就座时自动生效。

- 若自定义唤醒词为两个字（如“小黑”），唤醒时需在前加“嗨”，例如：“嗨，小黑”；
- 若自定义唤醒词为三到六个字（如“小黑黑”），则可以直接使用该名称唤醒小乐。

音区管理

小乐可以精准识别车内不同音区。开启音区后，您可以在对应位置唤醒小乐并与其交互。

您可在中控屏底部控制栏点击设置图标进入设置页面，点击 **小乐>音区管理**，单独关闭或开启除主驾外的其他音区。

关闭指定音区后，小乐将不再接收该区域的语音指令，避免干扰其他乘客与小乐的交互。

对话管理

您可在中控屏底部控制栏点击设置图标进入设置页面，点击 **小乐>对话管理**，对小乐的对话功能进行基础设置。

- **语音唤醒**：通过默认唤醒词“小乐小乐”或自定义昵称即可唤醒小乐开启对话。

- **连续对话：**功能开启后，唤醒小乐并进行交互后，20 秒内可以继续在内原位置免唤醒继续对话，不用担心受到其他乘客交谈的干扰。其他位置乘客若想使用小乐，重新唤醒小乐即可。
- **一语即达：**功能开启后，唤醒小乐时可以直接连说唤醒词与指令，无需等待小乐应答。例如：“小乐小乐，帮我打开车窗。”即可直接执行操作。
- **沉浸对话：**功能开启后，中控屏将不再显示语音对话及识别文字，提供更沉浸的交互体验。
- **对话联想：**小乐在听到语音指令时，会智能联想并展示您可能想表达的内容。例如：“小乐小乐，虹桥机场。”，小乐将识别虹桥机场为目的地，并自动开启导航。
- **可见即可说：**您可以通过语音指令替代触控操作。该功能没有开关，默认开启，无需手动设置。

小乐 GPT

小乐基于大语言模型，支持更自然、流畅的对话与交互，为您提供更智能、更丰富的服务与陪伴体验。

您可在中控屏底部控制栏点击设置图标进入设置页面，点击 **小乐>小乐 GPT**，根据提示阅读相关条款并确认后，即可开启该功能，使用小乐 GPT 的各项能力。

小乐建议

您可在中控屏底部控制栏点击设置图标进入设置页面，点击 **小乐>小乐建议**，开启或关闭该相关功能。

功能开启后，小乐将根据当前状态或所处场景，主动为您提供功能操作建议。

语音指令

您可在中控屏底部控制栏点击设置图标进入设置页面，点击 **小乐>了解小乐**，了解常用的语音指令，帮助您更高效地操控车辆。此外，还有更多语音指令等候您的探索。

注意

- 不同车型的部分功能语音指令可能会有所差异，请以实际为准。
- 部分功能可能需要连接网络才能正常使用，如果网络不佳或没有网络，该功能可能会受到影响。
- 我们将不断改进小乐，以支持更多车辆功能并提升其可靠性。

亲子空间

车内亲子空间是为了在车内为孩子和家长提供一个安全、舒适的互动环境而特别设计的空间。车内摄像头智能识别儿童状态，结合车内智能感知系统，实时保证孩子的安全。在行车中，车内助手可一键投屏查看后排儿童状态，避免家长开车因回头可能造成的事故和危险。

亲子空间可以提供安全安心和互动娱乐的体验，让家长和孩子在行驶过程中享受愉快的时光。

车辆挂 P 挡时，您可在中控屏底部控制栏进入应用中心，点击 **亲子空间**，进入应用。

使用方法如下：

1. 在车辆启动前，确保所有设备都已正确连接并处于工作状态。
2. 根据孩子的年龄和身高调整座椅和安全带的位置，确保孩子的安全和舒适。
3. 选择适合孩子年龄音乐或视频，让孩子在旅途中保持愉快的心情。
4. 家长可以随时参与孩子的活动，与孩子互动，增进亲子关系。

说明

- 孩子的安全是最重要的，因此在使用车内亲子空间时一定要遵守交通规则，确保行驶安全。
- 不要让孩子在行驶过程中离开座椅或站立，以免造成意外伤害。
- 在使用娱乐设施时要适度调节音量，以免对孩子的听力造成损害。
- 定期清洁和消毒车内亲子空间，以确保环境的卫生和健康。

小憩模式

开启小憩后，车内灯光将关闭、关闭车窗、车门上锁，营造舒适愉悦的睡眠环境。

通过以下步骤使用小憩：

- 车辆挂 P 挡时，您可在中控屏底部控制栏进入乐享空间 App，点击 **小憩**，开启该模式。
- 车辆挂 P 挡时，您可在中控屏顶部下滑进入 **快捷控制** 面板，点击 **小憩**，开启该模式。

进入 **小憩** 界面，您可根据需求设置小憩“座椅调节”方式与“小憩闹钟”时间。

系统会根据您的位置自动推荐小憩方式，若您在前排座椅就座，将自动选择 **休息位置**，确认后座椅将自动移动至记忆的休息位置；若您在后排就座，将自动选择 **沙发床**，确认后座椅将开启沙发床模式；若您不想调节座椅，请勾选 **不调节** 选项。设置小憩闹钟后，车辆将在设定时间进行唤醒。

当出现以下情况时，该功能会自动退出，退出后车窗将开启至透气状态：

- 空调或高压系统出现异常。
- 动力电池电量过低时。
- 切换到其它高优先级场景模式时。
- 车辆存在起火风险。
- 车辆下电时。

注意

- 小憩与宠物托管、离车舒适保持、露营、舒享绿洲不可同时开启。
- 若空调系统存在故障将影响小憩开启。
- 开始小憩模式前请关闭所有车门及尾门，保证安全。
- 当选择休息位后，前排座椅会根据不同场景设置进行自动调节，请注意前后排是否有乘客，防止被运动过程中的座椅夹伤。
- 请确认座椅上是否有物品，座椅运动过程中，避免互相挤压导致物品损坏。
- 进入小憩模式前，请确认车辆处于驻车挡且不在换电模式。
- 小憩开启后，车辆将无法进行系统升级及挡位切换操作。
- 如车辆不在充电过程中，需确保车辆续航里程不低于 60 公里。

舒享绿洲

开启舒享绿洲后，系统会自动调节座椅、车内灯光、车窗等功能，为您打造舒适的放松环境。

通过以下步骤使用舒享绿洲：

- 车辆挂 P 挡时，您可在中控屏底部控制栏进入乐享空间 App，点击 **舒享绿洲** 开启该模式。
- 车辆挂 P 挡时，您可在中控屏顶部下滑进入 **快捷控制** 面板，点击 **舒享绿洲** 开启该模式。

当出现以下情况时，该功能会自动退出，退出后车窗将开启至透气状态：

- 空调或高压系统出现异常。
- 动力电池电量过低时。
- 到达舒享绿洲设置时间。
- 切换到其它高优先级场景模式时。
- 车辆存在起火风险。
- 车辆下电时。

注意

- 舒享绿洲与宠物托管、离车舒适保持、露营、小憩不可同时开启。
- 若空调系统存在故障将影响舒享绿洲效果。
- 开始舒享绿洲前请关闭所有车门及尾门，保证安全。
- 前排座椅会根据不同场景设置进行自动调节，请注意前后排是否有乘客，防止被运动过程中的座椅夹伤。
- 请确认座椅上是否有物品，座椅运动过程中，避免互相挤压导致物品损坏。
- 进入舒享绿洲前，请确认车辆处于驻车挡且不在换电模式。
- 舒享绿洲开启后，车辆无法进行系统升级及挡位切换操作。
- 如车辆不在充电过程中，需确保车辆续驶里程不低于 60 公里。

露营模式

当您需要长时间使用车内电源时（如在户外露营）可开启**露营**，开启后，车辆将保持通电状态，您可以继续使用空调、多媒体等功能。

通过以下步骤使用露营：

- 车辆挂 P 挡时，您可在中控屏底部控制栏进入乐享空间 App，点击**露营**，开启该模式。
- 车辆挂 P 挡时，您可在中控屏顶部下滑进入**快捷控制**面板，点击**露营**，开启该模式。您可手动在需要时通过中控屏或手机 App 关闭露营。

当出现以下情况时，露营空间会自动退出，退出后车窗将开启至透气状态：

- 空调或高压系统出现异常。
- 动力电池电量过低时。
- 切换到其它高优先级场景模式时。
- 车辆存在起火风险。
- 车辆下电时。

对外放电

开启“露营”后，插入放电枪即可通过车辆电源为外部用电设备供电。详情请参阅“车外放电”。

您还可以自定义设置放电的最低阈值（最低不得低于总电量的 10%）。

日出闹钟

开启“露营”后，您可以同步设置 **日出闹钟**。

默认闹钟时间比当地日出时间提前 30 分钟，您也可以根据需要进行手动调整。

睡眠环境

开启 **睡眠环境** 功能后，车辆将自动熄屏、关闭车内灯光、关闭车窗、车门上锁。

沙发床

开启“露营”后，您可以选择开启 **沙发床** 功能。

根据中控屏提示，取下第一排座椅头枕后开启该功能，系统将自动调整座椅位置，为您打造更加宽敞的休息空间。

注意

- 露营与宠物托管、离车舒适保持、小憩、舒享绿洲不可同时开启。
- 露营需要车辆挂 P 挡时方可开启。
- 露营开启后，在车辆上锁状态下，若有人从车内开门下车，中控屏将点亮并提示车辆处于解锁状态。
- 露营开启后，守卫模式暂不可用；待退出露营并锁车后即可重新启用守卫模式。
- 露营开启后，车辆无法进行系统升级及挡位切换操作；近车自动解锁和离车自动上锁功能暂时关闭，退出露营后恢复。
- 若车辆当前续航里程低于 60 公里且未处于充电中时将通过消息提示您。

宠物托管

开启宠物托管后，当您离车上锁后，空调将进入自动模式，中控屏将显示座舱温度及提示语，为宠物创造舒适的座舱环境。同时语音唤醒功能基于安全考虑将限制使用，车内门窗按键、屏幕触摸也将被禁用，防止宠物误触。您也可以通过乐道 App 远程查看当前模式的运行状态。

宠物托管默认每次驾驶前处于关闭状态，若开启宠物托管后切换账户，也将维持切换前的功能设定状态。

通过以下步骤使用宠物托管：

- 车辆挂 P 挡时，您可从中控屏下方控制栏进入乐享空间 App，点击 **宠物托管**，开启或关闭该模式。
- 车辆挂 P 挡时，您可在中控屏顶部下滑进入 **快捷控制** 面板，点击 **宠物托管**，开启该模式。

当出现以下情况时，宠物托管会自动退出：

- 空调或高压系统出现异常。
- 动力电池电量过低时。
- 切换到驻车挡（P）以外其它挡位。
- 切换到其它互斥模式时。
- 车辆下电时。

注意

- 宠物托管与离车舒适保持、露营、小憩、舒享绿洲不可同时开启。
- 宠物托管仅为暂时安置宠物时开启，请勿将儿童单独留在车内。
- 若车辆高压系统或空调系统发生异常、车辆当前续航里程低于 10 公里时，宠物托管将自动退出且视天气情况将车窗开启至透气模式，守护宠物安全。
- 宠物托管开启后，守卫模式暂不可用；待退出宠物托管并锁车后即可重新启用守卫模式。
- 宠物托管开启后，车辆无法进行系统升级及挡位切换操作。

离车舒适保持

开启离车舒适保持后，当您离车上锁后，整车将维持上电状态，空调及座椅舒适性功能均可继续保持运行，持续保证座舱舒适性。

同时，语音唤醒功能基于安全考虑将限制使用。您也可以通过乐道 App 远程查看当前模式的运行状态。

离车舒适保持默认每次驾驶前处于关闭状态，若开启离车舒适保持模式后切换账户可维持切换前的状态。

您可以通过以下步骤使用离车舒适保持：

- 车辆挂 P 挡时，您可在中控屏底部控制栏进入乐享空间 App，点击 **离车舒适保持**，开启或关闭该模式。
- 车辆挂 P 挡时，您可在中控屏顶部下滑进入 **快捷控制** 面板，点击 **离车舒适保持**，开启该模式。

模式开启后，您还可以选择是否开启 **灯光隐身**，联动关闭全车灯光。

当出现以下情况时，离车舒适保持会自动退出：

- 空调或高压系统出现异常。
- 动力电池电量过低时。

- 切换到驻车挡（P）以外其它挡位。
- 切换到其它互斥模式时。
- 车辆存在起火风险。
- 车辆下电时。

注意

- 离车舒适保持与宠物托管、露营、小憩、舒享绿洲不可同时开启。
- 离车舒适保持仅为临时离车时保持车内气候舒适而设计，请勿将儿童及宠物单独留在车内。
- 离车舒适保持需要车辆挂 P 挡时方可开启，若车辆处于 N 挡时，离车舒适保持无法开启。
- 离车舒适保持开启后，守卫模式暂不可用；待退出离车舒适保持并锁车后即可重新启用守卫模式。
- 离车舒适保持开启后，车辆无法进行系统升级。

09

行车与驻车

车辆启动

车辆启动

车辆解锁后，满足以下条件将进入驾驶准备（上电）状态：

1. 驾驶员就座。
2. 关闭主驾车门或踩下制动踏板。
3. 车辆检测到有效钥匙。

驾驶员就座后，可以通过 NFC 钥匙、iPhone 数字钥匙等多种方式启动爱车。

- 如使用 NFC 钥匙解锁车辆后，在 3 分钟内您可以直接挂挡启动车辆；若等待时间超过 3 分钟，您需将 NFC 钥匙放置于无线充电板上与无线充电板贴合，即可尝试踩下制动踏板，挂挡启动爱车。
- 如使用 iPhone 数字钥匙时，需将 iPhone 数字钥匙放置于无线充电板上与无线充电板贴合，即可尝试踩下制动踏板，挂挡启动爱车。

警告

- 切勿酒驾、药驾、疲劳驾驶。
- 切勿超速驾驶。请务必遵守限速行驶。
- 驾驶车辆时，驾驶员应始终将手放在方向盘上。
- 驾驶车辆时，请勿受乘员干扰或使用电子设备，以免分心。
- 车辆行驶过程中严禁所有乘员将手臂、头或身体其它部位伸出车外。
- 切勿在驾驶员脚部空间放置物品以及请正确安装脚垫，确保行车过程中不影响操纵踏板。
- 驾驶过程中请勿调节显示屏以及方向盘、座椅、内/外后视镜的位置，否则可能导致车辆失控。
- 启动车辆时，屏幕点亮可能略有延迟，请等待屏幕自检完毕后再进行换挡、驾驶车辆等操作，避免造成人身伤害或财产损失。

说明

- 使用 NFC 钥匙功能时，手机必须保持开机，且处于解锁状态。
- 使用 NFC 钥匙启动时，请确保手机或卡片钥匙处于无线充电板处。
- 在启动车辆驶前，请务必确认所有驾驶条件均符合安全标准，以防因不当使用车辆而引发的人身伤害风险。
- 驾驶员坐姿是否正确直接影响到驾驶员的疲劳程度与行驶安全性。为了更好的保障驾驶安全，驾驶前请调整正确的驾驶姿势。
- 当发生碰撞时，撞击力会通过加速踏板传递至小腿，对驾驶员造成伤害。为保护驾驶者安全，加速踏板设有断裂诱导槽。

车辆下电

车辆启动或 READY 状态下，换挡位至驻车挡（P），激活驻车制动系统，关闭电源后所有显示屏将熄屏。

- **常规下电**：驾驶员离开车辆且关闭所有车门（包含前舱盖和尾门）后，上锁车辆，保持主驾车门 5 分钟内不被打开，电源将自动关闭。
- **应急下电**：详情请参阅“切断高压电路”。

警告

车辆仅在遭遇紧急或突发、必要的安全情况时，才进行应急断电操作，以确保车辆及人身安全。

注意

当车辆处于 P 挡且长时间未锁车时（开启特殊场景模式除外），为防止高压动力电池电量过度损耗，系统将在 4 小时后自动下电；若电池电量过低，车辆也将提前触发低电量保护。

挡位切换

换挡拨杆位于方向盘右侧，共有 4 个挡位：驻车挡（P 挡）、前进挡（D 挡）、空挡（N 挡）和倒挡（R 挡）。

车辆静止时，踩下制动踏板，向上或向下拨动换挡拨杆可进行挡位切换，中控屏将显示当前挡位；若换挡失败，请重新尝试。

- **前进挡（D 挡）**：启动时，踩下制动踏板，向下拨动换挡拨杆至最下位置并松开，挡位切换至前进挡（D 挡）。
- **空挡（N 挡）**：当挡位处于 D 挡时，踩下制动踏板，向上轻拨换挡杆至 N 位置，并保持 1 秒以上，即可挂入 N 挡；当挡位处于 R 挡时，踩下制动踏板，向下轻拨换挡杆至 N 位置，并保持 1 秒以上，即可挂入 N 挡。
- **倒挡（R 挡）**：车辆停稳后，踩下制动踏板，向上拨动换挡拨杆至最上位置并松开，挡位切换至后退挡（R 挡）。
- **驻车挡（P 挡）**：停车状态防止溜车。车辆停稳后，按下驻车挡（P）按键，挡位切换至 P 挡。



换挡提示音：您可以通过中控屏设置换挡时的提示音。在中控屏底部控制栏点击设置图标进入设置页面，点击 **声音>换挡提示音**，开启或关闭该功能。

如在车辆推行、拖车等特定的使用情况下，可以切换到拖车模式。您可在中控屏底部控制栏点击设置图标进入设置页面，点击 **我的 L60>拖车模式**，开启或关闭该功能。

警告

在离开车辆前或车辆在坡道上，请确保已挂入驻车挡（P 挡）。如果没有显示 P 挡，或电子驻车指示灯没有常亮，则车辆可能会自行移动。

注意

- 只有在停车状态时，才能挂入驻车挡（P 挡）。
- 自动切换 P 挡功能依赖各种系统状态，不能确保每次百分百触发，为确保安全，请您将挡位挂入 P 挡后，再离开车辆。
- 换挡后务必通过中控屏确认挡位，如果中控屏显示挡位和预期不一致，要重新确认挡位或重新换挡。
- 前舱盖未关闭状态下，当您将挡位挂入 D 挡时，系统会限制挂挡操作，中控屏会进行文言提示，请将前舱盖关闭后进行驾驶，以免造成意外事故。如果您通过中控屏选择了忽略，若仍要驾驶，在前舱盖未关闭的情况使能换挡，车辆将会被限速 30km/h 内。
- 在 D/R 挡下，如未正确换挡时（例如：切换 N 挡时如未按照以上操作进行切换并停留 1 秒以上），车辆会进行换挡保护，中控屏并进行文字提醒，并为您激活自动驻车功能确保您用车安全，请您正确换挡后，提示即可消失。

驾驶模式

不同的驾驶模式对应不同的驾驶特性、体验和感受。

您的爱车标配 **舒适、节能、运动、个性化** 四种驾驶模式，同时全系标配 **低电量模式**。四驱车型额外提供 **湿滑路面模式**；后驱车型则支持 **脱困起步、湿滑辅助** 两项辅助功能。

模式切换

您可以通过中控屏选择不同的驾驶模式。

- 在中控屏底部控制栏点击设置图标进入设置页面，点击 **驾驶**，选择所需的驾驶模式。
- 在中控屏桌面左上角点击驾驶模式的图标，呼出驾驶专属快捷面板，即可切换驾驶模式。
- 您还可以通过语音指令，切换驾驶模式。

驾驶模式切换后，中控屏对应图标点亮。

驾驶模式

不同的驾驶模式针对动力、转向手感等具有针对性设定。

- **舒适**：动力及底盘响应舒缓，行驶平稳，有效降低打滑，适合日常驾驶和乘坐。
- **节能**：调整动力及底盘响应，优化动力输出，从而减少能耗，提升续航里程。
- **运动**：动力及底盘响应灵敏，满足更激烈的运动驾驶需求。
- **个性化**：可对动力、转向手感等进行个性化设置，打造最适合自己的驾驶状态。

湿滑路面模式

湿滑路面模式开启后车辆保持四轮驱动，动力前后平均分配，加速踏板相对柔和，确保车辆平稳起步，提升车辆的行驶安全性，避免在冰面等湿滑路面上打滑，安全通过冰雪湿滑路面。湿滑路面模式下自动识别陷车路况，条件满足时将自动激活脱困辅助功能，在脱困后将自动退出脱困辅助。

注意

- 请勿驾驶车辆进入泥泞沼泽类路面、松软沙漠、海边沙滩，避免车辆陷车受困。
- 虽然湿滑路面模式增加耗电量，但同时提升车辆的行驶安全性，但请依旧谨慎驾驶，缓踩加速和制动踏板，控制车速。并注意车辆周围环境是否有异物，以免损伤车辆。

低电量模式

低电量模式通过禁用非驾驶必需的功能，最低限度满足驾驶需求，从而降低整车功耗，以达到节约电量的目的。

在低电量模式下，车辆动力减弱，舒适类功能等关闭。但您仍可根据个人需求开启对应功能。

您可在中控屏底部控制栏点击设置图标进入设置页面，点击 **驾驶>低电量模式**，进入该模式。

当车辆完成补能后，将自动回到之前的常规驾驶模式。

辅助功能

脱困起步

脱困起步开启后可增加行驶稳定性和脱困能力，保障车辆平稳起步，提升车辆的行驶安全性，降低在陷车情况下的打滑，安全通过陷车路面。脱困起步模式下自动识别陷车路况，条件满足时将自动激活脱困起步功能，在脱困后将自动退出脱困起步。

注意

- 请勿驾驶车辆进入泥泞沼泽类路面、松软沙漠、海边沙滩，避免车辆陷车受困。
- 虽然脱困起步增加耗电量，但同时提升车辆的行驶安全性，但请依旧谨慎驾驶，缓踩加速和制动踏板，控制车速。并注意车辆周围环境是否有异物，以免损伤车辆。

湿滑辅助

功能开启后，在雨天及环氧地坪等湿滑路面能有效减少制动时打滑情况，提升车辆的行驶稳定性及安全性。

开启该功能存在一定能耗增加的情况，仅推荐雨天等路面湿滑情况使用。

能量回收

车辆在滑行或制动工况下，驾驶员可通过调节能量回收等级来提升驾驶体验，同时电机参与制动能够减少制动热量损耗，从而改善能耗。

您可在中控屏底部控制栏点击设置图标进入设置页面，点击 **驾驶>能量回收**，选择能量回收等级 **低、适中、高**。

驻车与制动

自动驻车（Autohold）

自动驻车是一种自动制动功能，当您停稳车辆后，即使松开制动踏板，车辆仍能保持静止。

您可在中控屏底部控制栏点击设置图标进入设置页面，点击 **驾驶>自动驻车激活方式**，选择适合自己的激活方式：

- **深踩激活：**默认驻车激活方式。车辆静止后需再次深踩制动踏板以激活自动驻车。
- **自动激活：**车辆静止后会自动激活自动驻车。

自动驻车功能激活时，中控屏显示  图标。功能激活后，踩下加速踏板或制动踏板，即可退出自动驻车。

注意

- 请注意，陡峭的坡路，坡度超过 20%以上，此功能可能会受到影响，请避免使用。
- 设置为自动激活模式时，自动驻车功能在 R 挡下不生效，仍需深踩激活驻车。

电子驻车制动（EPB）

电子驻车制动（EPB）功能用于防止停稳的车辆自行移动。

当车辆静止时，您可以通过以下方式手动开启电子驻车：

- 短按换挡拨杆侧面的 P 挡按钮，将挡位切换到 P 挡。



- 在中控屏底部控制栏点击设置图标进入设置页面，点击 **驾驶>电子驻车制动**。

当电子驻车功能开启时，中控屏显示 **(P)**，说明电子驻车已启用。

当中控屏显示 **(!)** 或 **(P)** 闪烁时，说明制动系统或电子驻车发生故障，请小心驾驶，并及时联系乐道汽车服务中心维修。

智能舒适刹停

当您在堵车跟车、红灯停车等低速行驶场景中进行正常减速与刹车时，舒适刹停功能将在确保车辆安全制动距离的同时，自动优化制动力度，减小车辆减速过程中的惯性冲击，抑制刹车点头和顿挫等现象。

智能舒适刹停功能默认开启，如需调整，您可在中控屏底部控制栏点击设置图标进入设置页面，点击 **驾驶>智能舒适刹停**，关闭或再次开启该功能。

下坡车速控制

在下坡过程中，车辆将根据需要自动对车轮进行制动，以保持稳定的匀速下坡行驶，避免自动加速，确保驾驶的舒适性和稳定性。

车速设定基于松开制动及加速踏板时的自然滑行速度，如您想要调节车速，可通过踩踏加速或制动踏板调整至目标车速后松开，从而使车辆以匀速完成下坡，提升驾驶的舒适性和稳定性。

您可在中控屏下方控制栏点击设置图标进入设置页面，点击 **驾驶>下坡车速控制**，开启或关闭该功能。功能开启后，当车辆下坡时，车速控制将自动激活，中控屏对应指示灯点亮。

注意

尽管该功能可在下坡时帮助车辆保持稳定的速度，但您仍需谨慎行车，避免因车速过快而发生意外。

应急制动

车辆行驶时，遇到突发紧急情况（如制动踏板失效或卡滞），您可以通过长按换挡拨杆侧面的 P 挡按钮，实现一定的减速效果。详情请参阅“应急制动”。

坡道起步辅助

坡道起步辅助系统（HSA）可防止车辆在上坡起步时溜车。

当您的脚从制动踏板移至加速踏板时，制动系统内的踏板压力将被保留最多 2 秒钟。2 秒后或当您踩下加速踏板时，临时的制动效果将消失。

抬头显示（HUD）

抬头显示（HUD）通过方向盘前部的前窗玻璃，镜像投射车速、辅助驾驶相关信息。

注意

- 光线较强时会影响 HUD 的显示效果。
- 当您将方向盘、座椅、后视镜等调整至合适位置，保持最佳驾驶坐姿后，请调整抬头显示亮度、倾角、高度至您认为舒适且清晰的位置。
- 如您佩戴偏光太阳镜会影响抬头显示的信息读取。

HUD 设置

您可在中控屏底部控制栏点击设置图标进入设置页面，点击 **显示>HUD 显示**，开启功能并进行设置。

- **HUD 显示**：打开或关闭抬头显示。
- **亮度调节**：拖动滑动条，无极调节 HUD 的显示亮度。
- **高度调节**：拖动滑动条，调节 HUD 的显示高度。
- **倾角调节**：拖动滑动条，调节 HUD 的显示倾角。
- **HUD 高度自适应**：开启后，当座椅位置发生较大范围移动时，系统会跟随主驾视野高度自动调节 HUD 显示高度。您也可通过语音控制该功能。
- **雪地模式**：如遇复杂的天气环境（例如下雪或因下雨而导致路面积水），抬头显示的显示状况可能不佳。为确保抬头显示的最佳观察状况，可在抬头显示设置界面中选择雪地模式。开启后，HUD 显示色彩将变为黄色，使 HUD 在冰雪路面上显示更加清晰，避免与雪地同色，造成视觉偏差。
- **环境感知常驻显示**：开启后，HUD 将始终展示车辆对周围环境的感知。

您还可在中控屏底部控制栏点击设置图标进入设置页面，点击 **车辆控制>车身>HUD 调节**，在弹出的窗口开启功能并调节部分设置项。

您也可在中控屏顶部下滑进入 **快捷控制** 面板，点击 **HUD**，快速开启或关闭抬头显示。

抬头显示功能一旦设定后，系统将自动记忆。

车载 ETC

车载 ETC 设备集成在车内后视镜基座内，由车辆直接供电，该设备支持全国高速公路通行，并且设备开通、激活、开票等操作均可线上完成。

若您的车辆配备 ETC 系统，请参照以下步骤进行操作。

注意

激活前请打开手机位置开关；同时打开微信位置使用权限，微信位置使用权限不为“拒绝”、“禁止”、“每次使用（时）询问”；便于您顺利激活 ETC。

激活前准备

在激活 ETC 前，请准备好以下资料：

- 车辆已完成上牌，并取得车牌号；
- 车主身份证正、反面照片；
- 车辆行驶证正、副页照片；
- 企业用户还需提供：企业营业执照、经办人身份证正反面照片及经办人银行卡信息。

乐道 App 激活（推荐）

您可以通过乐道 App 远程完成 ETC 激活操作，具体步骤如下：

1. 当车辆处于 P 挡时，打开乐道 App 进入“爱车”界面，点击右上角 ，选择 ETC > 去外部小程序开通。
2. 个人用户选择 **个人客车办理 ETC**，企业用户选择 **企业车辆签约个人银行卡**，进入小程序开通页面。
3. **开通 ETC**：
 - a. 完成车主信息登记；
 - b. 签约 ETC 通行费支付方式；
 - c. 上传车辆相关证件，并确认激活信息；

d. 提交后等待系统审核通过。

4. 激活 ETC:

- 资料审核成功后，在页面点击 **远程激活 ETC**，根据提示完成操作，等待激活结果同步至车机系统。
- 激活完成后，ETC 默认处于开启状态，车辆即可正常使用 ETC 功能。

车机激活

您也可以通过车机蓝牙完成 ETC 激活操作，具体步骤如下：

1. **开启 ETC 设备蓝牙**：在中控屏底部控制栏进入应用程序中心，点击 **智能设备>ETC**，车机将弹出 ETC 激活二维码，并自动启动 ETC 设备蓝牙。
2. 确保手机蓝牙已开启，使用微信或支付宝扫描二维码，进入小程序开通页面。
3. **开通 ETC**：根据小程序提示完成开通流程（与“乐道 App 激活”中的步骤 3 相同）。
4. **激活 ETC**：
 - 手机端完成开通流程后，返回车机端并刷新中控屏页面，重新开启 ETC 设备蓝牙。
 - 在小程序的资料审核成功页面点击 **蓝牙激活**，连接车端 ETC 设备，完成激活。
 - 激活完成后，车机 ETC 激活窗口将自动关闭，ETC 显示为开启状态，车辆即可正常使用 ETC 功能。

禁用或注销 ETC

禁用 ETC:

您可通过以下任一方式禁用 ETC 支付功能：

- 在乐道 App 的“爱车”界面点击右上角  >ETC；
- 在中控屏底部控制栏进入应用程序中心，点击 **智能设备>ETC**，或在 **快捷控制** 面板点击 ETC 开关按钮。

再次点击即可恢复支付功能，无需重新激活 ETC（注意：进入高速公路后途中无法禁用）。

注销 ETC：

如需注销 ETC，可拨打客服热线 95011 进行操作。

说明

- 车载 ETC 的定向天线透过前挡风玻璃朝前发射信号，请勿遮挡该区域，以免影响识别效果。若该区域有污迹、积雪等，请及时清理，以确保功能正常使用。
- 如需使用线下办理的卡片式 ETC 设备，请前往乐道汽车服务中心禁用车载 ETC 设备。
- 通过闸机时，如因 ETC 交易异常导致闸门未开启，请按照收费站工作人员的指引进行处理。
- 车载 ETC 的蓝牙信号有效期为 10 分钟，建议在有效时间内完成激活流程。如超时未完成，可点击激活界面进行刷新。
- 在开通、激活及使用车载 ETC 设备和功能时，请确保手机蓝牙开启并授权微信使用蓝牙。
- 若激活时提示“蓝牙已断开”，请重启车机蓝牙后继续。

智能影像视窗

智能影像视窗主要包括了内后视镜影像、外后视镜影像、路口信息影像和转向盲点影像等，旨在让用户行车过程中能清晰完整的观察车辆周围环境，减少视野盲区。

您可在中控屏底部控制栏点击设置图标进入设置页面，点击 **安全隐私>安全**，对智能影像视窗进行设置。

外后视镜影像

您可在中控屏底部控制栏点击设置图标进入设置页面，点击 **安全隐私>安全>外后视镜影像**，开启或关闭该功能；或在中控屏顶部下滑进入 **快捷控制** 面板，点击 **外后视镜影像**，在中控屏上调出外后视镜影像视窗。

功能开启后，中控屏将实时显示左右两侧外后视镜摄像头拍摄的画面，辅助观察后方两侧道路信息。

您可点击中控屏影像视窗左上角的关闭按钮，将影像视窗关闭。

内后视镜影像

您可在中控屏底部控制栏点击设置图标进入设置页面，点击 **安全隐私>安全>内后视镜影像**，开启或关闭该功能；或在中控屏顶部下滑进入 **快捷控制** 面板，点击 **内后视镜影像**，在中控屏上调出内后视镜影像视窗。

功能开启后，中控屏将实时显示后方摄像头拍摄的画面，辅助观察后方道路信息。

视窗开启后，您还可以点击右上角  图标，调节视野范围。

您可点击中控屏影像视窗左上角的关闭按钮，将影像视窗关闭。

超广角 A 柱补盲影像

若您的爱车配备了激光雷达，您可在中控屏底部控制栏点击设置图标进入设置页面，点击 **安全隐私>安全>超广角 A 柱补盲影像**，开启或关闭该功能。

功能开启后，可在中控屏上实时显示车辆前方影像画面，补充 A 柱盲区视野，辅助观察侧前方道路环境信息，并提供必要的安全警示信息。

转向盲点影像

您可在中控屏底部控制栏点击设置图标进入设置页面，点击 **安全隐私>安全>转向盲点影像**，开启或关闭该功能。您还可以根据需要显示位置设置在 **中控屏** 或 **HUD** 中。

功能开启后，当左右转向灯被打开时，对应方向的信息影像会出现在中控屏上，帮助您观察转向时的盲区，并提供必要的安全警示，减少行车过程中的安全隐患。

当取消转向灯或点击中控屏视窗上的关闭按钮后，影像视窗将被关闭。

转向 A 柱补盲

若您的爱车配备了激光雷达，当**转向盲点影像**功能开启时，您可在中控屏底部控制栏点击设置图标进入设置页面，点击**安全隐私>安全>转向 A 柱补盲**，开启或关闭该功能。

功能开启后，车速低于 21 公里/小时，左右转向灯被打开时，转向 A 柱补盲将随“转向盲点影像”同步显示，补充转向侧的 A 柱影像画面，辅助观察侧前方环境信息。

当取消转向灯或点击中控屏视窗上的关闭按钮后，影像视窗将被关闭。如果“转向盲点影像”设置在 HUD 上显示，则无法通过中控屏关闭按钮取消。

路口信息影像

您可在中控屏底部控制栏点击设置图标进入设置页面，点击**安全隐私>安全>路口信息影像**，开启或关闭该功能。

功能开启后，当车辆行驶至路口斑马线时，车辆将根据驾驶状态自动显示车辆前方的视野影像信息，帮助您识别前方的视野盲区，了解路口环境，减少行车过程中的安全隐患。

当车速大于 5km/h、驶离路口或点击中控屏视窗上角的关闭按钮后，影像视窗将被关闭。

开门预警影像

功能开启后，当用户解开安全带或打开车门时，系统会在屏幕上显示开门侧后方实时影像，辅助观察侧后方道路信息。详情请参阅“侧方开门预警”。

您可在中控屏底部控制栏点击设置图标进入设置页面，点击 **安全隐私>安全>开门预警影像**，开启或关闭该功能。

警告

转向影像、后视影像是利用鱼眼摄像头实现，存在一定的畸变和时延，该功能仅为辅助显示功能，请在高速行驶时，保持安全车距和观察车辆周围实际情况。

车外低速提示音

开启车外低速提示音后，您的爱车在低速（一般低于 30km/h）行驶时，车辆会发出声音提醒周边其他的道路使用者注意车辆，例如行人和其他车辆。

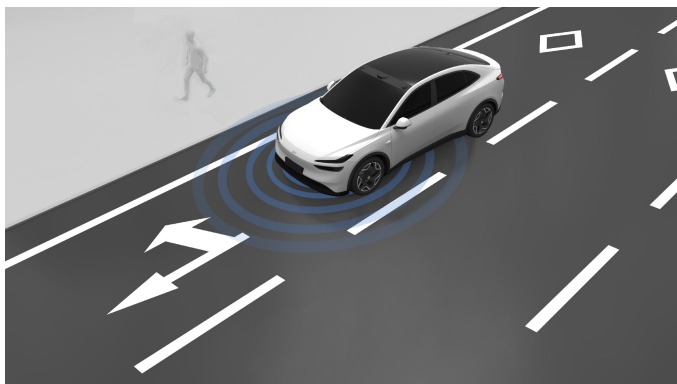

您可在中控屏顶部下滑进入 **快捷控制** 面板，或在中控屏底部控制栏点击设置图标进入设置页面，点击 **声音>车外低速提示音**，选择开启或关闭该功能。

当手动关闭该功能时，中控屏会显示相应的提示信息；关闭后，在车辆再次上电时，该功能将自动重新开启。

当该功能开启时：

- 车速在 0~20km/h 范围内，提示音随车速上升而增大，随车速降低而降低。
- 车速在 20~30km/h 范围内，提示音随车速上升而减小，随车速降低而增大。
- 车速超过 30km/h 后，提示音将关闭。

- 车速降至 25km/h 后，提示音将重新开启。
- 车速在 0~30km/h，倒车时提示音也将随车速而变化。

注意

车外低速提示音不建议关闭，除非在短途行驶且周围无行人、环境明显无需提示音的情况下，方可考虑关闭。

10

车辆与人员安全

安全带

车辆所有座椅均配备了安全带。安全带作为主要的乘员安全防护措施，可在发生事故时有效的降低车内乘员受到的伤害，与安全气囊配合使用时将有效降低碰撞事故的伤害。

车辆前排和后排外侧座椅均提供了预张紧限力装置。该装置可在发生严重碰撞时为安全带提供一定的预紧力，迅速卷收部分安全带，为乘员提供更可靠的保护，同时该装置可降低安全带束缚力过大而对乘员造成伤害。

警告

- 不系安全带或未正确佩戴安全带可能带来严重的人员伤亡，请务必正确佩戴安全带。
- 车辆行驶过程中请勿解开安全带，否则发生事故时会造成严重伤害。
- 座椅靠背请勿过于向后倾斜，否则会严重影响安全带的保护作用。
- 切勿自行修理损坏的安全带，任何情况均不可自行拆卸及安装安全带。
- 安全带需保持清洁，插口内请勿被异物堵塞，否则影响安全带的可靠啮合。
- 切勿两人共用一条安全带（如怀抱儿童），发生事故时会对乘员带来二次伤害。
- 事故时已拉伸变形的安全带丧失了安全防护功能，即使表面无损坏，也应立即更换。
- 使用前请仔细检查安全带。安全带固定机构是否破损、老化，如有损坏切不可继续使用，请立即更换安全带。
- 事故时安全带预张紧限力装置一旦触发应立即更换；某些事故下即使未触发预张紧限力装置，建议前往乐道汽车服务中心进行检查，必要时进行更换。

安全带使用方法

1. 将安全带锁舌拉出后从身体前方绕过，安全带上部贴紧肩部，安全带下部贴紧髋部，不要将安全带贴紧脖子和腹部。

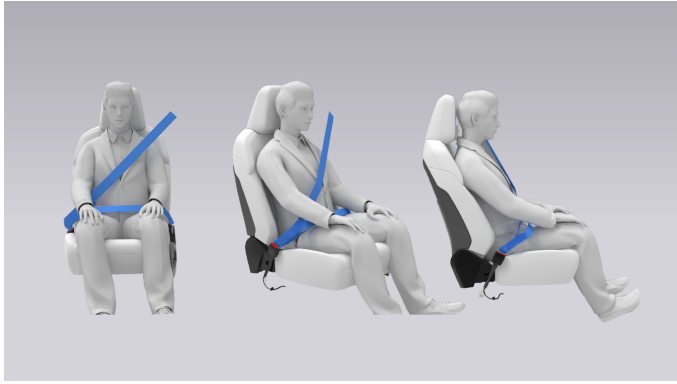

2. 将锁舌插入对应座椅的插口中，直到听到咔嗒声，并拉动安全带确认安全带已锁止。

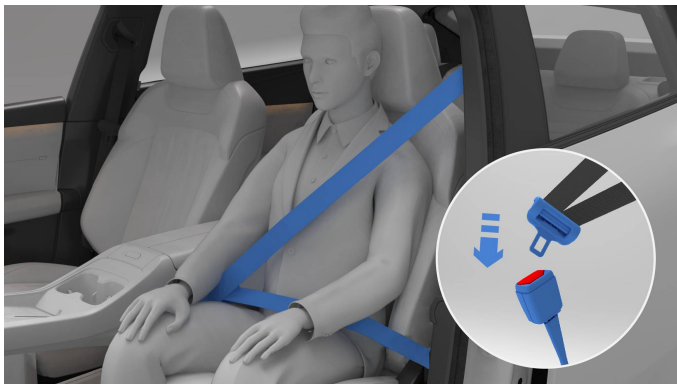

3. 取下安全带时请按下插口处的红色按钮，锁舌弹出，用手将安全带理顺，锁舌会自动卷收回安全带上部固定装置内。

警告

- 佩戴安全带过松或过紧都可能在发生事故时带来人身伤害。
- 佩戴安全带前请先调整好座椅靠背及头枕，充分发挥安全带的保护作用。
- 孕妇佩戴安全带时请将安全带均匀地通过胸部并尽可能低地在髋部穿过，保持安全带平展紧贴，降低发生事故时安全带勒紧而使胎儿及孕妇造成严重伤害的风险。

安全带未系警告

当车辆处于驾驶员就座状态（关门或踩下制动踏板）或驾驶状态时，若车上乘员就座时未系上安全带，则中控屏会点亮安全带未系警告灯  并伴随警报，提醒您及乘员立即系上安全带。

注意

- 若已系好座椅安全带，安全带未系提醒与警报仍然继续，此时请移除空座椅上的重物。
- 如无法避免在座椅上放置重物或特殊医疗需求乘员需要乘坐，当提示弹窗时可临时关闭警告音，再次启动车辆时如未系安全带仍会发出警报。

警告

若安全带未系报警功能异常，请勿使用相关座椅，并请立即联系乐道汽车服务中心检查安全带功能。

安全气囊

安全气囊作为辅助约束系统，是对安全带的补充。安全气囊可在发生较严重事故时迅速张开，保护乘员的头部和胸部，减少伤害的严重程度，但安全气囊不能避免乘员四肢受伤及体表损伤，因此安全气囊需与安全带一起配合使用，才能发挥最大的保护作用。

车辆安装有碰撞传感器，当发生满足气囊系统引爆的正面碰撞、侧面碰撞或车辆侧翻时（取决于碰撞类型、碰撞角度、碰撞物体、翻滚角速度、翻滚角度），气囊系统引爆对应位置的气囊，气囊内部的气体发生器点燃并释放一定压力的气体，弹开气囊盖板，气体充满整个气囊空间，形成缓冲保护层以支撑乘员，从而降低乘员致伤或致死的风险。

车辆安全气囊系统包括正面安全气囊和侧面安全气囊。安全气囊处均有“AIRBAG”字样提示您此处存在安全气囊。

- 正面安全气囊包括前排头部气囊，分别位于主驾驶方向盘装饰盖板内以及副驾驶仪表板处；

- 侧面安全气囊包括前排侧气囊（前排座椅两侧）、远端气囊（主驾座椅内侧）以及侧气帘（位于两侧车门上方，A 柱到 C 柱的顶棚区域内）。



1. 主驾驶正面安全气囊
2. 副驾驶正面安全气囊
3. 前排座椅侧面安全气囊
4. 侧气帘
5. 远端气囊

警告

- 严禁私自拆装气囊组件，包括气囊标签。
- 安全气囊盖板如有破裂或损坏，请勿使用车辆并立即联系乐道汽车服务中心。
- 安全气囊引爆时会产生烟雾及粉末，此种粉末无毒但仍可能会造成人员不适。
- 禁止使用座椅座套，以免座套影响侧面安全气囊的保护作用。
- 请勿在门边衣帽钩处悬挂任何硬物（如衣架、水果、玻璃瓶等），以防侧气帘引爆时导致伤害。
- 驾驶员乘坐时胸部与方向盘应保持 25 厘米以上的距离，降低气囊引爆时的冲击力对驾驶员直接伤害的风险。
- 请避免在极限的越野工况或沙漠驾驶车辆，这种工况可能造成气囊引爆。

警告

- 请勿在副驾驶侧仪表盘上方附近放置、挂附或安装任何物品，以免在安全气囊引爆时带来人身伤害。
- 请勿对座椅靠背进行改装、遮盖、加装面套、更换面套等动作，以免在发生事故时影响侧气囊点爆。
- 请勿对车辆顶棚进行改装，以防侧气帘引爆时导致伤害。
- 不在侧气帘作用范围内（如立柱、顶棚、拉手）放置物品，乘员切勿倚靠在车门上，以防侧气帘引爆时导致伤害。
- 副驾驶正面安全气囊未禁用时，禁止儿童乘坐于副驾驶座椅处。发生事故时，气囊引爆产生的强大冲击力将对儿童造成严重伤害。
- 副驾驶座椅处请勿堆放物品，如遇紧急制动这些物品会进入气囊引爆范围，一旦气囊引爆，物品将被弹飞而伤害乘员。
- 请勿在副驾驶侧仪表盘上放置或挂附重物及尖锐物品，以免位于仪表板处的副驾正面安全气囊引爆时带来人身伤害。
- 安全气囊快速展开时产生的烟尘可能会造成皮肤和眼睛刺激/烫伤/灼伤，且展开时产生的气囊纤维可能导致摩擦和皮肤灼伤。
- 请勿在副驾驶侧挡风玻璃处装置任何电子设备，以免位于顶棚处的气帘及仪表板处的副驾正面安全气囊引爆时带来人身伤害。
- 请勿将脚、膝盖或身体其余部位放在气囊盖板上或附近，不在安全气囊盖板放置或挂附任何物品，以免妨碍安全气囊的正常工作，在气囊引爆时导致伤害。
- 安全气囊作为辅助安全系统，不能替代安全带的保护作用，只有与安全带一起配合使用，才能为乘员提供最佳的保护作用，因此车内所有乘员务必系好安全带并保持正确的坐姿。
- 气囊系统的保护功能只能触发一次，如果气囊已触发，请务必更换；某些碰撞事故下气囊即便不会展开，为确保气囊系统可正常工作，请尽快前往乐道汽车服务中心检查气囊系统并进行必要的更换。
- 更换过气囊系统需保留相关记录，转让车辆时需随车交于新车主；更换气囊时切勿使用旧车中拆下的或回收再利用的气囊。

安全气囊引爆条件

安全气囊可能会在如下情况引爆，包括但不限于以下情况，请正确使用安全带对乘员进行保护：

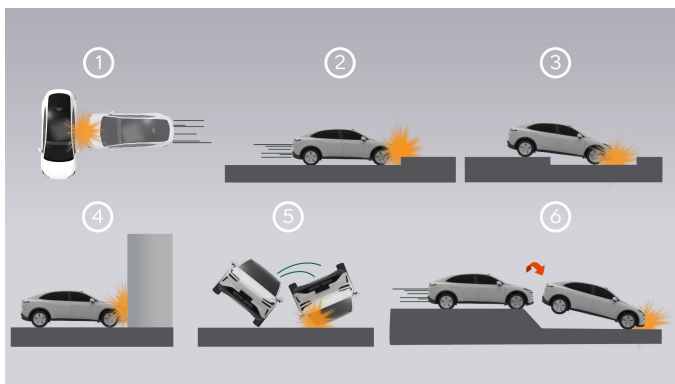

1. 被较高车速的车辆侧面撞击。
2. 撞击坚硬的路基。
3. 跌入深沟。
4. 高速正面撞击墙体或车辆。
5. 车辆发生侧向翻滚。
6. 跳跃猛烈触地。

安全气囊在有些碰撞情况下可能不会引爆，包括但不限于以下情况，请正确使用安全带对乘员进行保护：

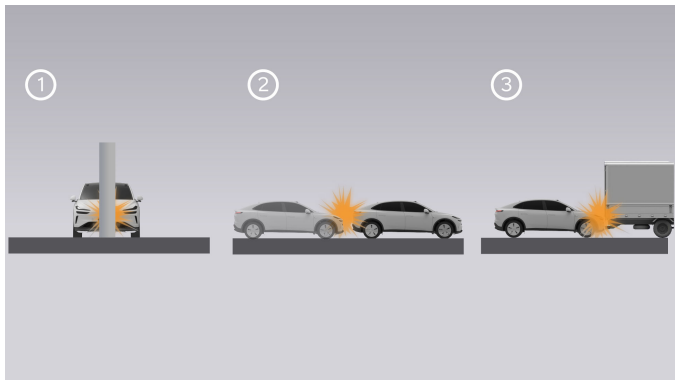

1. 撞击树木、柱子等细长物体。
2. 被后方车辆追尾碰撞。
3. 撞击或钻入卡车尾部。

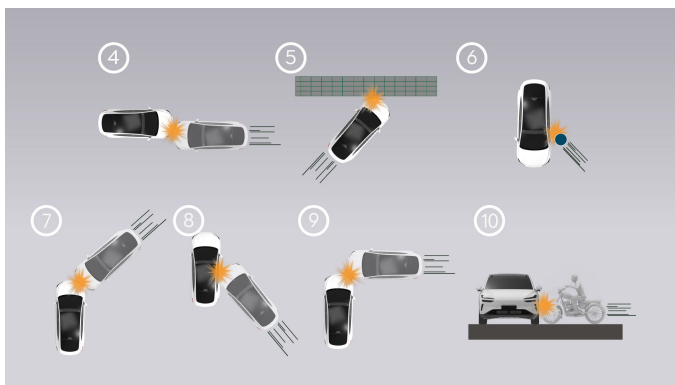

4. 车头侧面撞上车辆。
5. 车头侧面撞上墙壁。
6. 侧面撞上柱子。
7. 与车头侧面成一定角度的碰撞。
8. 与车身侧面成一定角度的碰撞。
9. 局部侧面碰撞。
10. 局部侧面碰撞。

安全气囊警告灯

中控屏上会有指示安全气囊状态的安全气囊警告灯 。中控屏启动后若此警告灯点亮，请勿继续使用车辆并立即联系乐道汽车服务中心。

副驾安全气囊禁用

由于安全气囊在展开时膨胀迅速且冲击力大，因此前排乘员距离正面安全气囊至少 25 厘米以上较为安全。但若前排需要安装后向儿童座椅或有特殊医疗需求乘员，您可在中控屏底部控制栏点击设置图标进入设置页面，点击 **车辆控制>车身>硬件安全>副驾安全气囊**，选择关闭副驾安全气囊，此时中控屏顶部出现  图标及文字提示您前排副驾安全气囊已禁用，以免前排副驾安全气囊对特殊人群带来严重伤害。

当无安装后向儿童座椅或无特殊医疗需求的乘员乘坐时，请确保正常开启副驾安全气囊，避免副驾乘员在意外发生时无气囊保护。

安全气囊引爆后安全措施

当车辆发生碰撞并引爆安全气囊后车辆将自动执行一些安全措施来保护车内乘员的人身安全：

- 解锁所有车门，确保车内乘员或救援人员可打开车门。
- 开启危险警告灯，可提供车辆位置并警示后续车辆。
- 切断高压电源，保护人身安全。
- 打开车窗，车辆落水时可防止乘员受困。
- 方向盘和座椅记忆功能关闭，避免调节到困住驾驶员的位置。
- 开启车内阅读灯，方便夜间救援。

儿童锁

儿童锁默认为关闭状态。您可在中控屏底部控制栏点击设置图标进入设置页面，点击**车辆控制>车锁>左后门窗儿童锁/右后门窗儿童锁**，开启或关闭对应侧功能。功能开启后，将同时锁定后排门窗，仅可车外开启后排车门或主驾控制后排车窗。

若开启或关闭对应侧门窗儿童锁失败，中控屏会出现弹窗提醒，再次重复操作直到成功。

注意

- 儿童锁开启时，需确认开启状态，以防开启失败。
- 儿童锁开启时，请勿单独将儿童留在车内，以免造成意外伤害。
- 车门关闭、车窗关闭、外把手自动收回时，请乘员（尤其儿童）避免将手放入，以免造成人身伤害。

儿童安全座椅

当您携带 12 周岁以下或身高低于 1.5 米的儿童乘车出行时，务必为儿童安装安全座椅或安全坐垫，请儿童坐在安全座椅或安全坐垫上而不是怀抱或坐在膝上，充分保护儿童的乘车安全。

只允许使用经许可适合儿童且符合相关法规或标准的儿童安全座椅，选取儿童安全座椅时请检查儿童安全座椅上的标识。

安装时须遵循国家法规要求、座椅制造商安装指南、车辆用户手册相关说明，特别注意 ISOFIX 接口或安全带固定方式。

使用儿童安全座椅的重要说明

正确使用儿童安全座椅将大大降低事故中儿童受伤的风险或减轻其受伤严重程度，使用儿童安全座椅请注意以下几点：

- 禁止怀抱儿童乘车。
- 绝不能让您的孩子在无保护的情况下乘车。
- 后排座椅中间位置无法安装儿童安全座椅，后排仅两侧座椅可安装。
- 每个儿童安全座椅不允许 2 个及以上儿童共用。
- 确保儿童安全座椅上无坚硬或尖锐物品，以免发生事故时刺伤儿童。
- 当在副驾座椅安装安全带式儿童座椅时，把副驾座椅调整至最高位置。
- 儿童在乘车期间必须使用儿童安全座椅并保持正确坐姿，系好安全带。
- 儿童坐在儿童安全座椅上需有成人监护，切不可将儿童独自留在车内。
- 必须遵守儿童安全座椅制造商有关正确使用安全带的说明，正确佩戴安全带可充分发挥儿童安全座椅的保护作用。
- 行驶中禁止让儿童站在车内或跪在座位上，发生事故时儿童可能会被抛起并由此导致儿童本人和其他乘车人出现伤亡。
- 儿童乘坐安全座椅时请勿将头或身体倚靠在车门、车内座椅侧边、立柱、车顶横梁下方，车辆发生事故时这些地方将弹出侧气囊或侧气帘，增加儿童受伤的风险。

- 在发生碰撞或者紧急制动时，没有正确安装和固定的儿童安全座椅可能发生移动而撞伤车内其他乘员。因此当儿童安全座椅未使用时，也必须将其正确安装并固定在车内。
- 若将后向式儿童安全座椅安装在车辆的后排座椅上，则有必要把相应的前排座椅适度向前调整；若将前向式儿童安全座椅安装在车辆的后排座椅上，则可能需要调整座椅头枕高低位置。

儿童安全座椅的组别

只允许使用经许可并适用于儿童使用的儿童安全座椅。身高 1.5 米以上的儿童可以直接使用车辆安全带，儿童安全座椅要符合相关法规或标准。

表 1: 不同乘坐位置对儿童约束系统的适用性信息

儿童质量分组	乘坐位置			
	前排副驾座椅 (副驾安全气囊 囊打开)	前排副驾座椅* (副驾安全气囊 囊关闭)	后排外侧座椅	后排中间座椅
0 组(小于 10 千克)	X	U	U	X
0+ 组(小于 13 千克)	X	U	U	X
I 组(9 ~ 18 千克)	X	U/UF	U/L	X
II 组(15 ~ 25 千克)	X	UF	U/L	X
III 组(22 ~ 36 千克)	X	UF	U/L	X

注：表中的符号及字母说明为：

* = 在前排副驾座椅安装儿童座椅时，请将座椅调至最高位置；针对每个适用的儿童座椅安装位置，如车辆座椅或头枕与儿童座椅调节或安装路径产生干涉，可适当调节座椅位置或将头枕拆除以确保适当的安装空间。后排中间位置不推荐安装儿童座椅。

U = 适用于获得本质量组批准的通用类儿童约束系统。

UF = 适用于获得本质量组批准的前向通用类儿童约束系统。

L = 适用于特殊类儿童安全座椅。这些儿童安全座椅装置可能专用于特定的车型，属于受限制类或半通用类。

X = 本座椅位置不适用于本质量组的儿童约束系统。

表 2: 使用 ISOFIX 接口安装儿童安全座椅适用的安装位置

儿童质量分组	儿童座椅大小*	儿童座椅类型*	安装位置		
			前排副驾座椅	后排外侧座椅	后排中间座椅
0 组(小于 10 千克)	E	ISO/R1	X	IL	X
	E	ISO/R1	X	IL	X
0+ 组(小于 13 千克)	D	ISO/R2	X	IL	X
	C	ISO/R3	X	IL	X
	D	ISO/R2	X	IL	X
I 组(9 ~ 18 千克)	C	ISO/R3	X	IL	X
	B	ISO/F2	X	IL/IUF	X
	B1	ISO/F2X	X	IL/IUF	X
	A	ISO/F3	X	IL/IUF	X
	A	ISO/F3	X	IL/IUF	X

II 组(15 ~ 25 千克)	-	-	X	IL	X
III 组(22 ~ 36 千克)	-	-	X	IL	X

注：表中的符号及字母说明为：

* = 儿童座椅的大小和类型依据 GB14166-2013 及 GB27887-2011 划分，在儿童座椅的产品说明书上可以找到对应的分类。

IUF = 适用于获得本质量组批准的前向通用类 ISOFIX 儿童约束系统。

IL = 适用于特殊类 ISOFIX 儿童约束系统。这些 ISOFIX 儿童约束系统可能专用于特定的车型，属于受限制类或半通用类。

X = ISOFIX 的位置不适用于本质量组和/或本尺寸类别的 ISOFIX 儿童约束系统。

不同组别儿童安全座椅的使用

对于 0+, I 组（0~18 千克）儿童，推荐使用 **环球娃娃 天赋 plus** 儿童安全座椅。对于体重不超过 15 千克（参考年龄 3 岁）的儿童，该儿童安全座椅必须使用后向式安装方式，且使用车辆安全带进行固定和支撑腿固定。安装儿童安全座椅至车辆时请遵循儿童安全座椅的用户手册，确保儿童安全座椅被正确使用。

对于 II 组（15~25 千克）儿童，推荐使用乐道 **智能儿童安全座椅（出生-约 7 岁）**。安装儿童安全座椅至车辆时请遵循儿童安全座椅的用户手册，确保儿童安全座椅被正确使用。

对于 III 组（22~36 千克）儿童，推荐使用 **凯迪骑士 i-SIZE** 儿童安全座椅。使用该儿童安全座椅时，首先安装好 ISOFIX，同时采用车载三点式安全带+M-FIT(ISOFIX+车载三点式安全带)进行固定，并使用儿童座椅上 XP-PAD 和 SecureGuard，该座椅必须正向安装。请遵循儿童安全座椅的用户手册，确保儿童安全座椅被正确使用。

对于具备智能通讯功能的儿童座椅

对于具备智能通讯功能的儿童座椅，推荐使用乐道 **智能儿童安全座椅（出生-约7岁）**。对于体重不超过 15 千克（参考年龄 3 岁）的儿童，该儿童安全座椅必须使用后向安全带安装方式。安装儿童安全座椅至车辆时请遵循儿童安全座椅的用户手册，确保儿童安全座椅被正确使用。

使用该儿童安全座椅时，首先安装好 ISOFIX 和儿童座椅安全带，然后连接车内 12V 电源或安装电池使儿童安全座椅上电（推荐使用 12V 电源供电），打开车机蓝牙后，您可在中控屏底部控制栏进入应用程序中心，选择 **智能设备**，按引导与车机完成连接。连接成功后，车机系统能够检测儿童安全座椅 ISOFIX 接口以及儿童座椅安全带是否安装到位，儿童入座后车机能够自动识别是否有儿童就坐并提供座椅通风选项。

说明

上述涉及第三方儿童安全座椅的产品信息仅供参考，我们不对相关儿童安全座椅产品作出任何有关适用性、安全性、质量或性能的明示或暗示的推荐或保证，亦不对此承担任何形式责任。我们建议用户根据自身的具体需求和情况，谨慎选用相关产品。

儿童安全座椅的选用

副驾驶侧遮阳板处有前排安全气囊警示标签。警告用户不得在受安全气囊保护的座椅上放置后向儿童座椅，否则可能导致死亡或严重伤害。



若要在前排座椅上放置儿童安全座椅，需禁用前排副驾安全气囊，您可在中控屏底部控制栏点击设置图标进入设置页面，点击 **车辆控制>车身>副驾安全气囊**，开启或关闭该功能。选择关闭副驾安全气囊时，中控屏顶部出现  图标及文字提示您前排副驾安全气囊已禁用。

应根据儿童的年龄、身高和体重，在后排两侧座位上使用儿童安全座椅或车辆安全带进行防护：

- 体重低于 13 千克的婴儿适宜使用可躺卧的儿童安全座椅，尽量采用后向安装于后排座椅上。
- 体重介于 9~18 千克的婴幼儿适宜使用带安全台或五点式安全带的儿童安全座椅，推荐采用后向安装于后排座椅上。
- 体重介于 15~25 千克的儿童适宜直接使用前向儿童安全座椅，并配合安全带，安装于后排座椅上。
- 体重介于 22~36 千克，身高低于 1.5 米的儿童适宜直接使用儿童安全座垫，并配合安全带，安装于后排座椅上。

警告

安全带上部必须从肩部通过且紧贴上身，不得紧贴颈部；安全带下部必须从髋部通过且紧贴下身，不得紧贴腹部。

儿童安全座椅的安装

安装儿童安全座椅前请仔细阅读儿童座椅说明书，确认可安装于本车。安装前请确保车辆处于停车状态，开启驻车制动或电子手刹，避免在安装过程中车辆移动造成危险。根据儿童安全座椅的使用属性可使用车辆安全带或 ISOFIX 接口固定儿童座椅。

• 使用车辆安全带固定

把儿童安全座椅安装在后排座椅上，将车辆安全带穿过儿童安全座椅并将锁舌插入带扣。确保安全带平直无扭曲，拉动安全带以确认其无法拉出。

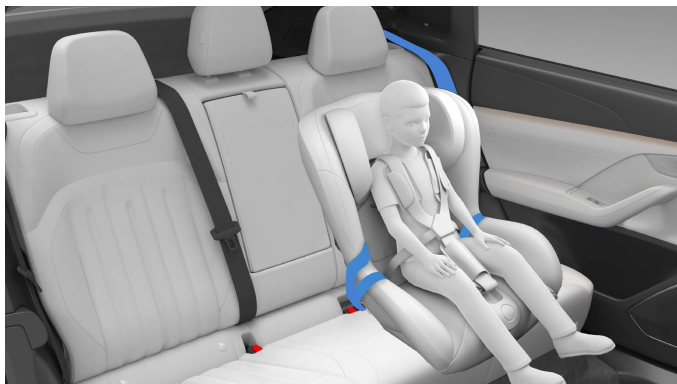

- **使用 ISOFIX 接口固定**

您的爱车后排两侧座椅配备了适宜安装儿童安全座椅的 ISOFIX 接口，ISOFIX 接口隐藏于座椅靠背和座垫间的遮盖帘之下，打开遮盖帘后，将儿童安全座椅的 ISOFIX 接插件插入座椅靠背和坐垫的间隙中的 ISOFIX 接口。

1. 将靠背与座垫连接处的遮盖帘掀开，把儿童安全座椅下部连接处插入座椅 ISOFIX 接口内的挂钩处，直到听到“咔嗒”声。



2. 将儿童安全座椅上部固定带从座椅头枕下穿过，与后排座椅背部安全装置内的挂钩相连。



3. 用力拉动儿童安全座椅，检查安装是否牢靠。

警告

- 固定装置仅用于安装 ISOFIX 接口儿童座椅，非儿童座椅物件禁止连接此固定装置，以免造成人身伤害。
- 安装和拆卸安全座椅请按照座椅说明书及车辆指导操作，未正确操作将可能造成儿童或其他乘员受伤。

儿童遗留检测

本车配备了儿童遗留检测功能，增强对儿童安全的保护。当您锁车后，若系统检测到有儿童被遗留车内儿童座椅上，将会触发警报，并通过手机 App 及时通知车主。

您可在中控屏底部控制栏点击设置图标进入设置页面，点击开启 **安全隐私>儿童遗留检测**，功能默认开启，请根据需求使用。

使用步骤如下：

1. 激活儿童遗留检测功能后，当您关闭车门并上锁时，系统会自动进入检测状态。
2. 在系统扫描车内环境时，一旦检测到单独遗留在车内的儿童座椅上的儿童，将立即触发警报装置，发出声音及灯光警报，并通过手机 App 向您发送警报信息。如车内温度过低或过高，空调将自动启用进行调节。

3. 听到警报声后，请您立即返回车辆，解锁并打开车门以中止警报，并检查后排座位确认是否有儿童遗留。如有儿童遗留，请将其安全地带离车辆。

注意

- 该功能需要车辆处于网络良好的环境下，否则可能无法及时发送通知提醒。
- 儿童遗留监测功能仅在配备并正确安装了官方推荐的儿童座椅时才能正常运作。
- 儿童遗留监测作为辅助增强安全的功能，并非舒适功能，主要用于后排儿童的监测和提醒，存在漏报或误报的可能性。因此，切记请勿将儿童单独遗留于乘客舱内。
- 该功能检测到座舱内发现异常时，如车内温度过低或过高空调将自动启用进行控制。当电量较低时，车窗会下降部分高度。请尽快返回车辆，避免非法开启车门或进水风险。
- 如果触发安全报警，空调等干预措施生效后，会使整车电量快速消耗，请听到报警声音后及时回到车辆查看，并及时带离遗留的儿童或宠物。
- 在收到手机 App 消息提醒之后，请尽快返回车内照看儿童或者宠物，避免发生安全事故。

事件数据记录系统

本车配备了事件数据记录系统 (EDR)。事件数据记录系统 (EDR) 的主要目的是记录某些碰撞或类似碰撞情况的数据，例如安全气囊展开或撞到路面上的障碍物；这些数据可帮助了解车辆系统的运行情况。

本车辆上的事件数据记录系统 (EDR) 可暂时或永久存储有关车辆状态、事件和故障的技术信息。这些技术信息通常可以记录如下部件、模块、系统和环境的状况：

- 车辆及其单个组件的状态信息，例如车辆行驶速度、加速度、车辆识别代号。
- 重要系统组件的功能情况，例如安全带锁扣。
- 特殊形式状态下车辆的反应，例如安全气囊触发、稳定控制系统介入。
- 碰撞事故前后一段时间的数据，例如制动、加速、转向操作、事件发生时间、乘员保护装置部署信息、安全带状态信息等。

其中 EDR 对于主动安全系统相关的数据记录来源如下:

- 车辆速度、防抱死制动系统状态、电子稳定性控制系统状态、牵引力控制系统状态和制动踏板位置的记录来自于制动控制单元(BCU)。
- 巡航控制系统状态、自动紧急制动系统状态的记录来自于中央计算集群(CCC)。

这些数据有助于更好地了解碰撞和伤害发生的情况。

这些数据只具有自然属性，可用于识别和排除故障以及优化车辆功能，但不能根据这些数据创建已行驶路段的运动特性。

这些与车辆相关的技术参数以及其它一些信息，例如事故记录、车辆损坏、证据等(可能需要专业人员介入)，可以在乐道汽车服务中心通过专用设备从车辆诊断接口(OBD)或安全气囊模块读取。

有专用设备的第三方(如执法部门)如果拥有访问 EDR 权限可读取这些技术数据。

您可以访问以下网站查询或购买相关设备：<https://www.its-tari.com/fzcsxt/219>

如果 EDR 系统没有足够空间记录一个事件，当前事件数据会覆盖之前非锁定事件数据，但均应按照时间顺序依次覆盖。对于锁定事件，不会被后续事件覆盖。

说明

- 乐道汽车在未经车主允许的情况下不会将数据记录系统的信息透露给第三方人员使用。
- EDR 数据中记录的时间为世界标准时间 (UTC)，对应的地区时间需经过时区换算，换算方式为 **地区时间=UTC 时间+所在时区** (如记录的 UTC 时间为 6 点，则对应北京时间=UTC 时间+东八区=6+8=14 点)。



行车记录仪

行车记录仪可记录车辆在行驶过程中的影像及声音，在事故发生时，这些视频资料可作为依据，合理处理交通事故。行车记录仪包括主视角和前/后/左/右环视视角，支持

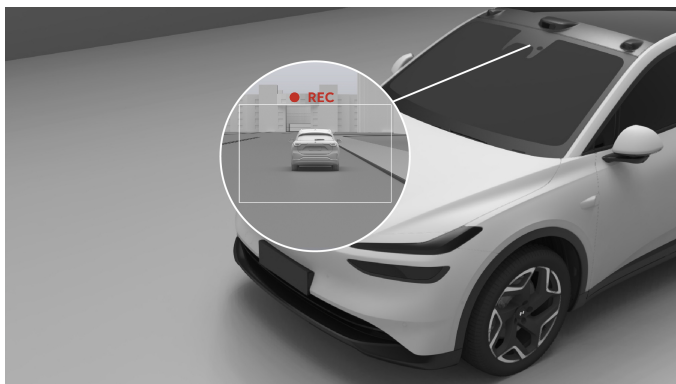
选择主视录制或五路录制、实时预览。录制的视频会存储到您的 Micro SD 卡中（如已经安装）。



您可在中控屏底部控制栏点击设置图标进入设置页面，点击 **安全隐私>安全>行车记录仪**，开启或关闭行车记录仪。当行车记录仪打开后，行车记录的摄像头将开启并持续录制循环视频，直到退出视频录制。

- 功能开启：在中控屏顶部显示开启  图标
- 功能关闭：在中控屏顶部显示关闭  图标

行车记录仪支持录音和水印功能，录音功能默认为关闭状态，需手动开启。

- **声音录制**：开启声音录制功能后，行车记录仪录制视频时将同时录制车内声音；
- **行驶数据水印**：开启行驶数据水印后，转向灯、挡位、车速等行车信息将以水印的形式添加至视频。行驶数据水印可手动关闭，功能关闭后，行车记录仪在录制视频时将不再展示车辆行驶数据。

常见的水印如下表所示：

水印图示	说明
126km/h	车速信息
	从左到右依次代表 P/R/N/D 挡位信号、挡位信息无效

水印图示	说明
	换挡保护
	踩下加速踏板
	踩下制动踏板
	电子驻车功能开启
	自动驻车功能开启
	自动驻车功能故障
	领航辅助功能启动
	领航辅助功能下车辆触发二级接管提醒
	智能车道巡航功能启动
	辅助驾驶过程中，车辆进入需要用户控制转向的状态
	需要用户控制转向的状态下，车辆发出二级接管提醒

水印图示	说明
	智能车道巡航功能下触发二级接管提醒
	泊车辅助功能启动
	紧急制动类功能激活(包括自动紧急制动、通用障碍物辅助、误加速抑制辅助等, 可结合车辆挡位水印判断是前向还是后向。)
	车道偏离预警及辅助系统激活(提醒及车道纠偏(LKA)激活, 可结合车辆向左/向右水印判断是向左还是向右。)
	车辆发出分心一级提醒
	车辆发出分心二级提醒/疲劳一级提醒/疲劳二级提醒
	辅助驾驶过程中车辆发出脱手一级提醒
	辅助驾驶过程中车辆发出脱手二级提醒
	辅助驾驶过程中(包括智能车道巡航、领航辅助、以及其它需要用户控制转向的状态)有外力干预方向盘向左/向右转动

水印图示	说明
	左转向灯点亮
	右转向灯点亮
	安全带未被系上

您也可在 **安全隐私>安全>主视角分辨率** 中，根据实际情况选择高清或超清视频分辨率，便于向您提供清晰的画质影像。

注意

- 首次登录或切换车机账户后，行车记录仪将默认为关闭状态，需重新开启。
- 停车下电后，行车记录仪将不再工作。
- 行车记录仪时间在某些场景下，包括但不限于：整车断电后（维修操作断电）重新上电，录制画面的时间水印信息可能存在时间同步延时或视频丢帧情况。
- 车辆启动过程中，车辆摄像头与系统启动需一定的时间，在此期间摄像头无视频输出，导致行车记录仪无法进行视频录制。
- 请严格遵守所在地法律法规，合法使用行车记录仪及相关功能。请定期确认您所在国家或地区的相关规定及使用条件，必要时应及时关闭行车记录仪功能，确保合规使用。
- 根据法律法规要求，车辆外部的行人面部特征与车牌信息属于隐私信息并受到保护，原则上不允许在网络中或经由其他途径发布行车记录仪拍摄的公共场所相关视频，当需要使用和分享行车影像时，请遵守法律法规要求。

紧急事件视频录制

功能默认开启，为了您的安全和事故处理所必须，当车辆在发生安全气囊弹出、AEB紧急制动等异常情况时，行车记录仪将自动录制事故发生时的视频。

紧急视频录制功能不受到行车记录仪开关控制，紧急视频录制功能会在内存中记录视频影像，紧急视频包括紧急情况发生前 10 秒和紧急情况发生后 60 秒的视频。

注意

- 紧急视频的存储空间不会被循环覆盖，存储空间存满后需要进行手动清理，否则将影响视频录制功能。
- 因车辆系统存储流程的存在，紧急视频自动生成视频可能会有一定的延时。
- 紧急视频在断电或其它极端碰撞事故场景下可能无法自动生成视频。

一键录像

您可以通过一键录像功能及时录制保存当前发生的事件。

在中控屏顶部下滑进入 **快捷控制** 面板，点击 **一键录像**，即可进行录制，同时中控屏顶部显示录制图标。

一键录像视频自动合成保存触发前 10 秒和触发后 60 秒的视频。录制的内容将被存储于 **相册>更多>一键录像** 文件夹中，如需保存特定的视频文件，请使用 U 盘等存储设备。

注意

紧急视频的存储空间不会被循环覆盖，存储空间存满后需要进行手动清理，否则将影响视频录制功能。

视频查看与管理

您可在中控屏底部控制栏进入应用程序中心，点击 **相册>行车记录**，在行车记录界面中查看、删除录制的视频或抓拍的照片等。

视频播放器支持缩放功能，可边放大边播放，同时也支持截图，截图后保存在相册。

行车记录仪录制的视频内容将存储于 **循环记录** 文件夹中，紧急视频录制的内容将存储于 **紧急事件** 文件夹中，必要时将 Micro SD 卡内的重要视频传输到手机等其它存储设备。

Micro SD 卡

开启行车记录仪功能前，需用户检查 Micro SD 卡已成功插入到扶手储物箱的卡槽内。如系统未检测到 Micro SD 卡，则行车记录仪功能将无法开启工作。

如果使用非原厂提供的行车记录仪专用定制 Micro SD 卡，则可能因 Micro SD 卡本身质量和性能原因，导致出现视频丢失、文件损坏、高温或低温情况下行车记录无法工作等问题。

说明

如需使用第三方 SD 卡，建议选择符合以下技术规范的 SD 卡：

- 卡片速度等级 C10 U3 V30 A2，实车持续写入速度（非峰值写入速度）需达到 5MB/S 以上，以确保视频录制的流畅性和稳定性。
- 可在 -40°C 至 85°C 的温度区间内保持稳定可靠的工作性能，以适应复杂多变的各类环境条件与工况。

注意

行车录像过程中，如发生紧急断电或者严重碰撞导致的 Micro SD 卡断电等，正在录制的视频将无法及时保存，出现视频缺失、紧急事件视频生成失败等情况。

行车录像视频均存储在独立的 Micro SD 卡中，请勿直接拔出 Micro SD 卡，如需要拔出 Micro SD 卡，请先停止行车记录仪视频录制，前往 **相册>设置**，点击 **移除 Micro SD 存储卡** 按钮，否则正在录制的视频无法保持，发生视频数据损坏或丢失，同时可能导致 Micro SD 卡损坏。

Micro SD 卡有固定的擦写次数寿命，属于损耗品，如 Micro SD 卡在使用过程中，发现存在视频读取非常缓慢或有视频文件频繁丢失的问题，请注意更换全新的 Micro SD 卡。

守卫模式

守卫模式旨在车辆处于停车状态时，为车辆提供安全守护，视频记录车辆发生事故时的现场情况，视频会保存在您的 Micro SD 卡设备（如果已经安装），同时会触发车辆本地声音、灯光提醒，并按预警等级向您发送短信及应用通知。

开启方式

守卫模式可通过多种方式开启：

- 您可在中控屏底部控制栏点击设置图标进入设置页面，点击 **安全隐私>安全>守卫模式**，开启该功能，并可选择车外报警音方式。
- 您可在中控屏顶部下滑进入 **快捷控制** 面板，点击 **守卫模式**，开启该功能。
- 您可在手机 App 爱车界面，点击 **智能守护>车辆守卫**，确认后开启该功能。

开启守卫模式后，可在中控屏选择关闭外后视镜锁车自动折叠功能；后视镜处于展开状态时，需要注意外后视镜的潜在刮蹭风险；若后视镜处于折叠状态，外后视镜与车辆前部摄像头间会存在视野监控盲区。

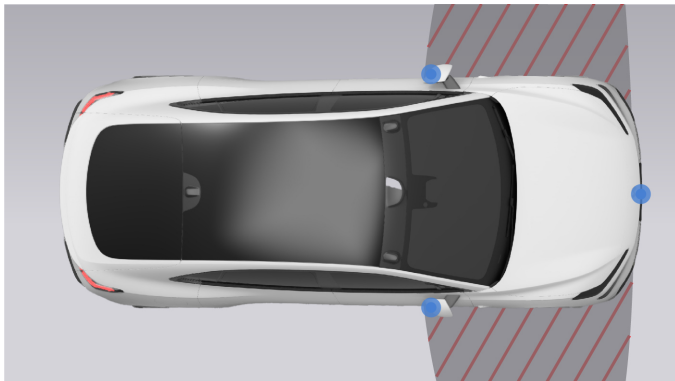

激活条件

1. 车辆续航里程大于 40 公里或处于充电状态。

2. 车辆无系统故障和摄像头故障。
3. Micro SD 卡已成功插入到扶手储物箱的卡槽内。

满足如上激活条件，守卫模式会在锁车 1 分钟后进入守护状态，也可以使用手机 App 远程直接开启并激活守卫模式。

三级守护模式

- 一级守护：威胁接近——车辆摄像头感知到人或其它威胁物接近车辆 20 厘米左右，中控屏显示 **守卫模式已激活**，存储记载事件的视频，并在用户解锁上车后，中控屏弹出提示。
- 二级守护：受到碰撞——车辆传感器检测到车辆发生异常震动，中控屏显示 **守卫模式已激活**，双闪持续闪烁 8 秒，持续鸣笛 8 秒，存储记载事件的视频，并通过手机 App 和短信通知用户。
- 三级守护：盗窃——车辆传感器检测到车门被非法打开，中控屏显示 **守卫模式已激活**，双闪持续闪烁，持续鸣笛，存储记载事件的视频，并通过手机 App 和短信通知用户。

解除守护报警，退出守卫模式即可，或车辆被正常解锁而暂停守卫模式。

车辆录制的视频存储在 **相册>守卫模式>循环记录** 和 **紧急事件** 文件夹中，必要时可将 Micro SD 卡内的重要视频传输到手机等其它存储设备。

注意

- 当车辆系统故障或摄像头故障，无法激活守卫模式；
- 车辆续航里程低于 40 公里，且不在充电状态，无法激活守卫模式；
- 守卫模式激活后，当车辆发生系统故障或摄像头故障，守卫模式将自动退出，并通过中控屏和手机 App 通知用户；
- 当折叠车辆外后视镜后，守卫模式功能将严重受限；

说明

- 所有用车人均可开启或关闭守卫模式；
- 车辆续航里程低于 60 公里高于 40 公里，且不在充电状态，守卫模式开启激活后，需及时充电；
- 守卫模式默认关闭，功能开启后，当每一次驾驶状态结束，如需再次激活守卫模式需重新开启该功能；
- 守卫模式激活后，当车辆驾驶员挂 D 或 R 挡或升级车辆系统，守卫模式将自动退出，并通过中控屏和手机 App 通知用户；
- 守卫模式激活后，当车辆续航里程低于 40 公里，且不在充电状态，守卫模式将自动退出，并通过中控屏和手机 App 通知用户；
- 当车辆守卫模式触发二级和三级守护时，通知短信和消息将推送至主用车人和开启守卫模式的账户；
- 守卫模式录像存储到循环视频文件夹，与行车记录仪循环视频共享，二三级守护视频会复制到紧急视频夹，与行车记录仪紧急视频共享；
- 守卫模式视频和行车记录仪循环视频均按照时间顺序存储，存满后也将按照时间顺序自动覆盖早期的视频。

远程车外实况

激活远程车外实况功能后，用户可以在手机端查看车辆周围环境。

远程车外实况开启：您可在中控屏底部控制栏点击设置图标进入设置页面，点击 **安全隐私>安全>远程车外实况**，开启远程车外实况功能。

远程车外实况激活：激活远程车外实况功能后，您可在手机端查看车辆周围环境。主用车人、共同用车人或得到功能授权的用户，在中控屏底部控制栏点击设置图标进入设置页面，点击 **安全隐私**，使用乐道 App 扫描车机可信任设备二维码，添加手机为可信任的设备后。可在乐道 App 爱车页面点击 **智能守护>车外实况**，开启车辆周围实时查看。

开启远程车外实况后，可设置外后视镜为展开或折叠状态；但若将外后视镜折叠，车身后视镜与车辆前部摄像头间会存在视野监控盲区（如下图阴影部分）。

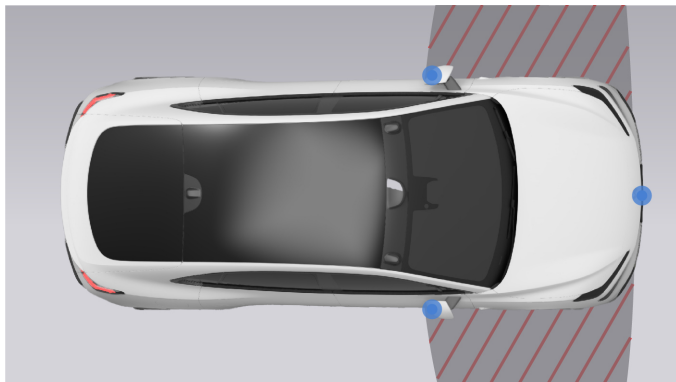

说明

- 仅在锁车情况才可以远程激活车外实况功能；
- 若主用车人、共同用车人或被授权用户未进行可信任的设备验证，则无法从乐道 App 端激活该功能；
- 若出现车辆恢复出厂设置、卸载重装乐道 App 或清理数据、重新授权等情况后，用户需重新扫码进行可信任设备验证；
- 手机及车机需要连接网络，否则将无法开启该功能；若网络不佳，则无法及时获取最新视频流；
- 受网络等因素影响，远程画面会存在一定的延迟；
- 用户可以查看车辆前后左右四个方向视角，每次打开功能时默认车辆前方视角；
- 车外实况视频不会进行本地存储；
- 根据法律法规要求，车辆已实现对人脸、车牌等隐私信息的匿名化处理，乐道及任何第三方无法获取视频数据。

应急制动

当车辆在运动过程中发生紧急情况时，您可以通过 P 挡按钮激活应急制动功能，产生正常情况下 50%~60%力度的制动减速度，使爱车停下。

- 按住 P 挡按钮保持不动，即可激活应急制动功能。



- 松开 P 挡按钮，即可终止应急制动功能。若再次激活，需重新按下该按钮。

警告

- 应急制动功能并非用于日常驾驶的功能。只有在紧急情况下，才需要激活应急制动。错误使用应急制动功能可能会导致严重的后果，请务必慎重使用。
- 当行驶在弯道较大、路面不平或冬季结冰积雪道路时，激活应急制动功能可能会导致车辆甩尾或侧滑，请谨慎驾驶。

11

行车安全辅助

前向碰撞预警

若系统判断本车与前方车辆、行人或骑行人有潜在的碰撞风险时，前向碰撞预警（FCW）将通过视觉、听觉的方式提醒您。

对于前方同向车辆、行人或骑行者，前向碰撞预警系统支持的车辆速度范围不低于 4 km/h。

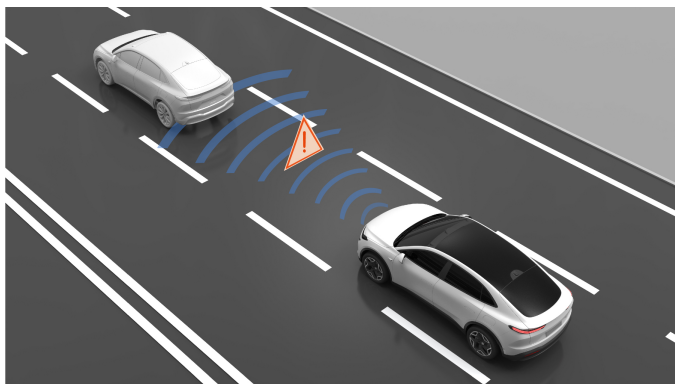

当前向碰撞预警被触发时，HUD 及中控屏显示图像警告。车辆发出听觉警告，提醒您注意与前车保持距离。

警告

- 前向碰撞预警仅供参考，无法替代您的注意力与判断。
- 您始终承担着安全驾驶的最终责任，且需遵守现行交通法律法规。
- 前向碰撞预警仅适用于对正面碰撞的预防，车辆处于倒挡时不会工作。
- 如果碰撞风险进一步增大，自动紧急制动(AEB)将介入制动，无论您是否采取了制动。
- 您必须时刻关注交通状况及道路环境，切勿依赖前向碰撞预警的判断，否则可能导致人身伤害或车辆损坏。
- 出于安全考虑，切勿故意主动驶向车辆以测试前向碰撞预警功能。如您发现危险，切勿等待前向碰撞预警触发后再采取行动。
- 前向碰撞预警作为一种驾驶辅助功能，无法应对所有交通、天气和道路状况，也无法在所有情况下都能检测到车辆、行人、骑行者，受若干因素影响可能会失效、失当或不及时。

注意事项及限制

仅有符合条件的同向车辆才会被前向碰撞预警响应。以下目标不会被响应，包括但不限于：

- 动物
- 交通灯
- 墙
- 路障（锥桶等）
- 其它非车辆物体

注意

- 该功能可能漏检静止的或者行驶缓慢的车辆，尤其是在夜晚需要特别注意。
- 该功能在车辆需要驾驶到托运板车、清障车等特殊场景时，存在误触发的可能。
- 该功能无法保证在所有情形下都识别到特殊车辆，尤其是在夜晚需要特别注意。譬如，三轮车、尾灯损坏或者尾部轮廓不明显的车辆、尾部有遮挡的车辆、外形不规则的车辆、尾部垂直面低于一定高度的车辆、空载的载车交通工具等。

为发挥该功能的最佳作用，系统需要识别到行人尽可能清晰完整的身体轮廓和主要特征，即通过结合标准的人类运动方式，识别行人头部、肩膀、手臂、腿、上半身和下半身。以下情况可能导致行人无法被识别，使得前向碰撞预警无法按预期运作。包括但不限于：

- 行人高于 200 厘米或矮于 100 厘米。
- 行人穿着较大的衣物(譬如雨衣、汉服等)导致主要特征(手臂、腿等)被遮挡，轮廓不明显。
- 行人最早出现在传感器视野的距离较近。
- 行人携带有大型行李或者大型背包。
- 行人穿着衣服的颜色和场景的背景颜色对比度较低。
- 行人打伞导致遮挡头部，胳膊等主要特征。
- 行人弯腰或蹲下。
- 行人坐于轮椅上。
- 行人与行人之间的距离较近。
- 行人穿有反光材料的衣物。
- 行人在夜间道路，隧道内等黑暗的地方。
- 行人横穿时的速度有较大变化。

为发挥该功能的最佳作用，系统需要识别到骑行者尽可能清晰完整的身体轮廓、主要特征以及自行车的轮廓。该功能作用的骑行者为成人，且骑行行为成人设计的自行车。以下情况可能导致骑行者无法被识别，使得前向碰撞预警无法按预期运作。包括但不限于：

- 人或自行车的特征被衣服或其它物品遮挡导致轮廓不明显时。
- 自行车携带较大行李货物时。
- 自行车速度较快时。
- 骑行人和自行车的颜色和背景对比度较低时。
- 骑行速度有较大变化时。
- 骑行最早出现在传感器视野的距离较近时。
- 骑行在夜间道路，隧道内等黑暗的地方时。
- 使用平衡车、滑板车、部分踏板车、特殊形态的电动自行车等。

警告

以下操作可能导致前向碰撞预警不会发出警报，包括但不限于：

- 当驾驶员猛打方向时，前向碰撞预警可能不会发出警报。
- 当驾驶员已经在进行制动时，前向碰撞预警可能不会发出警报。
- 当驾驶员深踩或急踩加速踏板时，前向碰撞预警可能不会发出警报。

前向自动紧急制动

若系统判断本车与前方车辆、行人或骑行人的碰撞不可避免时，系统将主动施加紧急制动以尝试降低行驶速度，从而尽可能减轻追尾碰撞带来的冲击力。

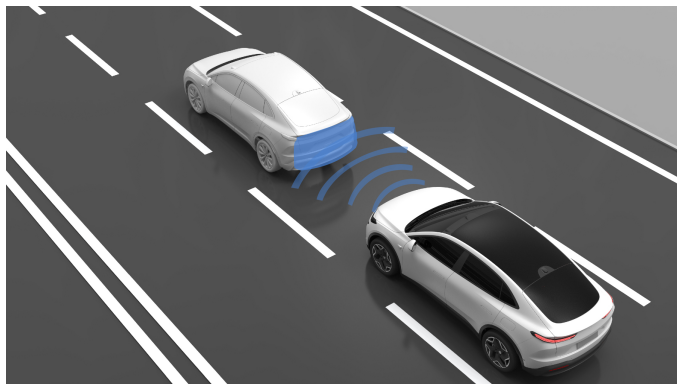

开启/关闭前向自动紧急制动

您可在中控屏底部控制栏点击设置图标进入设置页面，点击 **辅助驾驶>安全守护>前向守护>前向自动紧急制动**，开启或关闭该功能。

当前向自动紧急制动被触发时，中控屏显示图像警告，亮起制动灯。

对于前方车辆、行人或骑行者，前向自动紧急制动系统工作范围为行驶速度介于约 6~150 km/h 之间。

警告

- 自动紧急制动作为一种驾驶辅助功能，无法应对所有交通、天气和道路状况，也无法在所有情况下都能检测到车辆，受若干因素影响可能会失效、失当或不及时。
- 您必须时刻关注交通状况及道路环境，切勿依赖自动紧急制动避免碰撞或减弱碰撞影响，否则可能导致人身伤害或车辆损坏。
- 出于安全考虑，请勿故意主动驶向车辆、骑行者或行人以测试自动紧急制动功能。
- 如您发现危险，切勿等待自动紧急制动触发后再采取行动。
- 请在驾驶过程中时刻保持专注力，您始终承担着安全驾驶的最终责任，且需遵守现行交通法律法规。

注意

- 当自动紧急制动功能被触发时，系统将主动施加紧急制动以尝试降低行驶速度，无法确保能将车辆刹停。
- 自动紧急制动不能代替用来维持与前方车辆之间的安全行车距离，请避免与前车距离过近或激烈驾驶等行为。
- 当前向自动紧急制动关闭后，将导致领航辅助不可用，车辆即使检测到可能的碰撞，也不会执行预警和制动。建议您不要关闭该功能。该功能会在车辆系统重新启动时开启。
- 对于行人、骑行者、车辆和障碍物的识别及制动尚处于持续优化阶段，该功能不能保证所有情形下都识别到行人、骑行者、车辆和障碍物。
- 制动距离在湿滑路面上会延长。若防抱死系统、牵引力控制系统、车辆稳定性控制系统被触发，自动紧急制动将不在响应。
- 仅有符合条件的行人、骑行者、车辆才会被自动紧急制动响应，对于逆行的行人、骑行者、车辆无法保证被车辆识别刹停和避免事故。
- 功能运行的车速是车辆实际的行驶车速。

说明

自动紧急制动可能启用短促、急促的制动来降低潜在的碰撞风险，这可能不是您正常的驾驶风格，可能使您感到不适。

注意事项及限制

以下情况可能导致摄像头或雷达等识别障碍，影响辅助驾驶功能无法正常工作，甚至导致功能退出。包括但不限于：

- 摄像头被光（强光、逆光或炫光等）直射。例如摄像头被太阳光强光直射或斜射、水坑反光、被对向或尾随车辆的前照灯灯光干扰等。
- 摄像头、雷达、传感器等安装位置被改变。例如车辆保险杠、前挡风玻璃、外后视镜、蒙皮（例如翼子板、后尾门）、车架等因车辆碰撞或其他原因变形或损坏，进而导致安装位置变化。

- 摄像头/雷达被遮挡或脏污。例如存在浓烟、周围车辆排出的尾气、溅起的水花、道路上的水雾/扬尘等。亦或覆盖有泥土、冰雪、金属板、胶带、标签、树叶等。以及摄像头前的挡风玻璃上有微划痕、油泥、脏污、雨刮器、冻结、降雪等。
- 车身附着物、改装件导致阻碍和干扰，例如在车辆上安装自行车架、脚踏板或较大的车牌框（或车牌翘起）；使用非原厂漆重新喷涂，或重新喷漆导致车漆过厚；在车身（含车顶）或车窗上粘贴含有金属成分的车衣、改色膜或贴膜；在车身上粘贴胶带、贴纸或橡胶涂料；粘贴遮挡雷达或摄像头的贴膜等。
- 摄像头、雷达、传感器等功能异常（如温度极高或极低、发生故障等）
- 由于车辆碰撞、刮蹭等导致雷达或者周围区域受到撞击。
- 周围环境亮度突变，如隧道入口或出口。
- 周围环境昏暗，如黎明、黄昏、夜间、隧道中。
- 建筑物、风景或者大型车辆投下的大片阴影。
- 道路情况复杂或不佳，如陡坡、急弯、连续弯路、施工、积水、积雪、结冰、塌陷、坑洼、临时改道、井盖缺失、标线模糊等道路；路面反光影响车道线的识别。
- 雨、雪、雾、霾、风沙等极端天气情况下，可能会影响摄像头/雷达的性能。
- 由于雷达识别目标特性限制，在极少特殊情况下，可能会对部分金属防护栏、绿化带、水泥墙、高速和高架路段交通标志、高速防撞桶等产生误报警。
- 细、尖、矮的静止障碍物，如锁链、细杆、路沿、柱子、路面突起或散落的金属、花台、灌木丛等。
- 悬空的障碍物，如低垂的电线、横跨道路的树枝、限高杆、未升起的栏杆、气球、无人机等。
- 特殊表面或结构的物品，如玻璃、泡沫、不锈钢路障、薄木板、铁丝网围栏、镂空的护栏、桌椅、开启的门等。

以上示例、警告、限制未尽述影响雷达、摄像头、传感器正常工作的所有情况。

仅有符合条件的同向车辆才会被前向自动紧急制动响应。以下目标不会被响应，包括但不限于：

- 动物
- 交通灯
- 墙

- 路障（锥桶等）
- 其它非车辆物体

注意

- 该功能可能漏检静止的或者行驶缓慢的车辆，尤其是在夜晚需要特别注意。
- 为了保障行车安全，请您在驾驶过程中保持对路面情况的关注，该功能无法监测路面限宽，在进入可能存在限宽的路段时，请提前减速、观察并确认道路宽度，提高行车安全性。
- 该功能在车辆需要驾驶到托运板车、清障车等特殊场景时，存在误触发的可能。
- 该功能无法保证在所有情形下都识别到特殊车辆，尤其是在夜晚需要特别注意。譬如，三轮车、尾灯损坏或者尾部轮廓不明显的车辆、尾部有遮挡的车辆、外形不规则的车辆、尾部垂直面低于一定高度的车辆、空载的载车交通工具等。

为发挥该功能的最佳作用，系统需要识别到行人尽可能清晰完整的身体轮廓和主要特征，即通过结合标准的人类运动方式，识别行人头部、肩膀、手臂、腿、上半身和下半身。以下情况可能导致行人无法被识别，使得前向自动紧急制动无法按预期运作。包括但不限于：

- 行人高于 200 厘米或矮于 100 厘米。
- 行人穿着较大的衣物(譬如雨衣、汉服等)导致主要特征(手臂、腿等)被遮挡，轮廓不明显。
- 行人最早出现在传感器视野的距离较近。
- 行人携带有大型行李或者大型背包。
- 行人穿着衣服的颜色和场景的背景颜色对比度较低。
- 行人打伞导致遮挡头部，胳膊等主要特征。
- 行人蹲下、弯腰、蹲下、躺下或倒立。
- 行人坐于轮椅上。
- 行人与行人之间的距离较近。
- 行人穿有反光材料的衣物。
- 行人在夜间道路，隧道内等黑暗的地方。
- 行人横穿时的速度有较大变化。

为发挥该功能的最佳作用，系统需要识别到骑行者尽可能清晰完整的身体轮廓、主要特征以及自行车的轮廓。该功能作用的骑行者为成人，且骑行为成人设计的自行车。以下情况可能导致骑行者无法被识别，使得前向自动紧急制动无法按预期运作。包括但不限于：

- 人或自行车的特征被衣服或其它物品遮挡导致轮廓不明显时。
- 自行车携带较大行李货物时。
- 自行车速度较快时。
- 骑行者和自行车的颜色和背景对比度较低时。
- 骑行者速度有较大变化时。
- 倒地的骑行者。
- 骑行者最早出现在传感器视野的距离较近时。
- 骑行在夜间道路，隧道内等黑暗的地方时。
- 使用平衡车、滑板车、部分踏板车、特殊形态的电动自行车等。

以下情况由于目标未在正前方可能导致驾驶辅助系统识别及响应时机过晚，包括但不限于：

- 接近或者通过弯道时可能会误选或者漏选目标，从而导致车辆预料外的加减速。
- 处于坡上可能会丢失目标或者误判与目标之间距离。
- 驾驶辅助系统不会响应处于传感器盲区的目标。譬如，不能检测到车辆边角盲区和车辆侧面盲区的目标。
- 当相邻车道车辆仅有部分车身切入到爱车前方（尤其是大巴、货车等大车切入），系统可能无法识别响应，需要您及时控制车辆。
- 爱车突然切入到前方车辆后方，或者其它车辆突然切入或切出爱车前方时，可能无法及时识别到目标，需要您及时控制车辆。
- 前车相对本车有较大角度时，可能无法及时识别。
- 前车只有部分车身和爱车重叠时，可能无法及时识别。
- 前车超长或超宽，可能无法及时识别。
- 低速拥堵时，前车突然刹停，可能无法及时识别响应。
- 车辆刚上电、车辆处于驻车挡、安全带解开等场景。

以下情况可能导致自动紧急制动不会制动或者停止制动，包括但不限于：

- 驾驶员未系安全带或猛打方向盘
- 主驾侧车门未关闭
- 驾驶员深踩或急踩加速踏板
- 驾驶员深踩制动踏板后松开
- 爱车前方未检测到车辆、行人、骑行者
- 触发功能后短暂无法再次被触发
- 爱车行驶速度不满足工作条件
- 障碍物尺寸过小
- 系统出现故障

以下情况如果与前车相对车速过大，驾驶辅助系统可能控制能力有限，会导致无法及时保持车距。包括但不限于：

- 爱车突然切入前方车辆后方时。
- 交通情况复杂，例如其它车辆、行人、骑行者、小动物或其他障碍物突然切入或切出爱车前方。
- 爱车进出匝道、交叉路口、收费站等。
- 爱车高速冲向前方静止或缓行的目标。
- 前方车辆突然进行操纵（如突然转弯、加速、减速等）。
- 附近存在非典型目标物，如大型板车、公路养护车、与大片单一背景色颜色过于接近的车辆、严重超长的两轮车、三轮车、打伞的行人等。

以下情况可能无法获得足够的制动力。包括但不限于：

- 爱车维护不当（如制动器或轮胎过度磨损、胎压异常等）。
- 制动功能不能完全起作用（如制动零件过冷、过热、潮湿等）。
- 爱车在特殊路面行驶（如上下坡、积水、泥泞、坑洼、冰雪路面等）。

上述警告、注意事项及限制并未尽述所有可能影响驾驶辅助系统正常工作的情况。有多种因素可能干扰驾驶辅助系统，为避免发生安全事故，驾驶车辆时您需保持专注力，时刻关注交通、道路和车辆情况，安全驾驶。

前向加速踏板防误踩

当车辆静止起步或低速行驶，驾驶员快速完全踩下加速踏板，若行驶方向上有其它车辆、行人及骑行者等非机动车目标且存在碰撞风险，系统将限制车辆加速，并伴随报警提示，降低误加速带来的碰撞风险。

开启/关闭前向加速踏板防误踩

您可在中控屏底部控制栏点击设置图标进入设置页面，点击 **辅助驾驶>安全守护>前向守护>前向加速踏板防误踩**，开启或关闭该功能。

- 对于前方障碍物，前向加速踏板防误踩功能的工作范围为行驶速度介于约 0~30 km/h 之间。
- 当前向加速踏板防误踩被触发时，中控屏会显示文字警告，且在短时间限制动力输出，并不会对车辆施加制动，切勿过度依赖该功能。
- 前向加速踏板防误踩不能在所有条件下抑制加速，该功能是用来减轻撞击的严重程度，而不是为了防止碰撞而设计的。目前阶段覆盖场景较少，该功能仅支持在特定场景下尽可能减少事故的发生，切勿主动尝试。

前向加速踏板防误踩的工作条件：

- 车速处于合理范围之间。
- 雷达功能正常，视野清晰。
- 摄像头功能正常，视野清晰。

注意事项及限制

以下情况可能导致摄像头识别障碍，使得前向加速踏板防误踩无法按预期运作。包括但不限于：

- 潮湿路面。
- 夜晚识别能力降低。
- 摄像头失焦或故障。
- 摄像头安装位置被改变。
- 摄像头被遮挡或者脏污。
- 雨、雪、雾、霾等恶劣天气。
- 摄像头被太阳斜射、被光直射时。
- 周围环境亮度突变，如隧道入口或出口。
- 周围环境昏暗，如黎明、黄昏、夜间、隧道中。
- 建筑物、风景或者大型车辆投下的大片阴影。
- 前方车辆扬起的尾气、水花、雪花或尘土等落到车辆上。
- 摄像头前的挡风玻璃上有水、灰尘、微划痕、油腻、脏污、雨刮器、冻结、降雪等。

目前仅有符合条件的目标物才会被前向加速踏板防误踩响应。以下目标不会被响应，包括但不限于：墙、动物、交通灯、路障(锥桶等)、其它非车辆物体。

以下情况可能导致雷达识别障碍，影响前向加速踏板防误踩的性能，包括但不限于：

- 由于车辆碰撞、剐蹭等导致雷达或者周围区域受到撞击。
- 雨、雪、雾、霾等极端天气情况下，可能会影响雷达的性能。
- 雷达错位或被遮挡，亦或覆盖有泥土、冰雪、金属板、胶带、标签、树叶等。
- 由于雷达识别目标特性限制，在极少特殊情况下，可能会对部分金属防护栏，绿化带，水泥墙等产生误报警。

为发挥该功能的最佳作用，系统需要识别到行人尽可能清晰完整的身体轮廓和主要特征，即通过结合标准的人类运动方式，识别行人头部、肩膀、手臂、腿、上半身和下半身。以下情况可能导致行人无法被识别，使得前向加速踏板防误踩功能无法按预期运作。包括但不限于：

- 行人弯腰或蹲下。
- 行人坐于轮椅上。
- 行人穿有反光材料的衣物。

- 行人与行人之间的距离较近。
- 行人横穿时的速度有较大变化。
- 行人携带有大型行李或者大型背包。
- 行人高于 200 厘米或矮于 100 厘米。
- 行人最早出现在传感器视野的距离较近。
- 行人在夜间道路，隧道内等黑暗的地方。
- 行人打伞导致遮挡头部，胳膊等主要特征。
- 行人穿着衣服的颜色和场景的背景颜色对比度较低。
- 行人穿着较大的衣物(譬如雨衣、汉服等)导致主要特征(手臂、腿等)被遮挡，轮廓不明显。

为发挥该功能的最佳作用，系统需要识别到骑行者尽可能清晰完整的身体轮廓、主要特征以及自行车的轮廓。该功能作用的骑行者为成人，且骑行为成人设计的自行车。以下情况可能导致骑行者无法被识别，使得前向加速踏板防误踩功能无法按预期运作。包括但不限于：

- 自行车速度较快时。
- 骑行者速度有较大变化时。
- 自行车携带较大行李货物时。
- 骑行者在夜间道路，隧道内等黑暗的地方时。
- 骑行者和自行车的颜色和背景对比度较低时。
- 骑行者最早出现在传感器视野的距离较近时。
- 人或自行车的特征被衣服或其它物品遮挡导致轮廓不明显时。
- 使用平衡车、滑板车、部分踏板车、特殊形态的电动自行车等。

注意

- 访客模式、服务授权用户、预置账号下该功能不可关闭。
- 功能通常会在地下车库、非高速高架城快道路上触发。

注意

- 您始终承担着安全驾驶的最终责任，且需遵守现行交通法律法规。
- 请您谨慎驾驶，如您发现危险，切勿等待触发后再采取行动。
- 出于安全考虑，切勿故意主动驶向车辆、骑行者或行人以测试前向加速踏板防误踩功能。
- 您必须时刻关注交通状况及道路环境，切勿依赖前向加速踏板防误踩避免碰撞或减弱碰撞影响，否则可能导致人身伤害或车辆损坏。
- 当前向加速踏板防误踩关闭后，车辆不会对误加速进行限制和警报。功能激活后，若在短时间内继续猛踩加速踏板，该功能将会解除，车辆将正常加速。
- 前向加速踏板防误踩作为一种驾驶辅助功能，无法应对所有交通、天气和道路状况，也无法在所有情况下都能检测到车辆、骑行者或行人，受若干因素影响可能会失效、失当或不及时。

以下情况可能导致前向加速踏板防误踩系统不会介入，包括但不限于：

- 复杂路况。
- 目标车辆横穿。
- 坡道静止起步。
- 驾驶员深踩制动踏板。
- 驾驶员缓踩加速踏板。
- 在高速或者高架道路上。
- 车辆正在转向或即将转向。
- 驾驶员松开并再次踩下加速踏板。
- 加速踏板深踩持续时间超过 5 秒。

车道偏离预警及辅助

车道偏离预警及辅助会帮助您降低爱车意外偏离车道的风险，当行驶中的爱车有非自主向旁边车道偏离趋势或即将越过车道线时，车道偏离预警及辅助可提供适当的视觉、听觉、触觉提醒，同时也提供纠偏转向辅助，让爱车重回正轨。

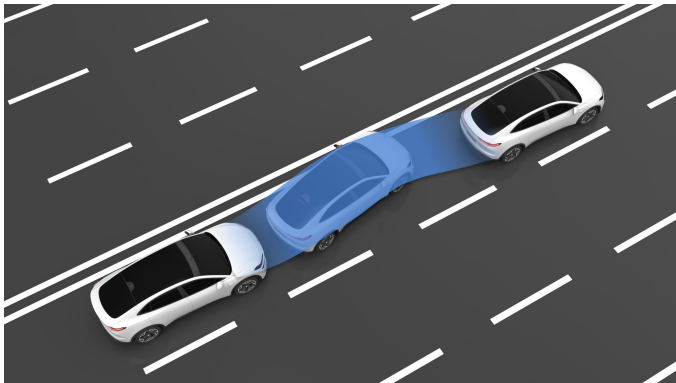

开启/关闭车道偏离预警及辅助

您可在中控屏底部控制栏点击设置图标进入设置页面，点击 **辅助驾驶>安全守护>侧向守护>车道偏离预警及辅助**，开启或关闭该功能。

开启后，您可选择辅助等级、提醒方式。

辅助等级：

- **仅提醒**：当驾驶员驾驶车辆有向相邻车道偏离或有偏离趋势时，车道偏离预警及辅助功能会通过图像、声音或方向盘振动向驾驶员发出提醒。
- **提醒及车道纠偏**：当驾驶员驾驶车辆有向相邻车道偏离或有偏离趋势时，车道偏离预警及辅助功能会通过图像和声音向驾驶员发出提醒，同时会短暂的辅助驾驶员控制方向盘将车辆纠正回原车道内。

提醒方式：可选择图像、声音或振动。

当转向灯打开，爱车向相应一侧偏离时，车道偏离预警及辅助系统不会提醒或纠偏。

车道偏离预警及辅助系统工作条件：

- 至少一侧车道线清晰。
- 车速处于约 65~130 km/h。
- 高清摄像头功能正常，视野清晰。
- 车辆处于车道中间区域，没有在车道线上行驶。

- 车道偏离预警及辅助系统的所有组件没有故障。
- 车辆正常行驶，没有急加速、急减速或急转弯等动作。
- 车辆满足所有安全条件，譬如：驾驶员就座状态；爱车处于 D 挡；防抱死系统、牵引力控制系统、车辆稳定性控制系统未激活；牵引力控制系统、车辆稳定性控制系统未被手动禁用。

警告

- 车道偏离预警及辅助仅提供一定的转向辅助，而无法控制车辆速度。
- 车道偏离预警及辅助无法持续控制车辆方向，即无法将车辆一直保持在车道中间。
- 车道偏离预警及辅助功能转向力有限，仅提供轻微的纠偏转向辅助，无法保证完全阻止车辆偏离车道，切勿完全依赖车道偏离预警及辅助功能，您应始终做好增大转向力度的准备。
- 车道偏离预警及辅助功能作为一种驾驶辅助功能，无法应对所有交通、天气和道路状况，请在驾驶过程中时刻保持专注力，您始终承担着安全驾驶的最终责任，且需遵守现行交通法律法规。

注意

- 请您务必审慎设置提醒方式，确保该设置符合您的驾驶习惯。
- 当车道偏离预警及辅助功能控制方向时，方向盘会转动。
- 您可以转动方向盘主动控制车辆，此时车辆的方向将交由您来控制。
- 在中控屏上启用车道偏离预警及辅助，并不意味着功能被激活。只有当工作条件满足时，功能才会自动激活。
- 当车道偏离预警及辅助功能被关闭时，车辆不会有车道保持辅助功能，也不会车道偏离时预警提示。

警告

以上最大设定速度为车道偏离预警及辅助理论上支持的最高速度。根据《中华人民共和国道路交通安全法实施条例》的规定，在中国高速公路上行驶的小型载客汽车最高车速不得超过每小时 120 公里。请您在启动车道偏离预警及辅助时，注意遵守道路交通安全法规，包括但不限于车辆行驶速度的规定。

盲点监控与变道预警

当爱车的盲区有其它车辆，或盲区有其它车辆快速接近时，盲点监控(BSD)与变道预警(LCA)会通过视觉、听觉或触觉来提示您注意变道安全。

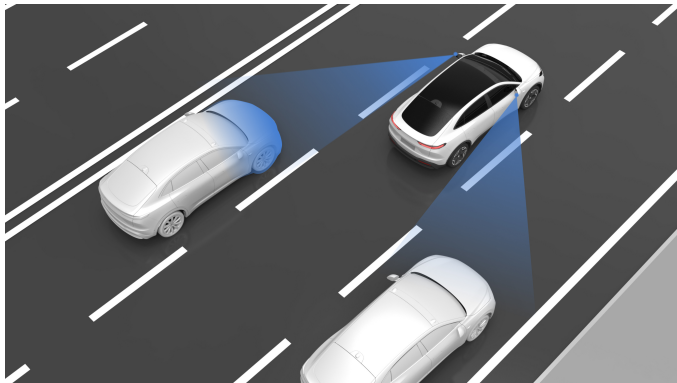

开启/关闭盲点监控与变道预警

盲点监控与变道预警默认开启。您可在中控屏底部控制栏点击设置图标进入设置页面，点击 **辅助驾驶>安全守护>侧向守护>盲点监控与变道预警**，开启或关闭该功能，并选择合适的提醒方式。

当功能开启并激活后，中控屏会提示后方有车辆接近。

当检测到驾驶员盲区中的车辆和从后方快速靠近的车辆时，后视镜上显示侧方有车标记。若您在这种情况下开启对应侧的转向灯，会通过以下警告方式提醒您不要变道：

- 后视镜标记灯闪烁
- 声音+后视镜标记灯闪烁
- 方向盘振动+后视镜标记灯闪烁
- 声音+方向盘振动+后视镜标记灯闪烁

注意

- 盲点监控与变道预警的监测区域为爱车旁边车道及其向后约 70 米的范围。
- 当周围环境噪音较大时，例如车内音响音量过大或车外过于嘈杂，报警声可能会听不见。
- 在倒车时，盲点监控与变道预警不会工作。
- 动态环境模拟显示仅作参考，并不能完全反映真实的交通状况。因此，请勿依赖于动态环境模拟显示的内容。

当车辆行驶在曲率较大、车道较宽或者高低不平的路上时，盲点监控与变道预警可能无法对旁边车道行驶的车辆进行报警。

盲点监控与变道预警可能会在如下情况误报警：

- 行驶在灌木丛，树木丛等旁边。
- 行驶在桥上，桥下或隧道中。
- 行驶区域离防护栏比较近的时候。
- 行驶在城市道路或者多车道路口转弯时。
- 行驶路旁有电线杆，路灯或者水泥矮墙等。
- 行驶在建筑区域如工厂厂房，港口等附近。

警告

- 不可在拖挂模式下使用该功能。
- 您始终承担着安全驾驶的最终责任，且需遵守所适用的道路交通安全法律法规。
- 该系统不会对静止的物体发出警告。对于部分金属防护栏、绿化带、水泥墙等，系统可能产生误报警。
- 当大雨，大雪，大雾等极端天气情况下，可能会影响摄像头的性能，请小心行驶或注意周围环境。
- 若由于车辆碰撞、剐蹭、摄像头故障或异常等原因，导致该功能无法正常工作，请及时联系乐道汽车服务中心。
- 请注意保持侧后摄像头安装处以及附近区域的清洁，若覆盖有泥土，冰雪，胶带，标签，树叶等都会影响其性能而无法正常报警。
- 该系统仅对已检测到的车辆、大型摩托车或物体发出警告，因此可能会有一定程度的延迟或遗漏，甚至对包括行人、自行车或滑板等在内的其他目标不报警。

警告

盲点监控与变道预警不能取代安全驾驶及车内后视镜和车外后视镜的使用。

侧方开门预警

开启/关闭侧方开门预警

当您准备打开车门时，若后方有接近的车辆、骑行人或行人，可能影响开门安全甚至发生碰撞，侧方开门预警(DOW)会通过视觉和听觉的警报来提示您注意开门安全。

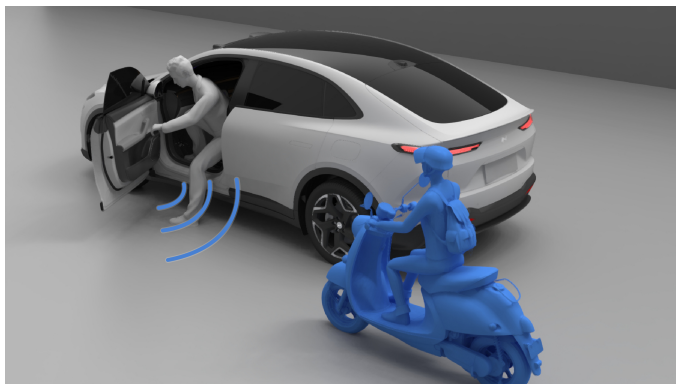

侧方开门预警默认开启。您在中控屏底部控制栏点击设置图标进入设置页面，点击**辅助驾驶>安全守护>侧向守护>侧方开门预警**，开启或关闭该功能。

当侧方开门预警功能开启后，您的爱车会通过以下几种方式提示您，此时，您或乘客应避免开门，先确认开门环境是否安全：

- 门板氛围灯变红闪烁。
- 外后视镜图标常亮/闪烁。
- 提示报警声。
- 中控屏显示“当心后方来车”。

注意

- 车辆处于D挡、N挡或P挡，该功能才可激活。
- 在强光的条件下，例如在白天强光下，氛围灯变红闪烁的警示可能不易察觉。
- 周围环境噪音较大时，例如车内音响音量过大或车外过于嘈杂，报警声可能会听不见。

警告

侧方开门预警无法在所有情况下都准确发出提示，不能取代您和乘客的主动观察，以及内外后视镜的作用。请勿过度依赖该功能并时刻注意开门环境。

开门预警影像

功能开启后，当用户解开安全带或打开车门时，功能被触发系统会在屏幕上显示开门侧后方实时影像，辅助观察侧后方道路信息。

您可在设置界面，点击 **安全隐私>安全>开门预警影像**，开启或关闭该功能，预警位置可选择 **主驾**、**副驾**、**后排左** 和 **后排右**。

后向自动紧急制动

若系统判断本车与行人或威胁行车安全的通用障碍物，如锥桶、圆桶、交通短柱、侧翻车辆等的碰撞不可避免时，系统将主动施加紧急制动以尝试降低行驶速度，从而尽可能减轻追尾碰撞带来的冲击力，以减轻伤害。

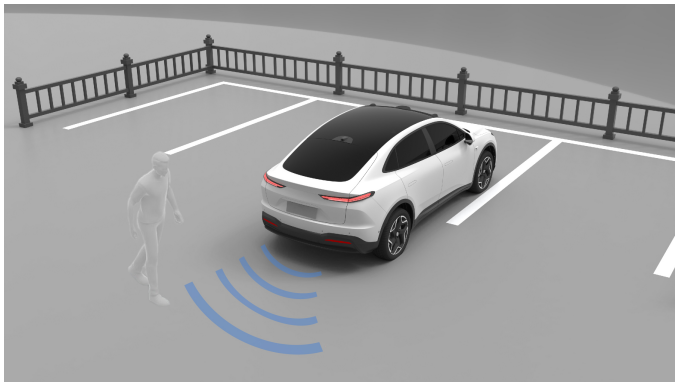

开启/关闭后向自动紧急制动

您可在中控屏底部控制栏点击设置图标进入设置页面，点击 **辅助驾驶>安全守护>后向守护>后向自动紧急制动**，开启或关闭该功能。

开启后，对于以下对象有对应的响应操作：

- **行人/两轮/四轮车**：当车辆速度在 3-15km/h 时且满足工作，若探测到车辆与后方行人/两轮/四轮车的碰撞不可避免时，系统将主动施加紧急制动以尝试降低行驶速度，系统将通过视觉和声音进行提醒。

- **通用障碍物**：当车辆速度在 0-5km/h 且工作条件满足时，系统若判断车辆与道路上威胁行车安全的通用障碍物，如锥桶、圆桶、交通短柱、侧翻车辆等存在碰撞风险时，将通过视觉和声音给予驾驶员预警以注意行车安全；辅助系统若判断车辆与障碍物碰撞不可避免时，将在视觉和声音预警提醒基础上，触发辅助制动干预碰撞风险，但不能确保将车辆刹停。

对于装配神玑芯片的车型，暂不支持对通用障碍物激活功能。

警告

- 后向自动紧急制动可能启用短促、急促的制动来降低潜在的碰撞风险，这可能不是您正常的驾驶风格，可能使您感到不适。
- 当后向自动紧急制动关闭后，车辆即使检测到可能的碰撞，也不会执行制动。建议您不要关闭该功能。

以下情况可能导致后向自动紧急制动不会制动或者停止制动，包括但不限于：

- 驾驶员猛打方向盘。
- 驾驶员未系安全带。
- 主驾侧车门未关闭。
- 驾驶员深踩或急踩加速踏板。
- 驾驶员深踩制动踏板后松开。
- 障碍物尺寸过小。
- 触发自动紧急制动后约 20 秒内无法再次触发。

注意

- 对于后方行人、通用障碍物的识别及制动尚处于持续优化阶段，该功能不能保证所有情形下都识别到行人以及通用障碍物。
- 制动距离在湿滑路面上会延长。若防抱死系统、牵引力控制系统、车辆稳定性控制系统被触发，可能导致自动紧急制动减缓碰撞的能力降低。
- 后向自动紧急制动可能会因驾驶员踩下一定程度制动踏板而被抑制激活，请务必注意驾驶安全。

主驾状态守护

主驾状态守护会在行驶过程中监测驾驶员的驾驶状态。在满足功能激活条件时，若感知到驾驶员有疲劳或分心行为，车辆会通过声音及文字提醒驾驶员专注驾驶，守护驾驶员的行车安全。

主驾状态守护分为二级警报，当发出一级警报时，会通过中控屏声音及文字提醒您，请您及时关注路况调整驾驶行为或以安全方式尽快停车休息；当发出二级警报时，中控屏通过声音、图标警示闪烁警示驾驶员控制车辆，保障驾驶安全。

二级警报后若驾驶员仍未控制车辆，将在满足系统正常工作条件的情况下激活安全主动停车(EAS)。

该功能包含驾驶员疲劳提醒及驾驶员分心提醒两部分。

- 驾驶员疲劳提醒

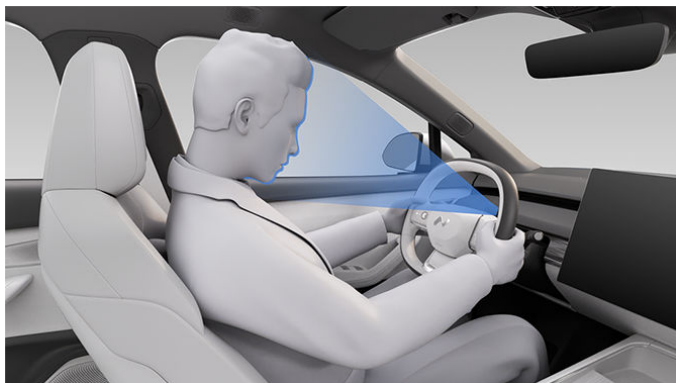

- 驾驶员分心提醒

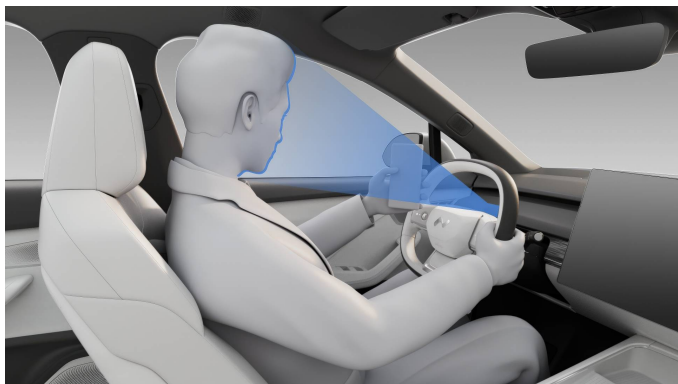

开启/关闭主驾状态守护

您可在中控屏底部控制栏点击设置图标进入设置页面，点击 **辅助驾驶>安全守护>主驾状态守护>驾驶员疲劳提醒/驾驶员分心提醒**，开启或关闭对应功能。

功能启用后，当车速在 20 km/h 及以上，系统会保持监测状态并提醒。

注意

- 主驾状态守护系统不可用时，会导致 **智能车道巡航、领航辅助** 等辅助驾驶系统相关功能无法使用或退出。
- 驾驶员调整方向盘后，该功能需要短暂的自动重新标定学习，在此过程中可能会出现主驾状态守护功能故障灯。
- 当系统提醒摄像头被遮挡时，表明功能处于受限状态，请及时清理摄像头遮挡物或联系乐道汽车服务中心。

注意事项与限制

在某些情况下，可能影响或无法监测到驾驶员疲劳或分心驾驶的行为，导致系统不会发出相应的警告或者是误报警，譬如：

- 戴口罩。
- 调整座椅。
- 调节或转动方向盘。

- 夜晚及光线较暗。
- 阳光、对面车灯等直射光线干扰。
- 戴帽子、围巾、头巾等可能会改变头部形状的配饰。
- 眼睛有遮挡，包括但不限于透光率较低的各类墨镜、偏光镜、太阳镜，以及眼镜边框遮挡等。

注意

- 摄像头不会记录或共享图像、音频或视频。
- 驾驶员应始终承担确保车辆安全驾驶的最终责任。
- 驾驶状态守护无法在所有条件下工作，仅用作辅助设备。
- 专注驾驶以及适时停车休息非常重要。在出现分心警告或有疲劳迹象时，驾驶员需要及时调整驾驶行为，或者以安全方式尽快停车休息。

紧急主动停车

系统检测到您未处于正常驾驶状态时（如您长时间未握住方向盘，长时间处于分心或疲劳驾驶状态，或离开座位等），将在满足系统正常工作条件的情况下激活紧急主动停车（EAS）功能。

紧急主动停车激活后，爱车将发出声音提醒、文字提醒，动态环境模拟显示警示，并打开危险警告灯。系统会通过持续制动与强烈的提示音提醒您控制爱车直至车辆停止，停止后自动解锁车门，并呼叫紧急救援服务。

在紧急主动停车功能激活期间，您可随时通过踩下加速踏板、制动踏板、转动方向盘、关闭危险警告灯来控制爱车，退出紧急主动停车功能。

警告

- 请在驾驶过程中时刻保持专注力，您始终承担着安全驾驶且符合所适用的道路交通安全法律法规的最终责任。
- 紧急主动停车功能激活后将制动至停止，过程中可能无法避免偏离车道或发生碰撞，切勿依赖或主动尝试激活该功能。
- 功能激活制动至停车，可能违反《中华人民共和国道路交通安全法》《中华人民共和国道路交通安全法实施条例》及相关道路交通安全法律法规关于临时停车的规定。

360°全景影像

360°全景影像是通过超声波和摄像头，在车辆低速行驶的时候监测车辆周边情况，辅助您安全行驶。在泊车过程中，爱车会根据障碍物与车辆前方或后方距离，通过警告音和图像提醒您。

距离	警告音频次	警示颜色
1.2-1.5 米	无	白色
0.9-1.2 米	每秒 0、1、2 次	白色
0.6-0.9 米	每秒 0、2、3 次	橙色
0.3-0.6 米	每秒 3、4、5 次	橙色
小于 0.3 米	高频滴滴声	红色

注意

爱车前方和后方报警区域不超过 1.5 米。

启动 360°全景影像

您可以通过以下方式启动 360°全景影像：

- 您可在中控屏底部控制栏进入应用程序中心，点击应用图标，开启 360°全景影像。影像的视角分为 360 俯视视图和三视角视图，视图布局随车记忆。
- 将车辆挂入 R 挡，开启记忆视角（360 俯视或三视角）。起步激活影像功能默认关闭，如有需要请开启起步激活影像功能。
- 唤醒小乐，语音打开 **泊车**，开启 360°全景影像。
- 车速不超过 21km/h，窄道自动激活影像打开，点击进入窄道影像视图，即可查看 360°全景影像。

退出 360°全景影像

您可以通过以下方式退出 360°全景影像：

- 点击 360 影像图标或屏幕任意区域三指下滑，退出 360°全景影像界面。
- 切换至 P 挡自动退出。
- 当车速超过 21 km/h 自动退出 360°泊车影像。
- 当障碍物远离车辆超过 4.5 秒后自动退出窄道影像视图。
- 唤醒小乐，语音操控 360 全景影像，比如：关闭 360 全景影像。

360°全景影像界面

360°全景影像包含前视图、后视图、左右视图、3D 视图、鸟瞰图。通过切换前进挡（D 挡）或后退挡（R 挡）切换前/后视图，也可点击中控屏前视图、后视图、3D 视图图标，切换不同的视角。点击界面左下方的按钮，可进行界面切换。

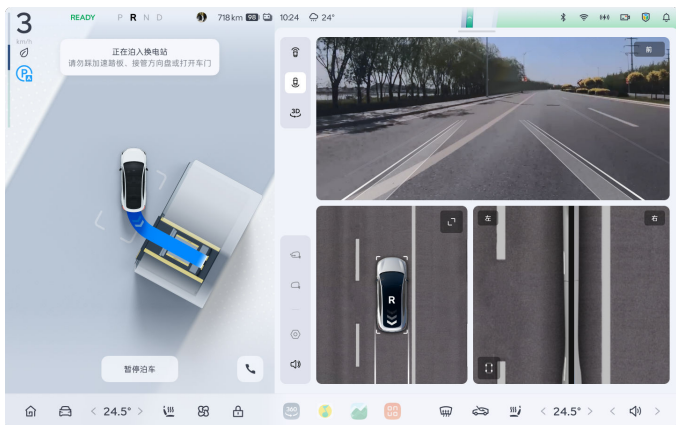

您可以点击全景影像界面左下方的声音小图标，选择关闭雷达警示音。但请注意，关闭警示音后产生的所有风险需由您自行承担。

后视镜调节

折叠后视镜：若车辆低速通过狭窄道路时，如需折叠后视镜，点击后视镜折叠图标即可。点击展开图标即可复位展开后视镜。

后视镜调节：点击后视镜图标，可进入 **后视镜调节** 界面，进行外后视镜调节。

泊车影像设置

起步激活影像

功能默认关闭，您可在泊车影像的设置界面打开该功能，当车辆挡位由非 D 挡位切换至 D 挡时，系统会自动打开 **360 影像**。

窄道自动激活影像

窄路辅助功能通过超声波传感器在爱车低速行驶时监测前方，当靠近障碍物时，将自动打开泊车影像界面，辅助判断停车空间或通过限宽道路等场景。开启后，可选择不同的布局样式。您可在泊车影像的设置界面打开该功能。



窄路辅助区域及范围

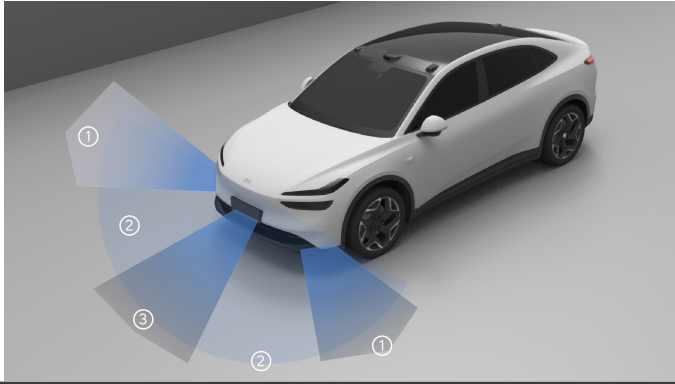

区域	范围
1	距离在 50 厘米以内
2	距离在 80 厘米以内
3	距离在 80 厘米以内

车辆静止时雷达声音

您可对雷达声音进行提醒设置，在全景影像的设置界面选择保持提醒或自动静音。但请注意，关闭警示音后产生的所有风险需由您自行承担。

动态透明底盘

该功能是指车辆在移动过程中，将摄像头采集的路面实时影像通过技术处理后在车内中控屏上用透明效果展示出来，方便您在车内观察路面状况。

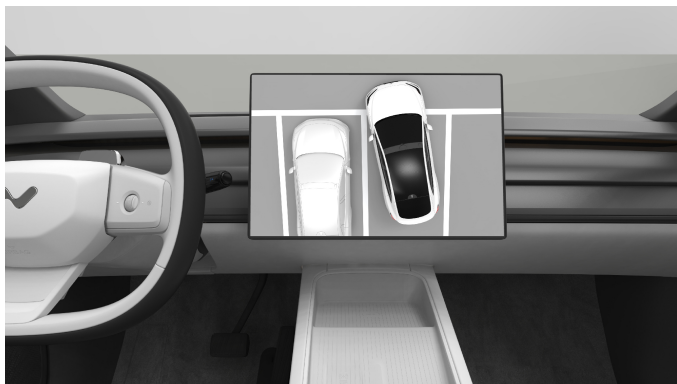

您可在全景影像的设置界面打开该功能。并自定义设置行驶过程中的车模透明度，有“不透明”、“低”、“中”、“高”四个选项。

注意

动态透明底盘无法识别出车辆静止时车底环境可能发生的变化。使用时请谨慎驾驶，以实际环境为准，以免造成车辆损坏。

动态盲区

由于摄像头安装位置与车身的相对关系，在 360°全景影像界面中，您的爱车模型周围实际会存在动态盲区。泊车时，还请注意观察爱车周围的实际情况。

注意

- 360°全景影像提示及所显示的车模周围盲区提示仅供参考，无法替代您的目视观察。
- 由于盲区的存在，部分离车辆较近的低矮物体可能显示不全，请您注意观察，谨慎驾驶。

挡位显示

功能开启后，挡位将在 360°全景影像窗口显示，帮助您聚焦视野，提升泊车的安全性。

您可在中控屏底部控制栏进入应用程序中心，点击应用图标，在泊车设置里开启 **挡位显示**。

转向视角随动

功能开启后，前后的倒车影像视角将跟随方向盘的旋转进行微调，帮助您扩大倒车视野，提升泊车的安全性。

您可在中控屏底部控制栏进入应用程序中心，点击应用图标，在泊车设置里开启 **转向视角随动**。

注意事项及限制

警告

- 您始终承担着安全驾驶、且符合现行交通法律法规的最终责任。
- 您必须时刻关注交通状况及道路环境，并在确保安全的情况下完成车辆操作。
- 360°全景影像提示作为一种驾驶辅助功能，无法应对所有交通、天气和道路状况。您必须时刻关注交通状况及道路环境，在确保安全的情况下您可决定是否使用泊车辅助。

警告

以下情况超声波传感器受限，可能出现“前方泊车雷达故障”、“后方泊车雷达故障”、“泊车雷达系统故障”等信息，包括但不限于：

- 传感器受到雨、雪、雾、霾等恶劣天气影响
- 传感器受到可产生干扰的电器设备或装置的影响
- 一个或多个超声波传感器受损、错位或被遮挡（如污泥、冰雪或者车衣等）

警告

超声波传感器可能对高度较低的障碍物、来自车身上方或车侧方的障碍物、较狭窄物体等类型的障碍物检测受限，您需要始终关注周边环境，否则可能导致财产或人身伤害，包括但不限于：

- 行人、儿童、动物
- 限高门，杆或悬空的结构物
- 自行车，墙角，停车场方柱边角等
- 车身侧方可能导致碰撞和刮擦的障碍物
- 开启的地锁，低矮石墩、圆柱体、细杆、尖锐物体，地面的坑洞等

注意

由于超声波传感器特性，有些情况可能导致超声波传感器误报，这种误报会随着路况状态变化消失，不会影响正常车辆驾驶。包括但不限于：

- 道路中预埋的感应线圈等
- 附近大型车辆、建筑机械等产生的干扰
- 粗糙的沥青、水泥或鹅卵石路面，积水路面等不平整路面

上述警告并未尽述所有可能影响 360°全景影像系统正常工作的情况。有多种因素可能干扰 360°全景影像系统，为避免发生安全事故，驾驶车辆时您需保持专注力，时刻关注交通、道路和车辆情况，安全驾驶。

12

辅助驾驶

雷达和摄像头

本车配备多种雷达和摄像头，这些传感器用于探测周边车辆与本车的距离、识别交通或道路标识以及检测周围车辆、行人等。

前雷达和摄像头

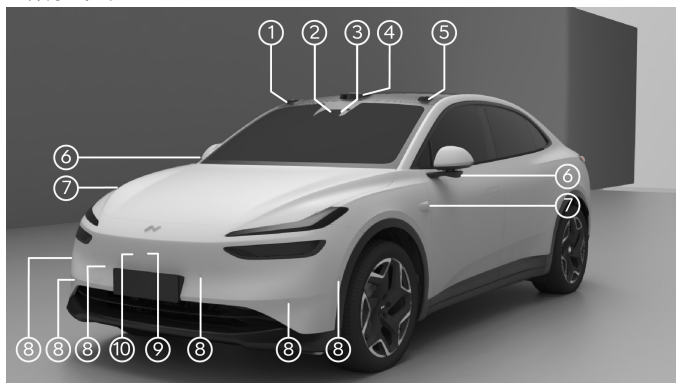

1. 顶部右侧前摄像头
2. 前宽视摄像头
3. 前窄视摄像头
4. 主激光雷达
5. 顶部左侧前摄像头
6. 侧环视摄像头
7. 侧后视摄像头
8. 驻车雷达传感器
9. 前环视摄像头
10. 前中雷达传感器

驾驶员监测摄像头



后雷达和摄像头

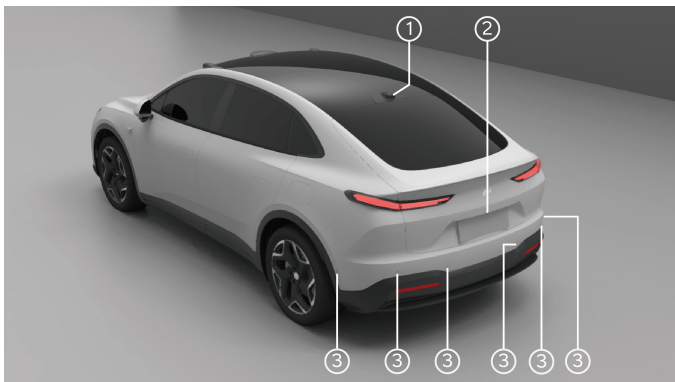

1. 后顶部摄像头
2. 后环视摄像头
3. 驻车雷达传感器

雷达和摄像头的维护

- 为保证摄像头正常工作，必须保持摄像头前方不能有物体遮挡。
- 为保证雷达/摄像头正常工作，必须保持雷达/摄像头清洁，无冰雪、积水、尘土等异物附着。

- 当发现雷达/摄像头表面附着异物时，请用软布擦拭或用水（低水压）清洗。不可用高压水枪正对摄像头进行冲洗，不可使用具有磨损性或尖锐的物体清洁摄像头。

领航辅助

领航辅助是导航系统与智能车道巡航系统深度融合的功能。开启后，车辆将依据导航完成在高速、城市快速路和城区道路上的点到点驾驶任务。

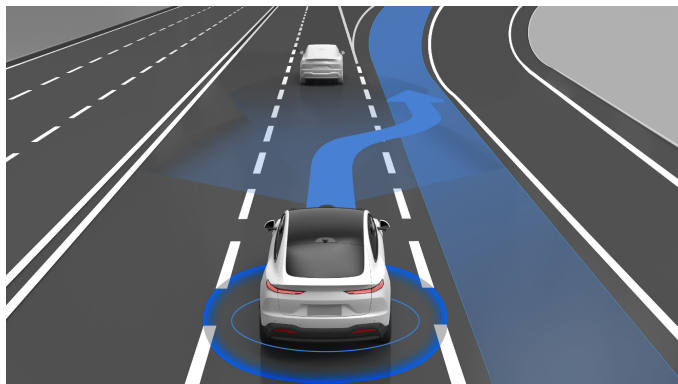

开启领航辅助

您可在中控屏底部控制栏点击设置图标进入设置页面，点击 **辅助驾驶>轻松驾驶**，驾驶模式选择领航辅助。

您可以通过按压方向盘左侧滚轮激活功能，左右拨动滚轮调节跟车距离，上下滚动滚轮调节巡航速度。

在设置中选择领航辅助，并不意味着功能被激活。开启领航辅助后，设定目的地后，系统会完成路径规划，您可以在中控屏导航界面查看所有可行驶路径及其是否支持领航辅助。当车辆驶入支持领航辅助的路段时，若您按下方向盘左侧滚轮，在满足条件的情况下领航辅助将会自动激活。



领航辅助的最大设定速度是 130 km/h。领航辅助的最小设定速度是 5 km/h，但可以跟停至 0 km/h。

领航辅助的工作条件：

- 智能车道巡航功能满足工作条件及限制条件，详情请参阅“智能车道巡航”。
- 导航正常工作。
- GPS 信号良好。
- 车辆驶入支持领航辅助的路段。
- 转向灯无故障。
- 方向盘转向角度在可开启功能范围内。
- 高清摄像头及毫米波雷达功能正常，视野清晰。

领航辅助开启范围

您可在中控屏底部控制栏点击设置图标进入设置页面，点击 **辅助驾驶>轻松驾驶>领航辅助** 后，可以选择领航辅助开启范围。

高速城快

在支持领航辅助功能的高速公路和城市快速路路段，领航辅助能够依据导航路径自动切换车道、进出匝道，并根据当前道路限速智能调整巡航速度。当前车行进缓慢，领航辅助可以择机变换至更合适的车道以提高行驶效率。

全场景

在高速与城快范围的基础上，依据导航路径衔接已经开通功能的城区路段，领航辅助可以在红绿灯前启停、选择合适车道通过路口。当前方遇到静止物体时，领航辅助可以跨线绕行障碍物。

变道确认方式

领航辅助中，当环境及路况满足一定要求时，系统会自动触发辅助变道，发出变道提示。

若当前车道行进缓慢，且车辆的行驶车速明显低于设定的巡航车速时，领航辅助会伺机发出变道提示。领航辅助也会依据导航路线发出变道提示。

您可在中控屏底部控制栏点击设置图标进入设置页面，点击 **辅助驾驶>轻松驾驶>变道确认方式**，选择变道确认方式。

- 需要确认：出现变道提示时，若您往变道方向拨动转向灯拨杆后，车辆将在合适的时机辅助变道，不拨将不会进行变道，反向拨动将取消此次变道。完成变道后，拨杆自动复位。

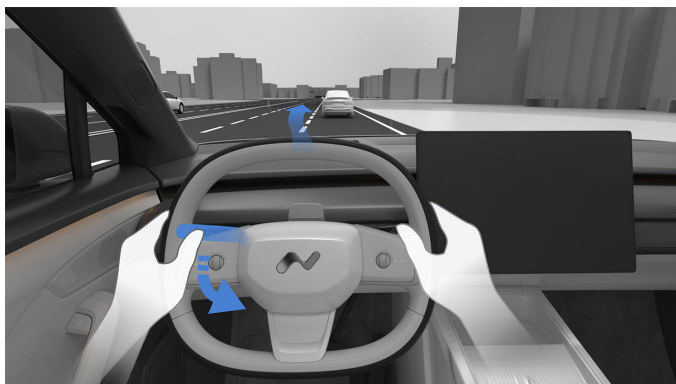

- 无需确认：出现变道提示时，系统不会请求确认，默认在合适的时机辅助变道。

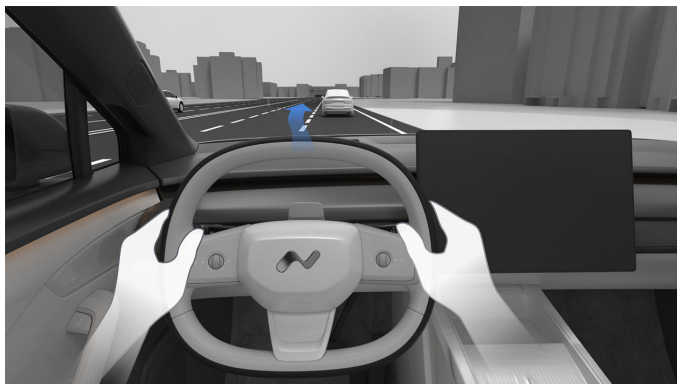

巡航车速个性化

在辅助驾驶模式选择为领航辅助并处于激活状态下，系统将依据当前道路法规限速信息对巡航车速进行个性化调整。您可在中控屏底部控制栏点击设置图标进入设置页面，点击 **辅助驾驶>轻松驾驶>巡航车速个性化**，选择合适的个性化模式。

- 车速值：相对法规限速值，可以在“-15km/h”到“+10km/h”的范围内调整。例如：选择“+5km/h”，限速 120km/h 的路段开启领航辅助，巡航车速将默认为 125km/h。
- 百分比：相对法规限速值，可以在“-15%”到“+10%”的范围内调整。例如：选择“+5%”，限速 100km/h 的路段开启领航辅助，巡航车速将默认为 105km/h。

方向盘滚轮调节车速及跟车距离

当领航辅助处于被激活的情况下，您可在中控屏底部控制栏点击设置图标进入设置页面，点击 **辅助驾驶>轻松驾驶>方向盘滚轮调节车速**，选择合适的速度调节方式。



巡航车速调节方式包括：

常速 ± 1 快速 ± 5

- 向上/向下常速滚动方向盘左侧滚轮：巡航车速以 ± 1 km/h 改变。
- 向上/向下快速滚动方向盘左侧滚轮：巡航车速以 ± 5 km/h 的倍数进行改变，比如当车速为 80 km/h 时，向上快速滚动方向盘左侧滚轮后，车速将变为 85 km/h。

常速 ± 5 快速 ± 1

- 向上/向下常速滚动方向盘左侧滚轮：巡航车速以 ± 5 km/h 的倍数进行改变，比如当车速为 80 km/h 时，向上常速滚动方向盘左侧滚轮后，车速将变为 85 km/h。
- 向上/向下快速滚动方向盘左侧滚轮：巡航车速以 ± 1 km/h 改变。

跟车距离

跟车时距共有三挡可调，分为近、中、远。

- 向左拨动滚轮：减小跟车距离。
- 向右拨动滚轮：增加跟车距离。

退出领航辅助

您可通过以下方式主动退出领航辅助：

- 通过转动方向盘主动控制车辆行进方向。

- 踩下制动踏板使智能车道巡航功能退出。
- 按下方向盘左侧滚轮，同时退出智能车道巡航功能。
- 退出导航使领航辅助功能退出，同时若智能车道巡航功能满足工作条件及限制条件，领航辅助会退出至智能车道巡航。
- 关闭导航界面的领航辅助快捷开关，若智能车道巡航功能满足工作条件及限制条件，领航辅助会退出至智能车道巡航。

当以下情况发生时，领航辅助将会自动退出，需要您及时控制车辆：

- 系统出现故障。
- 开启危险警告灯。
- 导航无法正常工作。
- 车辆驶出支持领航辅助的路段。
- 驾驶员双手长时间未握住方向盘或长时间未关注路况。
- 智能车道巡航不满足工作条件及限制条件，详情请参阅“智能车道巡航”。

注意事项及限制

以下情况可能导致导航无法正常工作，包括但不限于：

- 路径规划失败等原因导致导航意外退出。
- 网络异常导致导航引导信息无法实时更新。

以下情况可能导致领航辅助无法成功驶入正确车道，请务必关注路线和路况，随时准备手动上下匝道或变换车道，确保安全驶入正确车道。包括但不限于：

- 上下匝道长度不足。
- 匝道口或分叉口地形复杂。
- 车道线不清晰。
- 车流量较大。
- 地图信息过时或不准确。
- 在导航中设置的途经点在匝道口或分叉口附近。

领航辅助可能无法正确识别以下环境及目标，请务必关注环境和路况，始终将双手握住方向盘，随时准备控制车辆，确保安全行驶。包括但不限于：

- 快速接近的侧后方车辆。
- 车流量较大时侧方行驶的车辆。
- 侧方有直插匝道时快速汇入的车辆。
- 从相隔一条车道驶入相邻车道的车辆。
- 部分侵占变道目标车道的车辆。
- 匝道口或分叉口的护栏、防撞墩等。

领航辅助只能在高速、城市快速路及城区道路的支持路段使用，以下地点可能无法正常使用，包括但不限于：

- 法律法规限制的特定区域。
- GPS 信号丢失的区域，譬如长隧道中等。
- 收费站附近及服务区。
- 特定的复杂匝道口及事故多发地。

以下情况可能导致领航辅助下的转向辅助功能无法正常工作，需要随时准备控制车辆，包括但不限于：

- 通过曲率过大的弯道，譬如高速匝道等。
- 当前车道及目标车道的车道线不清晰、磨损、缺失、交叉、受到其它车辆或建筑物或风景投下的阴影遮挡等。
- 通过无车道线的路段，譬如非标准化道路、十字路口、施工区域等。
- 通过车道划分不清晰区域，譬如车道线汇合或分离区域，高速匝道口，城市路口区域，左转待行区域等。
- 通过特殊车道线的路段，譬如减速提示线，导流线等。
- 路面存在边缘或其它高对比度线条，而非车道线，譬如路面接缝、路缘等。
- 由于高度变化导致车道线无法识别或者识别不正确，譬如上下坡等。
- 由于光线原因导致车道线无法识别或者识别不正确，譬如强烈光照导致车道线反光，恶劣天气、夜晚能见度差或者光线不足等。

- 当前车道及目标车道的两侧车道过宽或过窄。

以下情况可能导致摄像头识别障碍，影响领航辅助性能，甚至导致功能退出。包括但不限于：

- 摄像头安装位置被改变。
- 摄像头被遮挡或者脏污。
- 夜晚识别能力降低。
- 周围环境昏暗，如黎明、黄昏、夜间、隧道中。
- 周围环境亮度突变，如隧道入口或出口。
- 建筑物、风景或者大型车辆投下的大片阴影。
- 摄像头被光直射。
- 雨、雪、雾、霾等恶劣天气。
- 前方车辆扬起的尾气、水花、雪花或尘土等阻碍视线场景。
- 摄像头前的挡风玻璃上有水、灰尘、微划痕、油泥、脏污、雨刮器、冰冻、降雪等。
- 潮湿路面。

以下情况可能导致毫米波雷达识别障碍，影响领航辅助性能，甚至导致功能退出，包括但不限于：

- 雷达错位或被遮挡，亦或覆盖有泥土、冰雪、金属板、胶带、标签、树叶等。
- 由于车辆碰撞、刮蹭等导致雷达或者周围区域受到撞击。
- 大雨、大雪、大雾等极端天气情况下，可能会影响雷达的性能。
- 由于雷达识别目标特性限制，在极少特殊情况下，可能会对部分金属防护栏，绿化带，水泥墙等产生误报警。

以下情况如果与前车相对车速过大，同时领航辅助控制能力有限，会导致无法及时保持车距。包括但不限于：

- 弯道中车速过快。
- 车道线不清晰。
- 车道线杂乱。

- 弯道过急。
- 前方车辆突然进行操纵（如突然转弯、加速、减速等）。
- 其它车辆突然切入或切出本车前方。
- 本车突然切入侧前方车辆的后方时。
- 本车高速冲向前方静止或缓行的目标。

注意

- 领航辅助功能仅限订阅用户可用，且仅部分路线可用。
- 该功能不能保证对特殊车辆识别，尤其是在夜晚以及光线较差的行车环境需要特别注意。譬如，尾部有遮挡的车辆、外形不规则的车辆、尾部垂直面低于一定高度的车辆、空载的载车交通工具等。
- 该功能可能漏检静止或者行驶缓慢的车辆，尤其是在夜晚需要特别注意。
- 为了保障行车安全，请您在驾驶过程中保持对路面情况的关注，该功能无法监测路面限宽，在进入可能存在限宽的路段时，请提前减速、观察并确认道路宽度，提高行车安全性。
- 该功能偶尔会在不需要加速或您未打算加速时进行加速，这可能是因跟随目标的变化或丢失所导致（特别是在转弯或变道过程中）。
- 该功能偶尔会在不需要制动或您未打算制动时进行制动。这可能是因系统误检测相邻车道或本车道目标为响应目标。
- 跟随前车时，如爱车切出当前车道，或者前车切出，为保证安全，该功能在一段时间内可能加速受限，您可主动踩下加速踏板控制爱车。
- 当领航辅助退出时，若智能车道巡航满足工作条件及限制条件，领航辅助会退出至智能车道巡航，请注意智能车道巡航不会按导航路线行驶。
- 当领航辅助退出时，若智能车道巡航不满足工作条件及限制条件，领航辅助和智能车道巡航将同时退出，您应在智能车道巡航退出后立即控制车辆的制动踏板、加速踏板及方向盘，控制爱车的速度和方向。

警告

- 领航辅助作为一种驾驶辅助功能，无法应对所有交通、天气和道路状况。
- 如遇极端恶劣天气（包括但不限于雨、雪、雾、霾等），不建议使用此功能。
- 您必须时刻关注交通状况及道路环境，并在确保安全的情况下请您自行决定是否使用领航辅助。
- 在使用领航辅助时，如发现交通状况、道路环境或车辆状况不适宜使用该功能，或存在其它不安全因素，您应随时准备控制车辆。您始终承担着安全行驶且遵守现行交通法律法规的最终责任。
- 请您在系统引导车辆进行换道时注意周围环境，随时准备控制车辆。
- 请在通过上下匝道、盲区弯道、交叉口、以及拥堵等路段时格外小心。
- 和其它驾驶辅助功能一样，领航辅助无法完全响应静态障碍物（如路障、三角警示牌、洒落在路面的异物等），如前方存在事故或施工区域，请立即控制车辆以控制方向和速度。
- 领航辅助可能会因预料之外的情况意外退出。请您始终关注交通状况及道路环境，并随时准备控制车辆。
- 领航辅助是一个舒适性功能，而非防撞功能。领航辅助最大减速度有限，小于自动紧急制动和您自行驾驶时所能请求的最大减速度，因此切勿依赖领航辅助对车辆进行充分减速从而避免碰撞。爱车与前车相对车速较大时，如前车静止或缓行，领航辅助存在无法刹停的风险。为保证安全，出现上述情况时，请您立即退出领航辅助，切勿在上述情况尝试依赖领航辅助对静止车辆刹停或跟停前车。
- 切勿依赖领航辅助控制车速，您必须时刻关注交通状况、道路环境、以及限速标识，在安全且符合交规的速度范围内行驶。
- 领航辅助最大转向力有限，小于您自行驾驶时所能请求的最大转向力，因此切勿依赖领航辅助对爱车进行充分转向以控制方向。您应始终做好控制方向的准备，特别是在弯道中。
- 如果需要通过蜿蜒曲折、急转弯的道路时，请您立即控制方向，切勿在这些情况下使用领航辅助。

上述警告、注意事项及限制并未尽述所有可能影响领航辅助系统正常工作的情况。在使用领航辅助功能时，为避免发生安全事故，您需保持专注力，时刻关注交通、道路和车辆情况，随时准备控制车辆。

全域领航辅助

全域领航辅助是导航系统与辅助驾驶系统深度融合的功能。功能激活后，车辆将依据导航完成在高速、城市快速路和城区道路上的点到点驾驶任务。

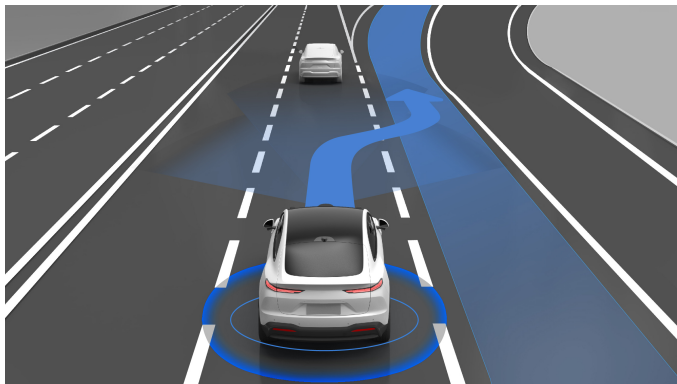

开启/关闭全域领航辅助

您可在中控屏底部控制栏点击设置图标进入设置页面，点击 **辅助驾驶>轻松驾驶**，驾驶模式选择全域领航辅助。

在设置中选择全域领航辅助，并不意味着功能被激活。开启全域领航辅助后，设定目的地后，系统会完成路径规划，您可以在中控屏导航界面查看所有可行驶路径及其是否支持全域领航辅助。当车辆驶入支持全域领航辅助的路段时，若您按下方向盘左侧滚轮，在满足条件的情况下全域领航辅助将会自动激活。



全域领航辅助的工作条件：

- 智能车道巡航功能满足工作条件及限制条件，详情请参阅“智能车道巡航”。
- 车辆速度在高速公路不超过 130 公里/小时，城区道路不超过 95 公里/小时。
- 导航正常工作。
- GPS 信号良好。
- 车辆驶入支持全域领航辅助的路段。
- 转向灯无故障。
- 方向盘转向角度在可开启功能范围内。
- 摄像头及雷达功能正常，视野清晰。
- 爱车满足所有安全条件，譬如：
 - 驾驶员手握方向盘
 - 驾驶员就座状态
 - 驾驶员系好安全带
 - 驾驶员未踩制动踏板
 - 所有车门均关闭
 - 爱车处于 D 挡或 P 挡
 - 防抱死系统、牵引力控制系统、车辆稳定性控制系统未被触发

警告

激活全域领航辅助前，请确认车辆周边环境安全，确保无障碍物和人员，以免发生事故。

全域领航辅助开启范围

您可在中控屏底部控制栏点击设置图标进入设置页面，点击 **辅助驾驶>轻松驾驶>全域领航辅助** 后，可以选择全域领航辅助开启范围。

• 高速城快

在支持全域领航辅助功能的高速公路和城市快速路路段，全域领航辅助能够依据导航路径切换车道、进出匝道，并根据当前道路限速智能调整巡航速度。当前车行缓慢，全域领航辅助可以择机变换至更合适的车道以提高行驶效率。

高速城快变道方式可以选择设置为 **仅导航变道** 和 **自动变道**。

- **仅导航变道**：仅在距离下匝道和道路分叉 2 公里以内，进出匝道、匝道内分流及合流时自动发起换道。在其余主路行驶路段全域领航辅助将不进行自主换道，如需换道，可通过转向灯拨杆发起。
- **自动变道**：全程自主换道。

• 全域

在高速与城快范围的基础上，依据导航路径衔接已经开通功能的城区路段，全域领航辅助可以在红绿灯前启停、选择合适车道通过路口。当前方遇到静止物体时，全域领航辅助可以跨线绕行障碍物，在绕行过程中请您时刻注意车辆与其他车流、障碍物的碰撞风险，随时准备控制车辆，避免碰撞风险。

巡航车速个性化

在辅助驾驶模式选择为全域领航辅助并处于激活状态下，系统将依据当前道路法规限速信息对巡航车速进行个性化调整。您可在中控屏底部控制栏点击设置图标进入设置页面，点击 **辅助驾驶>轻松驾驶>巡航车速个性化**，选择合适的个性化模式。

- 车速值：相对法规限速值，可以在“-15km/h”到“+10km/h”的范围内调整。例如：选择“+5km/h”，限速 120km/h 的路段开启全域领航辅助，巡航车速将默认为 125km/h。
- 百分比：相对法规限速值，可以在“-15%”到“+10%”的范围内调整。例如：选择“+5%”，限速 100km/h 的路段开启全域领航辅助，巡航车速将默认为 105km/h。

方向盘滚轮调节车速

当全域领航辅助处于被激活的情况下，您可在中控屏底部控制栏点击设置图标进入设置页面，点击 **辅助驾驶>轻松驾驶>方向盘滚轮调节车速**，选择合适的速度调节方式。



巡航车速调节方式包括：

常速 \pm 1 快速 \pm 5

- 向上/向下常速滚动方向盘左侧滚轮：巡航车速以 ± 1 km/h 改变。
- 向上/向下快速滚动方向盘左侧滚轮：巡航车速以 ± 5 km/h 的倍数进行改变，比如当车速为 80 km/h 时，向上快速滚动方向盘左侧滚轮后，车速将变为 85 km/h。

常速 \pm 5 快速 \pm 1

- 向上/向下常速滚动方向盘左侧滚轮：巡航车速以 ± 5 km/h 的倍数进行改变，比如当车速为 80 km/h 时，向上常速滚动方向盘左侧滚轮后，车速将变为 85 km/h。
- 向上/向下快速滚动方向盘左侧滚轮：巡航车速以 ± 1 km/h 改变。

一键领航

在设置中开启全域领航辅助功能，进入地图桌面设置好目的地，系统将会规划出多条路径，选择好合适的路径，直接点击**领航出发**一键开启导航并启动全域领航辅助。

当您在使用全域领航辅助功能时，若您变更导航路线或结束导航路线，可能会造成功能的降级或退出，请您退出功能再进行导航路线的变更。若您需要在全域领航辅助激活时变更导航路线，请格外留意车辆的行驶状态，随时准备控制车辆。

注意

若您行驶在高架下的道路而导航显示在高架上时，或者行驶在辅路上而导航显示在平行的主路上时，全域领航辅助可能会误激活，导致车辆非预期的加减速或者变道。此时需要您退出全域领航辅助或者在导航中点击按钮“切至桥下”、“切至辅路”从而切换正确的导航路线。

以下情况可能导致导航无法正常工作，包括但不限于：

- 网络异常导致导航引导信息无法实时更新
- 路径规划失败等原因导致导航意外退出

注意

- 开启一键领航时，车辆需要处在静止状态（P挡、D挡自动驻车或D挡车速为0）且未踩制动踏板。
- 通过一键领航功能发起行程时，需确保功能是否成功激活，避免因辅助驾驶未激活造成溜车事故。
- 在城区、高速和城市快速路，车辆处于D挡且踩制动踏板，无法激活全域领航辅助。

人机共驾

车辆处于人机共驾模式，驾驶员可随时手动调整辅助驾驶的行驶方向。

在使用全域领航辅助和智能车道巡航时，通过控制方向盘可进入人机共驾状态，功能不会退出且时刻伴随运行，系统将实时地跟随驾驶员干预的方向推演合理的行驶路

径，此时车辆方向控制将按照驾驶员手动转动方向来调整；停止控制方向盘后，将立即无感衔接控制车辆。

- 在人机共驾状态下，方向盘转动手感更轻；停止控制方向盘 1s 后退出人机共驾状态，方向盘转动力度恢复略重的手感；
- 在车道线清晰的场景中，当系统识别到人工控制的意图是希望变道，将会触发辅助变道功能，并补打转向灯；
- 进入和退出人机共驾状态，系统将通过文字和提示音提醒；在设置中选择 **无提醒** 的免打扰模式，在进入和退出人机共驾模式将不再通过文字和提示音提醒；

在中控屏下方控制栏进入设置页面，选择 **辅助驾驶>轻松驾驶>人机共驾**，开启功能。

注意

- 人机共驾在掉头过程中暂未开放。
- 建议轻柔地控制方向盘来进入人机共驾状态；猛打方向盘，系统将直接退出到手动驾驶。
- 在可变或潮汐车道，注意车道实时行驶方向，如发现违规占用及时控制车辆。
- 在人机共驾模式下，若驾驶员长时间控制方向盘，可能导致车辆非预期偏离原轨迹。当您判断有安全风险时，请您立即控制车辆，以确保行车安全。
- 当通过人机共驾的方式进入到非导航车道时，结束人驾共驾后系统可能会在非导航通行方向的车道行驶，需要及时控制车辆，避免违规。
- 请勿控制车辆故意驶向障碍物试探功能极限，在手动控制方向盘进行人机共驾时，系统将无法通过调整方向来躲避障碍物；如果结束人机共驾时距离障碍物过近，系统可能无法及时躲避，需要驾驶员及时合理的控制车辆。
- 通过方向盘左侧滚轮或踩制动踏板，将会彻底退出辅助驾驶功能。

高速收费站 ETC 通行辅助

功能开启后，在全域领航辅助激活时，车辆可识别并辅助进入高速收费站 ETC 通道，在通行时完成跟车行驶、识别抬杆状态、辅助通行等任务。

在中控屏下方控制栏进入设置页面，选择 **辅助驾驶>轻松驾驶>高速收费站 ETC 通行**，开启高速收费站 ETC 通行。

注意

- 请在启用本功能前，务必确认车辆内置 ETC 设备已正常开启，确保通行顺畅。
- 对于三方 ETC 设备无法使用此功能。
- 对于一些特殊收费站（如分段式异形收费站）暂时无法支持。
- 受交通流量、收费站站前站后场地空间结构不同，可能会出现选择车道失败或太晚，请及时予以纠正。
- 通过中大型收费站时请注意侧后方抢行车辆，请保持观察并及时控制车辆。
- 接近收费站时可能因通道选择跳变导致方向盘猛打，请注意及时控制车辆
- 该功能仍为辅助驾驶功能，无法应对所有复杂路况及突发状况，切勿完全依赖。您需要全程保持注意力集中，随时准备控制车辆，并始终承担安全责任

城区领航换电

城区领航换电功能支持车辆全程自动化补能，并覆盖全国范围三代及以上支持换电站泊车辅助的站点。

1. 驶入园区进行换电：

- a. 使用前，需发起导航去支持领航换电的站点，并发起该站的换电订单；可在导航搜索列表中通过 **领航换电** 标签，来判断是否支持领航换电；
- b. 当在城区道路已激活全域领航辅助时，可自动衔接领航换电驶入园区；
- c. 当手动驾驶接近换电园区时，导航面板会提示领航换电可用，按方向盘左侧滚轮可激活功能，激活后将领航驶入园区；
- d. 进入园区后，
 - 如无需排队，车辆将直接前往换电区，并开始换电流程；
 - 如需要排队，车辆将前往换电等待区域等待，叫号后继续领航前往换电区，并开始换电流程；
 - 如换电路线上的等待区域车位全部被占用，将在等待区域尽头原地临停，叫号后继续领航前往换电区，并开始换电流程。

2. 换电后驶出园区：

- a. 换电结束后，车辆上电，可以直接在换电站内发起导航，并一键启动全域领航辅助功能，衔接全域领航辅助在城区道路继续行驶；
- b. 或在驶出园区的路线上发起导航，导航面板出现“领航换电就绪”的提示，可一键启动全域领航辅助功能，衔接全域领航辅助在城区道路继续行驶；
- c. 如换电流程作为途径点进行换电，换电后车辆上电可自动启动目的地导航，可在换电站内一键启动全域领航辅助功能，衔接全域领航辅助在城区道路继续行驶；
- d. 如未设置导航，领航换电行驶终点为园区出口前附近；若到达终点前不控制车辆，系统将控制车辆在出口前停车。

注意

- 请勿频繁切换园区路线，可能会导致领航换电功能不可用。
- 该功能为辅助驾驶功能，无法应对所有复杂路况及突发状况。您需全程保持注意力集中，随时准备控制车辆，并始终承担安全责任。请勿过度依赖，遵守交规，自主判断使用场景。

车位收藏

通过对常用车位的收藏，支持全程以全域领航辅助驶入所收藏的停车位附近，并辅助车辆泊入车位，或者从收藏车位驶出前往导航目的地。如果所收藏停车位存在障碍物或被占用，将在附近寻找空车位并完成泊入。

收藏的车位可以为固定车位（包括划线车位和无划线车位）或非固定车位。

按照下列步骤完成车位收藏以及使用：

1. 更新到点对点全场景全域领航辅助功能后，首次导航至有闸机的封闭园区或停车场，泊入划线目标车位挂 P 挡，点击中控屏弹出的车位收藏按键，完成目标车位收藏；
2. 下次将收藏车位设置为导航目的地后，激活全域领航辅助功能即可领航至收藏车位；
3. 当从收藏车位驶出后，提示“已支持从车位领航驶出”，下次可从该车位激活全域领航辅助功能驶出。

注意

当满足以上条件，会提示是否收藏车位

- 实际到达地点与导航目的地一致。
- 实际驶入园区或停车场入口与导航提供的一致。
- 手动或辅助泊入停车位，并以挂 P 挡结束。

注意

- 地下多层停车场、地上立体停车楼、住宅小区、园区等封闭区域均可使用。
- 进出闸机、园区、停车场时确保巡航车速低于 20 公里/小时，否则可能无法驶入/驶出停车位。
- 进出闸机时请注意观察，锐角弯、狭窄闸机、有他车影响时可能会功能退出，请立即控制车辆。
- 闸机驶入/驶出空间较窄时，可能会在闸机处持续等待，可轻踩电门继续行驶或直接干预。
- 对开闸机行驶，请注意未开启一侧，防止车身较宽可能出现刮蹭风险。
- 该功能为辅助驾驶功能，无法应对所有复杂路况及突发状况。您需全程保持注意力集中，随时准备控制车辆，并始终承担安全责任。请勿过度依赖，遵守交规，自主判断使用场景。

随心智行

基于蔚来世界模型（NWM）的多模信息输入中的语言和文本信息，全域领航辅助驾驶系统可以理解停车场内的标识和文字，能听懂复杂的语言指令，实现在停车场内边漫游、边响应指令的随心探索。

- 支持多场景的理解，包括但不限于：去任何有标识及指向信息的地点和场景，指定或非指定电梯厅，充电桩，楼栋号，停车楼层等；
- 支持场景化组合语音指令，例如：“小乐小乐，领航先去 B2 层，再帮我找电梯厅”，“小乐小乐，领航先去 18 号楼，再帮我找个车位”；

- 支持控车指令，例如：“小乐小乐，前面路口左转”，“小乐小乐，前面靠边停一下”；
- 可随时指令取消随心智行“小乐小乐，取消随心智行”，取消后将进入漫游状态；
- 支持在停车场通过按下方向盘左侧滚轮激活辅助驾驶，在未下达指令前将启动漫游状态；

注意

- 当前版本，仅可在地下停车场使用，若车辆开出停车场到达地面，请及时干预。
- 当前版本，暂不支持过闸机，会在闸机前自动停止。找出口时若出口闸机在地面，会沿驶出通道开到闸机前，通道狭窄转弯较大可能出现无法应对情况，请及时干预。
- 建议在随心智行的语音指令前增加关键词“领航”来提升系统理解的正确性。
- 停车场内存在选错方向的概率，尤其是在长时间无法看到指示牌情况，可提前干预回到正确方向再使用。
- 由于不同停车场的标识的清晰度、悬挂位置、印刷方式等环境的不同，本功能的使用体验也会存在不同，持续进化的蔚来世界模型能力，将不断提高对于停车场的驾驶体验。
- 该功能为辅助驾驶功能，无法应对所有复杂路况及突发状况。您需全程保持注意力集中，随时准备控制车辆，并始终承担安全责任。请勿过度依赖，遵守交规，自主判断使用场景。

退出全域领航辅助

您可以通过以下方式主动退出全域领航辅助：

- 按下方向盘左侧滚轮，同时退出智能车道巡航功能；
- 踩下制动踏板；
- 退出导航使全域领航辅助退出，同时智能车道巡航功能满足工作条件及限制条件，全域领航辅助会退出至智能车道巡航功能。

当以下情况发生时，全域领航辅助将会自动退出，需要您及时控制车辆：

- 不满足智能车道巡航工作条件及限制条件，详情请参阅“智能车道巡航”

- 导航无法正常工作
- 车辆驶出支持全域领航辅助的路段；
- 驾驶员双手长时间未握住方向盘或长时间未关注路况
- 开启危险警告灯
- 系统出现故障

注意

- 当领航辅助功能退出时，若智能车道巡航功能满足工作条件及限制条件，领航辅助功能会退出至智能车道巡航功能，请注意智能车道巡航功能不会按导航路线行驶。
- 当领航辅助功能退出时，若智能车道巡航功能不满足工作条件及限制条件，领航辅助和智能车道巡航功能将同时退出，您应在智能车道巡航功能退出后立即控制爱车的速度和方向。
- 领航辅助可能会因预料之外的情况意外退出。请您始终关注交通状况及道路环境，并随时准备控制车辆。

注意事项及限制

以下情况可能导致导航无法正常工作，包括但不限于：

- 路径规划失败等原因导致导航意外退出。
- 网络异常导致导航引导信息无法实时更新。

以下情况可能导致全域领航辅助无法成功驶入正确车道，请务必关注路线和路况，随时准备手动上下匝道或变换车道，确保安全驶入正确车道。包括但不限于：

- 上下匝道长度不足。
- 匝道口或分叉口地形复杂。
- 车道线不清晰。
- 车流量较大。
- 地图信息过时或不准确。
- 在导航中设置的途经点在匝道口或分叉口附近。

全域领航辅助可能无法正确识别以下环境及目标，请务必关注环境和路况，始终将双手握住方向盘，随时准备控制车辆，确保安全行驶。包括但不限于：

- 快速接近的侧后方车辆。
- 车流量较大时侧方行驶的车辆。
- 侧方有直插匝道时快速汇入的车辆。
- 从相隔一条车道驶入相邻车道的车辆。
- 部分侵占变道目标车道的车辆。
- 匝道口或分叉口的护栏、防撞墩等。

全域领航辅助只能在高速、城市快速路及城区道路的支持路段使用，以下地点可能无法正常使用，包括但不限于：

- 法律法规限制的特定区域。
- GPS 信号丢失的区域，譬如长隧道中等。
- 收费站附近及服务区。
- 特定的复杂匝道口及事故多发地。

以下情况可能导致全域领航辅助下的转向辅助功能无法正常工作，需要随时准备控制车辆，包括但不限于：

- 通过曲率过大的弯道，譬如高速匝道等。
- 当前车道及目标车道的车道线不清晰、磨损、缺失、交叉、受到其它车辆或建筑物或风景投下的阴影遮挡等。
- 通过无车道线的路段，譬如非标准化道路、十字路口、施工区域等。
- 通过车道划分不清晰区域，譬如车道线汇合或分离区域，高速匝道口，城市路口区域，左转待行区域等。
- 通过特殊车道线的路段，譬如减速提示线，导流线等。
- 路面存在边缘或其它高对比度线条，而非车道线，譬如路面接缝、路缘等。
- 由于高度变化导致车道线无法识别或者识别不正确，譬如上下坡等。
- 由于光线原因导致车道线无法识别或者识别不正确，譬如强烈光照导致车道线反光，恶劣天气、夜晚能见度差或者光线不足等。

- 当前车道及目标车道的两侧车道过宽或过窄。

以下情况可能导致摄像头识别障碍，影响全域领航辅助性能，甚至导致功能退出。包括但不限于：

- 摄像头安装位置被改变。
- 摄像头被遮挡或者脏污。
- 夜晚识别能力降低。
- 周围环境昏暗，如黎明、黄昏、夜间、隧道中。
- 周围环境亮度突变，如隧道入口或出口。
- 建筑物、风景或者大型车辆投下的大片阴影。
- 摄像头被光直射。
- 雨、雪、雾、霾等恶劣天气。
- 前方车辆扬起的尾气、水花、雪花或尘土等阻碍视线场景。
- 摄像头前的挡风玻璃上有水、灰尘、微划痕、油泥、脏污、雨刮器、冰冻、降雪等。
- 潮湿路面。

以下情况可能导致毫米波雷达识别障碍，影响全域领航辅助性能，甚至导致功能退出，包括但不限于：

- 雷达错位或被遮挡，亦或覆盖有泥土、冰雪、金属板、胶带、标签、树叶等。
- 由于车辆碰撞、剐蹭等导致雷达或者周围区域受到撞击。
- 大雨、大雪、大雾等极端天气情况下，可能会影响雷达的性能。
- 由于雷达识别目标特性限制，在极少特殊情况下，可能会对部分金属防护栏，绿化带，水泥墙等产生误报警。

以下情况如果与前车相对车速过大，同时全域领航辅助控制能力有限，会导致无法及时保持车距。包括但不限于：

- 弯道中车速过快。
- 车道线不清晰。
- 车道线杂乱。

- 弯道过急。
- 前方车辆突然进行操纵（如突然转弯、加速、减速等）。
- 其它车辆突然切入或切出本车前方。
- 本车突然切入侧前方车辆的后方时。
- 本车高速冲向前方静止或缓行的目标。

注意

- 全域领航辅助功能仅限订阅用户可用，且仅部分路线可用。
- 该功能不能保证对特殊车辆识别，尤其是在夜晚以及光线较差的行车环境需要特别注意。譬如，尾部有遮挡的车辆、外形不规则的车辆、尾部垂直面低于一定高度的车辆、空载的载车交通工具等。
- 该功能可能漏检静止或者行驶缓慢的车辆，尤其是在夜晚需要特别注意。
- 为了保障行车安全，请您在驾驶过程中保持对路面情况的关注，该功能无法监测路面限宽，在进入可能存在限宽的路段时，请提前减速、观察并确认道路宽度，提高行车安全性。
- 该功能偶尔会在不需要加速或您未打算加速时进行加速，这可能是因跟随目标的变化或丢失所导致（特别是在转弯或变道过程中）。
- 该功能偶尔会在不需要制动或您未打算制动时进行制动。这可能是因系统误检测相邻车道或本车道目标为响应目标。
- 跟随前车时，如爱车切出当前车道，或者前车切出，为保证安全，该功能在一段时间内可能加速受限，您可主动踩下加速踏板控制爱车。
- 当全域领航辅助退出时，若智能车道巡航满足工作条件及限制条件，全域领航辅助会退出至智能车道巡航，请注意智能车道巡航不会按导航路线行驶。
- 当全域领航辅助退出时，若智能车道巡航不满足工作条件及限制条件，全域领航辅助和智能车道巡航将同时退出，您应在智能车道巡航退出后立即控制车辆的制动踏板、加速踏板及方向盘，控制爱车的速度和方向。

警告

- 全域领航辅助作为一种驾驶辅助功能，无法应对所有交通、天气和道路状况。
- 如遇极端恶劣天气（包括但不限于雨、雪、雾、霾等），不建议使用此功能。
- 您必须时刻关注交通状况及道路环境，并在确保安全的情况下请您自行决定是否使用全域领航辅助。
- 在使用全域领航辅助时，如发现交通状况、道路环境或车辆状况不适宜使用该功能，或存在其它不安全因素，您应随时准备控制车辆。您始终承担着安全行驶且遵守现行交通法律法规的最终责任。
- 请您在系统引导车辆进行换道时注意周围环境，随时准备控制车辆。
- 请在通过上下匝道、盲区弯道、交叉口、以及拥堵等路段时格外小心。
- 和其它驾驶辅助功能一样，全域领航辅助无法完全响应静态障碍物（如路障、三角警示牌、洒落在路面的异物等），如前方存在事故或施工区域，请立即控制车辆以控制方向和速度。
- 全域领航辅助可能会因预料之外的情况意外退出。请您始终关注交通状况及道路环境，并随时准备控制车辆。
- 全域领航辅助是一个舒适性功能，而非防碰撞功能。全域领航辅助最大减速度有限，小于自动紧急制动和您自行驾驶时所能请求的最大减速度，因此切勿依赖全域领航辅助对车辆进行充分减速从而避免碰撞。爱车与前车相对车速较大时，如前车静止或缓行，全域领航辅助存在无法刹停的风险。为保证安全，出现上述情况时，请您立即退出全域领航辅助，切勿在上述情况尝试依赖全域领航辅助对静止车辆刹停或跟停前车。
- 切勿依赖全域领航辅助控制车速，您必须时刻关注交通状况、道路环境、以及限速标识，在安全且符合交规的速度范围内行驶。
- 全域领航辅助最大转向力有限，小于您自行驾驶时所能请求的最大转向力，因此切勿依赖全域领航辅助对爱车进行充分转向以控制方向。您应始终做好控制方向的准备，特别是在弯道中。
- 如果需要通过蜿蜒曲折、急转弯的道路时，请您立即控制方向，切勿在这些情况下使用全域领航辅助。

上述警告、注意事项及限制并未尽述所有可能影响领航辅助系统正常工作的情况。在使用领航辅助功能时，为避免发生安全事故，您需保持专注力，时刻关注交通、道路和车辆情况，随时准备控制车辆。

智能车道巡航

智能车道巡航可以使车辆在 0~130km/h 范围内，自动控制本车与前车保持一定车间时距跟随前车行驶，或按设定的巡航车速匀速行驶；同时横向控制本车保持在车道中心行驶；在限速区域内，可以设定自动依照限速规定进行车速控制；具备转向灯控制变道功能，辅助驾驶员进行变道。为您在高速公路或高架等路况较好的道路上提供驾驶辅助，减轻驾驶疲劳感。

智能车道巡航系统使用高清摄像头、毫米波雷达检测行驶路径前方的车辆，自动控制车速及保持跟车时距。

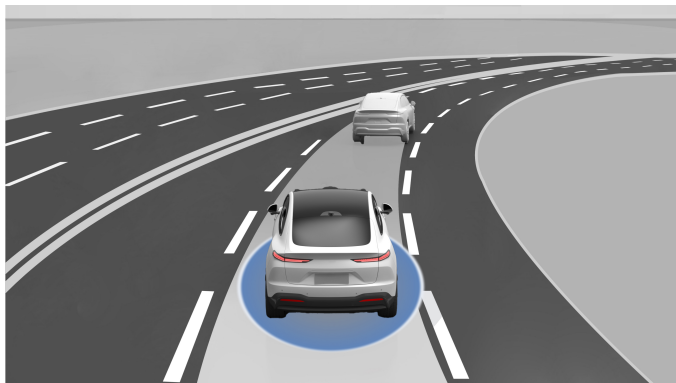

智能车道巡航可在车道线清晰的道路上使用，例如高速公路、城市快速路、城市主干道和次干道等。

警告

- 智能车道巡航作为一种驾驶辅助功能，无法实现自动驾驶，驾驶员应当双手握住方向盘保持注意力集中，随时准备控制车辆。
- 为了保障行车安全，请您在驾驶过程中保持对路面情况的关注，该功能无法监测路面限宽，在进入可能存在限宽的路段时，请提前减速、观察并确认道路宽度，提高行车安全性。
- 智能车道巡航是一个舒适性功能，而非防碰撞功能，所以其最大减速度受限，小于自动紧急制动和手动驾驶时所能请求的最大减速度。因此切勿依赖智能车道巡航对爱车进行紧急减速从而避免碰撞。
- 当前车静止或缓行，爱车与前车相对车速较大时，智能车道巡航存在无法刹停或保持安全距离的风险。为保证安全，出现上述情况时，请您立即退出智能车道巡航，切勿在上述情况尝试智能车道巡航对静止车辆刹停或跟停前车。
- 智能车道巡航最大转向力有限，小于手动驾驶时所能请求的最大转向力，因此切勿依赖智能车道巡航对爱车进行充分转向以控制方向。您应始终做好控制方向盘控制方向的准备，特别是在弯道中。
- 如果需要转弯、掉头，或者通过蜿蜒曲折、急转弯的道路时，由于车道线可见度有限，请您立即控制方向盘方向，切勿在这些情况下使用智能车道巡航。

注意

智能车道巡航功能需在乐道 App 中完成相关安全培训后才可使用。

开启/关闭智能车道巡航

您可在中控屏底部控制栏点击设置图标进入设置页面，点击 **辅助驾驶>轻松驾驶>**，驾驶模式选择智能车道巡航。另外，您在设置中开启该功能，并不意味着功能被激活。当您按下方向盘左侧滚轮，在满足条件的情况下可激活或退出智能车道巡航。



智能车道巡航的最大设定速度是 130 km/h，最小设定速度是 5km/h，但可以跟停至 0 km/h。

当满足工作条件时，两侧车道线清晰且车辆处于当前车道中央，按压滚轮，激活智能车道巡航。智能车道巡航可在车速 0~130 km/h 内激活。

- 车速小于等于 20km/h，巡航车速会设置为 20km/h。
- 车速高于 20km/h，巡航车速会设置为当前车速。

当智能车道巡航进入单纵向控制并开始搜寻车道线后，您可以松开加速踏板，由系统保持设定的巡航车速/跟车时距。

- 当前方有车，智能车道巡航会根据前车速度、距离及设定时距自行调整车速，最高不超过巡航车速。
- 当前方无车，智能车道巡航会控制车辆的速度至巡航车速。

当智能车道巡航识别到车道线后，将会主动辅助控制方向，但请您保持双手轻握方向盘。此时您叠加的手力可能会对转向辅助控制产生轻微的影响，请密切关注车辆行进情况，随时准备控制方向盘调整方向。

当智能车道巡航控制方向时，方向盘会转动；而当智能车道巡航控制主动加速时，加速踏板不会移动；智能车道巡航控制减速时，制动踏板不会移动。

智能车道巡航工作条件：

- 车速不超过 130 km/h。
- 高清摄像头、毫米波雷达功能正常，视野清晰。
- 智能车道巡航的所有组件都没有故障。
- 方向盘转向角度过大时，功能无法激活。
- 车辆满足所有安全条件，譬如：驾驶员手握方向盘；驾驶员就座状态；驾驶员系好安全带；所有车门均关闭；车辆处于 D 挡；驾驶员未踩制动踏板；防抱死系统、牵引力控制系统、车辆稳定性控制系统未被触发。

警告

- 使用该功能行驶时，若系统检测到您未处于正常驾驶状态时(如您长时间未握住方向盘，长时间分心疲劳驾驶，或离开座位等)，将在满足系统正常工作条件的情况下，提醒您关注路况或控制车辆，若您未及时响应，系统将激活紧急主动停车功能。
- 以上最大设定速度为智能车道巡航理论上支持的最高速度。根据《中华人民共和国道路交通安全法实施条例》的规定，在中国高速公路上行驶的小型载客汽车最高车速不得超过每小时 120 公里。请您在启动和设置智能车道巡航时，注意遵守道路交通安全法规，包括但不限于车辆行驶速度的规定。

方向盘滚轮调节车速及跟车距离

当智能车道巡航处于被激活的情况下，您可在中控屏底部控制栏点击设置图标进入设置页面，点击 **辅助驾驶>轻松驾驶>方向盘滚轮调节车速**，选择合适的速度调节方式。



巡航车速调节方式包括：

常速±1 快速±5

- 向上/向下常速滚动方向盘左侧滚轮：巡航车速以±1 km/h 改变。
- 向上/向下快速滚动方向盘左侧滚轮：巡航车速以±5 km/h 的倍数进行改变，比如当车速为 80 km/h 时，向上快速滚动方向盘左侧滚轮后，车速将变为 85 km/h。

常速±5 快速±1

- 向上/向下常速滚动方向盘左侧滚轮：巡航车速以±5 km/h 的倍数进行改变，比如当车速为 80 km/h 时，向上常速滚动方向盘左侧滚轮后，车速将变为 85 km/h。
- 向上/向下快速滚动方向盘左侧滚轮：巡航车速以±1 km/h 改变。

您可根据个人习惯选择合适的方向盘滚轮调节车速方式。

跟车距离

跟车时距共有三挡可调，分为近、中、远。

- 向左拨动滚轮：减小跟车时距
- 向右拨动滚轮：增加跟车时距

注意

跟车距离=跟车时距 * 两车相对速度

当智能车道巡航跟停前车后：

- 5 分钟内，若前车起步且检测前方无障碍物后，智能车道巡航将自动跟车起步，您需要时刻确认周围环境安全，以免发生碰撞事故；
- 当跟停前车超过 5 秒且在 5 分钟内，若前车起步，但检测出前方可能出现影响行驶的障碍物，动态环境模拟显示将提示"前车开始行进"，您需要确认周围环境安全，并按下方向盘左侧滚轮或踩下加速踏板重新激活跟车起步；
- 当跟停前车超过约 5 分钟后，智能车道巡航会退出，电子驻车系统会自动拉起。

人机共驾

车辆处于人机共驾模式，驾驶员可随时手动调整辅助驾驶的行驶方向。

在使用智能车道巡航和全域领航辅助时，通过控制方向盘可进入人机共驾状态，功能不会退出且时刻伴随运行，系统将实时地跟随驾驶员干预的方向推演合理的行驶路径，此时车辆方向控制将按照驾驶员手动转动方向来调整；停止控制方向盘后，将立即无感衔接控制车辆。

- 在人机共驾状态下，方向盘转动手感更轻；停止控制方向盘 1s 后退出人机共驾状态，方向盘转动力度恢复略重的手感；
- 在车道线清晰的场景中，当系统识别到人工控制的意图是希望变道，将会触发辅助变道功能，并补打转向灯；
- 进入和退出人机共驾状态，系统将通过文字和提示音提醒；在设置中选择 **无提醒** 的免打扰模式，在进入和退出人机共驾模式将不再通过文字和提示音提醒；

在中控屏下方控制栏进入设置页面，选择 **辅助驾驶>轻松驾驶>人机共驾**，开启功能。

注意

- 人机共驾在掉头过程中暂未开放。
- 建议轻柔地控制方向盘来进入人机共驾状态；猛打方向盘，系统将直接退出到手动驾驶。
- 在可变或潮汐车道，注意车道实时行驶方向，如发现违规占用及时控制车辆。
- 在人机共驾模式下，若驾驶员长时间控制方向盘，可能导致车辆非预期偏离原轨迹。当您判断有安全风险时，请您立即控制车辆，以确保行车安全。
- 当通过人机共驾的方式进入到非导航车道时，结束人驾共驾后系统可能会在非导航通行方向的车道行驶，需要及时控制车辆，避免违规。
- 请勿控制车辆故意驶向障碍物试探功能极限，在手动控制方向盘进行人机共驾时，系统将无法通过调整方向来躲避障碍物；如果结束人机共驾时距离障碍物过近，系统可能无法及时躲避，需要驾驶员及时合理的控制车辆。
- 通过方向盘左侧滚轮或踩制动踏板，将会彻底退出辅助驾驶功能。

退出智能车道巡航

当以下情况发生时，智能车道巡航会退出激活状态，不再自动控制速度和方向，并通过声音提醒您：

- 按压方向盘左侧滚轮
- 踩下制动踏板

此外，当不满足工作条件时，比如无车道线的宽十字路口等，智能车道巡航将自行退出，您应在退出后立即控制车辆的制动踏板、加速踏板及方向盘，控制车辆的速度和方向。

控制与恢复

使用智能车道巡航行驶时，您可以随时深踩加速踏板或转动方向盘，主动控制车辆。当通过深踩加速踏板主动控制时，智能车道巡航不再响应目标前车。

当您深踩加速踏板持续时间超过 15 分钟后，智能车道巡航将会退出不能自动恢复。

当您通过转动方向盘主动控制时，智能车道巡航转向辅助功能将暂时退出至待命状态，但是保留自适应巡航功能并搜寻车道线，此时车辆的方向交由您来控制。

当您停止转动方向盘后，如果两侧车道线清晰且车辆处于当前车道中央，将自动恢复方向控制。

当智能车道巡航是通过按压滚轮或踩下制动踏板的方式退出后，可通过按压方向盘左侧滚轮再次激活，并恢复之前设定的巡航车速。

恢复激活智能车道巡航，优先进入自适应巡航功能并开始搜寻车道线，如果两侧车道线清晰且车辆处于当前车道中央，随即进入智能车道巡航。

在智能车道巡航的转向辅助功能正常工作时，

- 如果已在设置中开启转向灯控制变道功能，当您拨动转向灯拨杆时，若条件满足，将执行辅助变道。

- 如果未在设置中开启转向灯控制变道功能，当您需要变换车道时，请控制方向盘手动完成变道，智能车道巡航的转向辅助功能会暂时退出至待命状态。

转向灯控制变道

转向灯控制变道是在实现智能车道巡航的基础上，增加了辅助变道功能。在设置中打开该功能后，当环境及路况满足一定要求时，通过拨动转向灯拨杆，系统将辅助车辆完成变道。

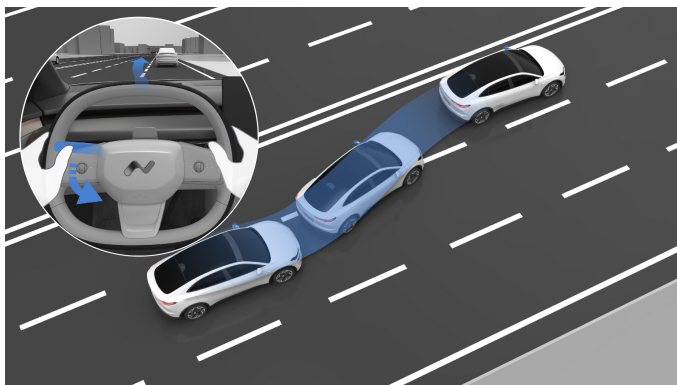

开启/关闭转向灯控制变道

您可在中控屏底部控制栏点击设置图标进入设置页面，点击 **辅助驾驶>轻松驾驶**，当您选择辅助驾驶模式为智能车道巡航后，可开启或关闭转向灯控制变道功能。

转向灯控制变道的工作条件：

- 驾驶员双手握方向盘。
- 智能车道巡航已开启并正常工作。
- 转向灯控制变道已开启并正常工作。
- 传感器功能正常，视野清晰。
- 当前车速处于约 5~130 km/h。
- 当前车道及目标车道满足所有变道安全条件，例如：
 - 车辆变道一侧的车道线为虚线。

- 当前车道及目标车道曲率较小。
- 本车与当前车道及目标车道的前后车辆保有安全距离。
- 目标车道无盲点监控与变道预警及其它报警。
- 目标车道的两侧车道线清晰。
- 转向灯控制变道所有组件都没有故障，车辆满足所有安全条件，譬如：
 - 转向灯无故障。
 - 驾驶员处于就座状态。
 - 驾驶员系好安全带。
 - 所有车门均关闭。
 - 车辆处于 D 挡。
 - 驾驶员未踩制动踏板。
 - 防抱死系统、牵引力控制系统、车辆稳定性控制系统未被触发。

在设置中开启转向灯控制变道功能，并不意味着功能被激活。

在满足工作条件后，您必须先主动目视检查确认变道环境安全，再向上/下拨动左侧转向灯拨杆开启左/右转向灯。此时系统会检测您是否手握方向盘。

- 如果系统检测到变道条件满足，则激活转向灯控制变道功能，执行辅助变道，此时动态环境模拟显示目标车道一侧光带将变为蓝色，变道成功后蓝色消失；变道完成后，请确认转向灯拨杆已拨回复位。
- 如果系统检测到变道条件不满足，且拨动拨杆后等待约 15 秒仍存在变道风险时，则不执行本次变道，动态环境模拟显示目标车道一侧光带变为红色。

在变道等待或变道时，您可往变道方向的相反方向拨动转向灯拨杆以取消本次变道。

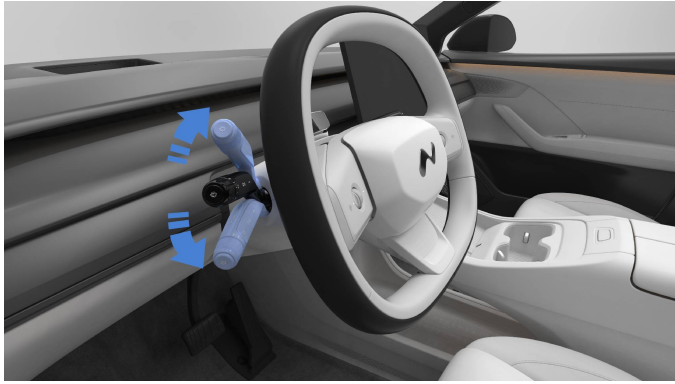

当以下情况发生时，变道会中止，并通过中控屏及声音提醒，需要您及时全权控制车辆：

- 系统检测到变道环境不安全，譬如变道预警激活报警。
- 转向灯控制变道功能退出，譬如您控制方向盘、车道线不清晰、通过曲率过大的弯道等。
- 智能车道巡航和转向灯控制变道功能同时退出，譬如按下左侧滚轮按键、踩下制动踏板等。

注意

转向灯控制变道每次拨动拨杆只能变换一个车道。

夜晚若光线、视野不佳，车道线不清晰，可能无法完成转向灯控制变道。

警告

转向灯控制变道可能会因意外情况而退出。请您始终关注交通状况及道路环境，并随时准备全权控制车辆。

您必须在变道前及变道中，时刻确认变道是否安全合适，请注意转向灯控制变道无法响应行人、障碍物、迎面驶来的车辆等。切勿依赖转向灯控制变道判断的行驶路径。您始终承担着安全变道的最终责任。

上述最大车速为转向灯控制变道理论上支持的最高速度。根据《中华人民共和国道路交通安全法实施条例》的规定，在中国高速公路上行驶的小型载客汽车最高车速不得超过每小时 120 公里。请您在启动转向灯控制变道时，注意遵守道路交通安全法规，包括但不限于车辆行驶速度的规定。

变道过程中的动态环境模拟显示

- 转向灯控制变道正在进行换道（发起变道）。

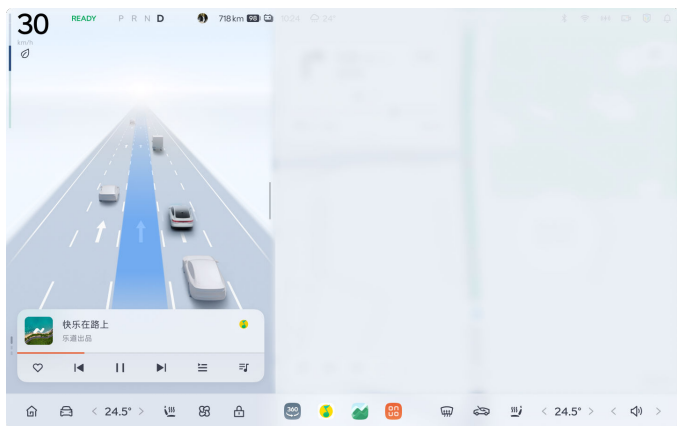

- 转向灯控制变道中止或者无法进行换道。



- 转向灯控制变道完成变道。

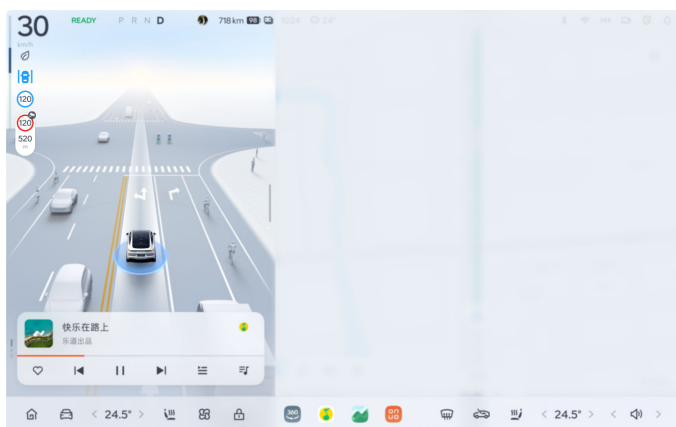

注意

动态环境模拟显示仅作参考，并不能完全反映真实的交通状况。因此，请勿依赖于动态环境模拟显示的内容。

智能限速控制

开启/关闭智能限速控制

当您开启智能限速控制功能后，当车辆处于智能车道巡航状态并在高速、高架行驶时，如识别到道路限速变化，会进行限速更改提示。您可以通过手动滚动左侧滚轮确认，一次性调节至限定车速，使巡航速度与当前道路限速保持一致。也可在 5 秒内通过点击中控屏限速图标快速把道路限速设定为当前目标车速。



您可在中控屏底部控制栏点击设置图标进入设置页面，点击 **辅助驾驶>轻松驾驶**，当您选择辅助驾驶模式为智能车道巡航后，可开启或关闭智能限速控制功能。

功能开启后，您可以选择设置 **仅手动**、**需要确认** 和 **无需确认**。

- **仅手动**：功能限速完全由您设定。
- **需要确认**：系统提示道路限速变化，通过方向盘左侧滚轮确认变更限速。
- **无需确认**：系统将根据道路限速信息自动调整功能限速。

警告

- 智能限速控制目前无法在匝道等复杂路况工作。
- 智能限速控制结合地图的限速信息，在中控屏及 HUD 上显示限速信息；智能限速控制采用地图限速信息和视觉感知限速信息融合方案，优先采用地图信息，视觉感知信息其次。
- 智能限速控制仅供参考，无法替代您的目视检查。切勿完全依赖系统识别的道路限速信息进行驾驶。
- 当车辆的行驶速度超出道路限速时，会通过视觉方式，提示您当前处于超速状态。

注意









动态环境模拟显示仅作参考，并不能完全反映真实的交通状况。因此，请勿依赖于动态环境模拟显示的内容。

动态环境模拟显示

动态环境模拟显示可通过中控屏显示车辆实时监测到的外部环境，包括车道线等其它交通参与元素。

中控屏上与辅助驾驶状态相关的指示灯如下：

中控屏显示图标	说明
	智能车道巡航功能可用但未启动
	智能车道巡航功能启动
	智能车道巡航功能不可用

中控屏显示图标	说明
	领航辅助功能可用但未启动
	领航辅助功能启动
	领航辅助功能不可用
	泊车辅助功能可用但未启动
	泊车辅助功能启动
	泊车辅助功能不可用
	智能限速控制功能开启时，限速可用但未激活
	智能限速控制功能开启时，限速启动
	智能限速控制功能关闭时，车速调节可用但未激活

中控屏显示图标	说明
	智能限速控制功能关闭时，车速调节启动

警告

- 动态环境模拟显示仅作参考，并不能完全反映真实的交通状况。因此，请勿依赖于动态环境模拟显示的内容。
- 动态环境模拟显示关联的摄像头和传感器的探测范围是有限的，路况和天气状况可能会对探测造成不利影响，务必谨慎驾驶。
- 动态环境模拟显示作为一种驾驶辅助功能，无法应对所有交通、天气和道路状况，也无法在所有情况下都能检测到交通参与元素，受若干因素影响可能会失效、失当或不及时。
- 您始终承担着安全驾驶的最终责任，且需遵守现行交通法律法规。

296

辅助
驾驶

动态环境模拟显示并非总能监测到各种物体、车辆、骑行人或行人，也不能准确地显示周围环境的全部状况，更存在显示错误的可能性，以下情况可能导致动态环境模拟显示无法按预期运作或者受到限制，包括但不限于：

- 摄像头安装位置被改变
- 摄像头被遮挡或者脏污
- 周围环境昏暗导致识别能力降低，如黎明、黄昏、夜间、隧道中等
- 周围环境亮度突变，如隧道入口或出口
- 建筑物、风景或者大型车辆投下的大片阴影
- 摄像头被太阳斜射、被光直射时
- 雨、雪、雾、霾等恶劣天气
- 前方车辆扬起的尾气、水花、雪花或尘土等阻碍视线场景
- 摄像头前的挡风玻璃上有水、灰尘、微划痕、油泥、脏污、雨刮器、冰冻、降雪等
- 潮湿路面
- 摄像头失焦或故障
- 车辆行驶在较大曲率弯道路面或道路状况不良

上述警告、注意事项及限制并未尽述所有可能影响动态环境模拟显示正常工作的情况。有多种因素可能干扰动态环境模拟显示，为避免发生安全事故，车辆行驶时您需保持专注力，时刻关注交通、道路和车辆情况，保证安全驾驶。

辅助驾驶语音播报

开启后，在辅助驾驶启用过程中，会根据当前的车况、路况和环境状况，提供辅助驾驶语音播报，以帮助驾驶员及时了解车辆驾驶状态及必要的操作。

您可在中控屏底部控制栏点击设置图标进入设置页面，点击 **辅助驾驶>轻松驾驶>辅助驾驶语音播报**，开启或关闭该功能。

驾驶提醒

前车起步提醒

您可在中控屏底部控制栏点击设置图标进入设置页面，点击 **辅助驾驶>轻松驾驶>驾驶提醒>前车起步提醒**，开启或关闭该功能。

功能开启后，当驾驶员手动驾驶跟停前车一段时间后，若前车已开始行进而本车未动时，系统将发出提示。

绿灯起步提醒

您可在中控屏底部控制栏点击设置图标进入设置页面，点击 **辅助驾驶>轻松驾驶>驾驶提醒>绿灯起步提醒**，开启或关闭该功能。

功能开启后，当在手动驾驶状态下，在停止线前等待红灯变绿时，中控屏将显示前方路口直行信号灯颜色和读秒信息并做出提醒。

注意

- 绿灯起步提醒功能默认关闭。
- 倒计时读秒可能存在略微偏差，请以实际信号灯提示为准。
- 当前版本仅支持对圆形信号灯进行提醒，若您需要左右转或掉头，请关注对应的信号灯信息。

闯红灯预警

您可在中控屏底部控制栏点击设置图标进入设置页面，点击 **辅助驾驶>轻松驾驶>驾驶提醒>闯红灯预警**，开启或关闭该功能。

功能开启后，结合当前车速及红绿灯识别结果，若系统判断以当前车速行驶有闯红灯风险，将作出减速提醒。

警告

驾驶提醒功能仅供参考，无法替代您的目视检查。您必须时刻关注交通状况及道路环境，在适宜且安全的车速范围内驾驶，并且符合现行交通法律法规。

视觉融合泊车辅助

视觉融合泊车辅助功能 (S-APA with Fusion) 通过环视摄像头以及超声波传感器检测地面划线或两车间隔的车位，辅助您泊入停车位。

视觉融合泊车辅助功能支持垂直车位、水平车位、斜列式车位泊入。

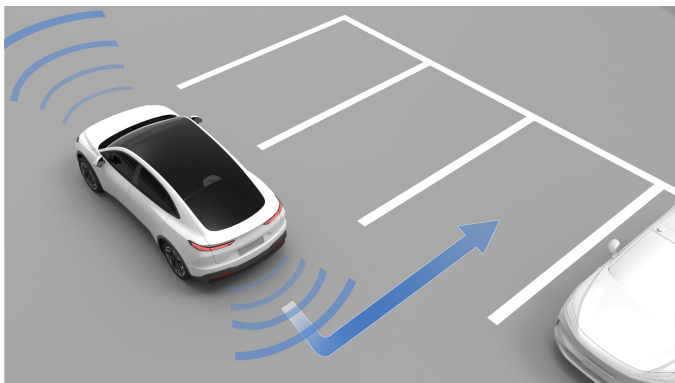

当您行驶至无划线停车区域，泊车空间不规则或者相对较小时，您也可使用随心停功能。可通过在中控屏上点击随心停图标，拖框自定义的方式，生成一个虚拟的有框车位，将虚拟车位拖到任意区域（无障碍物）后进行辅助泊车。

您可移动或旋转泊车框、切换车头方向。若需要贴靠车位或者墙壁、路沿，请同时打开界面上的车位吸附功能。

您也可通过语音发起辅助泊车，比如说：我要泊车/我要随心停，车机即可引导您进入泊车辅助流程。

启用视觉融合泊车辅助

按照以下步骤进行泊车：

1. **车位搜索**：车辆缓慢向前/向后行驶，直至显示屏显示搜索到停车位后，停止移动车辆。保持制动，检查并选择安全且合适的停车位；当您行驶至无划线停车区域，泊车空间不规则或者相对较小时，您也可使用随心停功能生成虚拟车位。

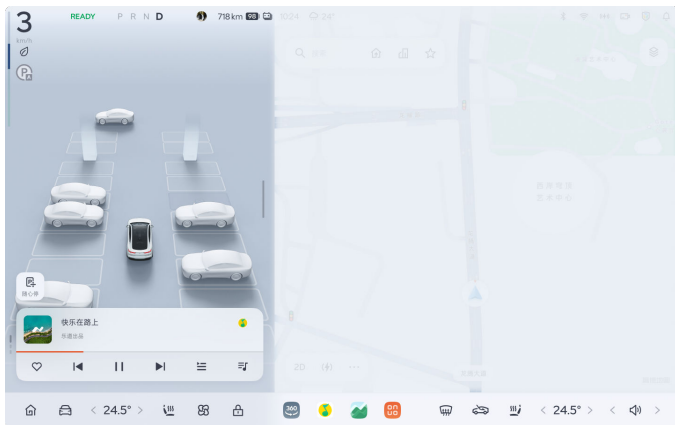

2. **泊车运行**：选择安全且合适的停车位后，按照界面文字提示开始泊车。您需持续关注周边环境，确保泊车过程安全。

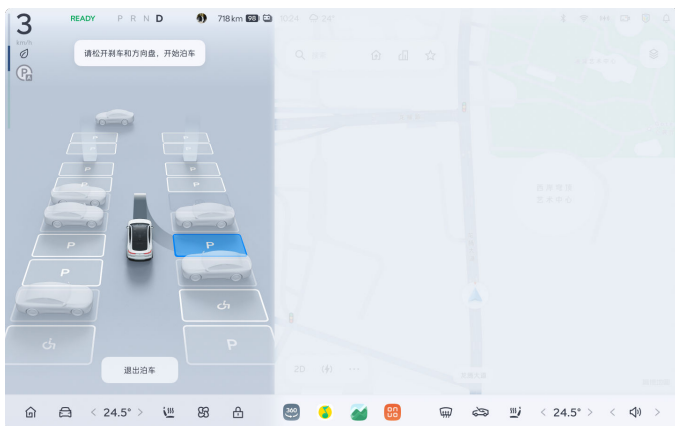

3. **完成泊车**：影像界面提示“泊车已完成”。离开前，请确认电子驻车制动已启用，且车辆处于P挡。

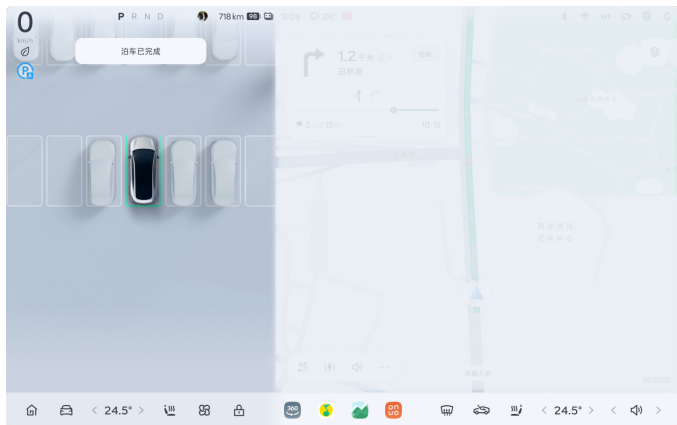

使用视觉融合泊车辅助功能时，车辆需满足以下条件：

- 车速不大于 21km/h。
- 处于 D 或 R 挡。
- 所有车门均关闭。
- 驾驶员就座状态。
- **智能车道巡航/领航辅助** 功能没有开启。
- 超声波传感器和环视摄像头功能正常，视野清晰。
- 系统没有故障。
- 防抱死系统、牵引力控制系统、车辆稳定性控制系统未被触发、未被禁用。

视觉融合泊车辅助限制条件

运行视觉融合泊车辅助功能时，以下情况会导致正在执行的泊车功能退出，需要您及时控制车辆：

- 与障碍物距离过近。
- 前舱、尾门或任意车门开启。
- 车辆电子驻车制动启动。
- 防抱死系统、牵引力控制系统、车辆稳定性控制系统被触发。
- 驾驶员离开座位。

- 视觉融合泊车辅助暂停超过 30 秒。
- 泊车过程中在 D 挡和 R 挡之间切换次数超限。
- 泊车全过程超时。
- 系统故障。

当视觉融合泊车辅助功能异常终止时，显示屏中车辆左侧或右侧车位线变为红色提示。

您可以通过以下方式手动终止泊车运行过程。并在主动退出视觉融合泊车辅助后，控制车辆的速度和方向：

- 踩下制动踏板并换挡或控制方向盘。
- 视觉融合泊车辅助暂停时，点击双视角影像界面的“**终止泊车**”按键。
- 主动退出双视角影像界面。

当视觉融合泊车辅助功能因异常情况暂停后，您需要观察周围环境，确保继续泊车安全后，释放制动踏板，再点击中控屏“**恢复泊车**”按键，恢复视觉融合泊车辅助。

注意事项及限制

为保护车辆安全，以下情况可能不支持随心停，包括但不限于：

- 不可拖至低矮路沿或伴有低矮障碍物区域。
- 不可拖至地锁打开区域、锥桶车位。
- 地锁在中间的区域。
- 灌木过高的草砖车位。
- 车位内杂草过多、过高影响感知。
- 窄胡同、窄过道的通道空间不足时，不支持掉头。
- 水坑、土坑等不平整路面。
- 有高低落差，小池塘等场景。

注意

随心停功能仅支持泊入，请勿使用随心停功能进行泊出操作，否则可能会造成人身伤害、车辆或物品损坏。

如有泊出需求您可使用遥控泊出功能，详情请参考“遥控泊车辅助”。

路面与环境因素

以下路面与环境情况可能导致泊车辅助功能无法按预期的方式运行，包括但不限于：

- 路面倾斜或有坡度、凹凸不平或者有台阶、存在积水、泥泞、坑洼、冰雪、减速带、障碍物时，请勿使用泊车辅助功能。该功能仅设计用于平坦、没有坡度的路面。
- 路缘材质特殊或者无法被检测到。如果功能使用不当，车辆的轮胎轮圈会有被路缘损坏的风险，请及时控制车辆。
- 如果斜车位角度超出功能支持的范围时，车位将不会释放，无法完成泊车。

当超声波传感器检测以下障碍物可能受限时，需要您随时准备控制车辆，否则可能导致财产损失或人身伤害，包括但不限于：

- 近距离非机动车，例如自行车、三轮车、购物车、手推车、婴儿车、行人（尤其是儿童）、小动物等。
- 截面较小的物体，例如细杆、车把手、充电线、水管、铁丝网、尖锐物体等。
- 悬空物体，例如悬空广告牌、车位标识牌、充电桩、消防栓、消防阀、货车车尾、车辆后备胎、空调外机、旁车打开的车门等。
- 低矮障碍物，例如地锁、低矮石墩、低矮圆柱体、花坛、路沿、水泥墩、挡车杆、施工标识牌等。
- 紧贴车位的障碍物，例如处于感知盲区的方柱、墙角、停车场立柱、紧贴车位或部分侵入车位的铁门、破损不完整的墙体等。
- 其他障碍物，例如圆锥形或表面倾斜的物体、声波高吸收性物体（例如雪、棉质等）。

以下情况超声波传感器受限，可能导致泊车辅助无法运作或按预期的方式运行，包括但不限于：

- 超声波传感器受损、安装错位或被遮挡（如污泥或者冰雪）。
- 雨、雪、雾、霾等恶劣天气影响超声波传感器性能。
- 传感器受到其他电器设备或装置的干扰。

以下情况环视摄像头识别受限，可能导致泊车辅助无法运作或按预期的方式运行，包括但不限于：

- 左右外后视镜或者车头、车尾受损，致使环视摄像头位置异常。
- 摄像头污损（如污泥或者冰雪）或者被遮挡。
- 光线不足、地面反光严重或者能见度差，如灯光昏暗、雨/雪/雾/霾天气、扬尘、无路灯、暗光、逆光、炫光、斑驳树影下等情况。
- 地面反光、地面积水或反光的物体，例如玻璃门、地面积水、反光的地坪漆车位等。
- 台阶等有高度差的路面、存在高度差且无护栏的路面（例如悬崖边、山边、河边、高台、突起的路沿、临街的人行道）。
- 车辆处于弯道、陡坡、斜坡、角落、狭窄过道、坑洼的场景（例如沟壑、下水道）、易打滑的路面。
- 车位狭窄、车位位于道路尽头、车位无框线、或框线混乱、未划线的地砖车位、不标准车位（例如弧形车位、前后宽度不一致的梯形车位、较标准车位尺寸偏大或偏小等）。
- 车位线磨损、不清晰、被杂物覆盖，或者新旧线交叠。
- 车位内存在坑洼、高度差、低矮障碍物，车位内限位器损坏、轮挡不完整等。
- 停车位为机械车位。
- 系统可能无法识别并排除设有禁停标线、锥桶、限停牌、地锁的车位或者专用车位。
- 系统可能无法识别并排除内有障碍物的车位，如行人，自行车，三轮车，低矮杂物，砖头等。

车辆因素

以下车辆情况可能导致泊车辅助无法按预期的方式运行，包括但不限于：

- 对方向盘进行任何加装或改装（如安装方向盘皮套、改装方向盘、加装配重环等），会增加泊车风险，可能导致泊车辅助无法正常运作。
- 如果车辆后方连接有拖车，无法使用视觉融合泊车辅助功能。
- 如果车辆安装有雪地防滑链或者备用车轮，请勿使用视觉融合泊车辅助功能。
- 如果装载的物体从车辆周围突出，请勿使用泊车辅助功能。
- 非车辆原装轮胎或者胎压过低都会影响泊车辅助的性能。在运行泊车辅助时，需确保轮胎为原装且胎压处于正常状态。
- 更换轮胎尺寸和性能后，您需要到售后更新相关参数，目前仅支持官方指定的轮胎型号；任何非官方认可的轮胎尺寸和性能改装，可能都会影响泊车性能。

目标停车位因素

以下目标停车位可能导致泊车辅助无法按预期的方式运行，包括但不限于：

- 目标停车位紧靠路边的栅栏、较高的墙面、路灯、树木、灌木丛、柱子、以及悬空障碍物（如栏杆，配电箱，充电枪等），会影响最终泊车的效果，甚至可能造成车辆损伤。
- 目标停车位处于弯道上，会影响最终泊车的效果。
- 目标停车位内有开启的地锁、锥桶、购物车、灯柱等障碍物时，请勿使用泊车辅助。

视野受限情况

以下情况可能导致视野受限，请勿使用泊车辅助功能，包括但不限于：

- 左右外后视镜中任意一个模糊、有损坏或者处于不正常的位置。
- 环视摄像头模糊、有损坏或者处于不正常的位置。
- 恶劣天气（雨、雪、雾、霾等）导致能见度差。
- 夜晚或者光线不足导致视野不良。

反复使用限制

以下情况请勿反复使用泊车辅助功能，包括但不限于：

- 剧烈驾驶后或者多次泊车操作后，可能引发转向系统过热保护。请勿长时间连续多次使用泊车辅助功能。

注意

- 为保证该功能的正常和安全运行，在使用该功能过程中，请务必全程系好安全带。
- 受周围环境影响，系统可能未把车辆精准泊入至预期位置，需要您酌情手动调整。
- 若搜索车位时，车辆前进方向与道路方向偏角过大，会影响最终泊车的效果。
- 视觉融合泊车辅助功能不支持在车位内开启车位搜索，并且进行移库的操作。
- 请在系统提示“请松开刹车和方向盘”后，再释放制动踏板，以免泊车功能退出，车辆溜车。
- 狭窄通道上的车位或者较小的空位可能不会被系统识别为停车位，因为不具备必要的揉库空间。
- 视觉融合泊车辅助可以识别车位内无障碍车位标识，识别成功后，中控屏的车位界面中的无障碍车位会显示对应图标。非车位内的无障碍物标识暂不支持识别，比如竖立的金属牌，文字标识牌等。此外，该类型车位的识别可能会存在一定误差，请以实际情况为准，按需选择泊入。

警告

- 请勿在充电状态下使用泊车辅助功能。
- 请勿在有坡度或者不平整的路面使用泊车辅助功能。
- 如果左右外后视镜、环视摄像头以及超声波传感器中任意一个有损坏或处于不正常的位置，请勿使用泊车辅助功能。
- 您应特别注意车辆旁边是否有行人、儿童、动物，和其它细、尖、矮、悬空等超声波传感器检测受限的障碍物，譬如地锁、低矮石墩、锥桶、低矮圆柱体、细杆、尖锐物体、墙角、停车场方柱边角等。
- 泊车辅助作为一种驾驶辅助功能，无法应对所有交通、天气、道路和光线状况。
- 您必须时刻关注交通状况及道路环境，并在确保安全的情况下决定是否使用泊车辅助功能。
- 在使用泊车辅助功能时，如发现交通状况、道路环境或车辆状况不适宜使用该功能，或存在其它不安全因素，您应随时准备控制车辆。您始终承担着安全泊车的最终责任，且需遵守现行交通法律法规。

警告

- 释放制动踏板前，请确保双手和手臂不在方向盘轮廓和运行范围内，以免方向盘快速转动导致受伤。但请随时准备通过踩下制动踏板暂停功能或控制车辆。
- 在狭小场地使用视觉融合泊车辅助功能，限制了传感器准确检测障碍物位置的能力，可能导致车辆或周围物体损坏的风险上升。
- 泊车过程中，您作为安全负责人，需实时关注车辆周边环境，确保泊车过程安全，并做好随时控制车辆的准备。尤其需要重点关注周围是否有行人、儿童、动物，和其它细、尖、矮、悬空等超声波传感器检测受限的障碍物。
- 系统只会显示判断可以泊入的停车位。实际泊入过程中还依赖于周边环境的变化。如果泊车过程中发现车辆周围有突然出现的障碍物，请提前控制车辆，因为系统可能无法及时刹停。

上述警告、注意事项及限制并未尽述所有可能影响泊车辅助系统正常工作的情况。有多种因素可能干扰泊车辅助系统，为避免发生安全事故，泊车时您需保持专注力，时刻关注周边和车辆情况，保证泊车安全。

遥控泊车辅助

泊车空间较为狭窄不利于上下车或取物时，因为有遥控泊入和泊出功能，可在车外通过乐道 App 与车辆建立通讯，控制车辆泊入指定车位或泊出车位。

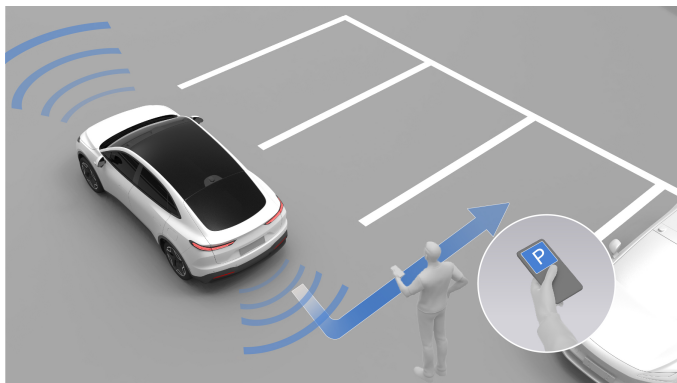

启用遥控泊车

以遥控泊入为例：

1. **车位搜索**：您可通过泊车 App 操作，或在满足条件时系统会自动进入泊车模式，启动遥控泊车辅助功能，驾驶车辆搜索可用的车位，找到可用车位后，踩下制动踏板将车辆停稳，检查并选择安全且合适的停车位，选中的车位会显示蓝色。

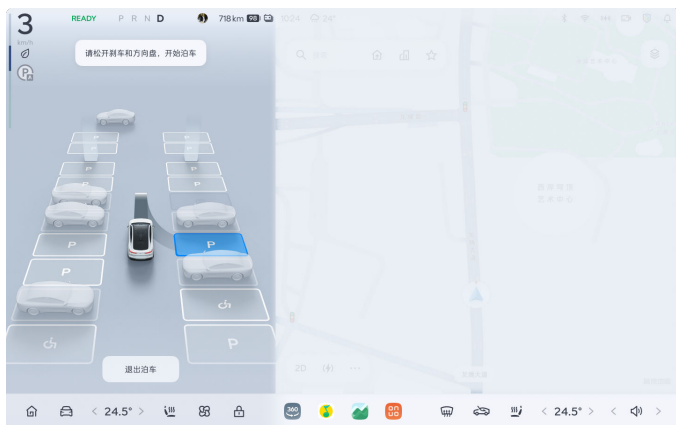

2. **启用遥控泊车**：在选中车位后，点击中控屏上的遥控泊车图标，车辆自动挂入 P 挡后，驾驶员和乘客携带有效钥匙下车。

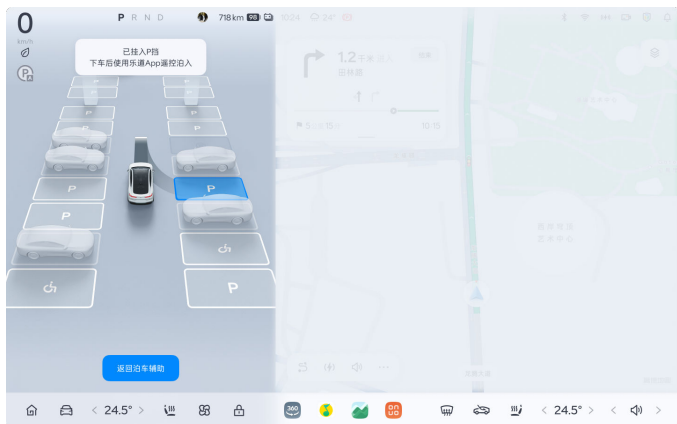

3. **遥控泊车运行**：在车外打开乐道 App，进入 **爱车** 页面，选择辅助驾驶，点击 **泊入**，长按启动键，启动遥控泊车辅助功能。
4. **完成泊车**：泊车完成后，车门仍处于解锁状态，可点击“退出并锁车”控制车辆上锁。

如果您想要主动退出功能并手动泊入，可以在乐道 App 上点击暂停按钮暂停泊车。此时开门上车，车辆会退出泊车辅助。

乐道 App 长时间无操作或离开遥控泊车辅助界面可能会导致功能退出。

请勿在极端场景使用该功能，如悬崖、河边等。

使用遥控泊车辅助前的条件：

- 检查车辆周围环境状况安全。
- 所有乘客及驾驶员均已下车。
- 车辆与手机蓝牙已连接。

遥控泊车辅助的工作条件：

- 满足视觉融合泊车辅助工作条件及限制条件，详情请参阅“视觉融合泊车辅助”。

- 车辆处于 P 挡。
- 车内无人乘坐。
- 所有车门及尾门全部关闭。
- 车辆周围无障碍物。
- 车辆处于水平地面停放，且路面无凹坑、凸起或台阶等。
- 确保手机与车辆距离不超过 6 米。

注意事项及限制

路面与环境因素

以下路面与环境情况可能导致泊车辅助功能无法按预期的方式运行，包括但不限于：

- 路面倾斜或有坡度、凹凸不平或者有台阶、存在积水、泥泞、坑洼、冰雪、减速带、障碍物时，请勿使用泊车辅助功能。该功能仅设计用于平坦、没有坡度的路面。
- 路缘材质特殊或者无法被检测到。如果功能使用不当，车辆的轮胎轮圈会有被路缘损坏的风险，请及时控制车辆。
- 如果斜车位角度超出功能支持的范围时，车位将不会释放，无法完成泊车。

当超声波传感器检测以下障碍物可能受限时，需要您随时准备控制车辆，否则可能导致财产损失或人身伤害，包括但不限于：

- 近距离非机动车，例如自行车、三轮车、购物车、手推车、婴儿车、行人（尤其是儿童）、小动物等。
- 截面较小的物体，例如细杆、车把手、充电线、水管、铁丝网、尖锐物体等。
- 悬空物体，例如悬空广告牌、车位标识牌、充电桩、消防栓、消防阀、货车车尾、车辆后备胎、空调外机、旁车打开的车门等。
- 低矮障碍物，例如地锁、低矮石墩、低矮圆柱体、花坛、路沿、水泥墩、挡车杆、施工标识牌等。
- 紧贴车位的障碍物，例如处于感知盲区的方柱、墙角、停车场立柱、紧贴车位或部分侵入车位的铁门、破损不完整的墙体等。

- 其他障碍物，例如圆锥形或表面倾斜的物体、声波高吸收性物体（例如雪、棉质等）。

以下情况超声波传感器受限，可能导致泊车辅助无法运作或按预期的方式运行，包括但不限于：

- 超声波传感器受损、安装错位或被遮挡（如污泥或者冰雪）。
- 雨、雪、雾、霾等恶劣天气影响超声波传感器性能。
- 传感器受到其他电器设备或装置的干扰。

以下情况环视摄像头识别受限，可能导致泊车辅助无法运作或按预期的方式运行，包括但不限于：

- 左右外后视镜或者车头、车尾受损，致使环视摄像头位置异常。
- 摄像头污损（如污泥或者冰雪）或者被遮挡。
- 光线不足、地面反光严重或者能见度差，如灯光昏暗、雨/雪/雾/霾天气、扬尘、无路灯、暗光、逆光、炫光、斑驳树影下等情况。
- 地面反光、地面积水或反光的物体，例如玻璃门、地面积水、反光的地坪漆车位等。
- 台阶等有高度差的路面、存在高度差且无护栏的路面（例如悬崖边、山边、河边、高台、突起的路沿、临街的人行道）。
- 车辆处于弯道、陡坡、斜坡、角落、狭窄过道、坑洼的场景（例如沟壑、下水道）、易打滑的路面。
- 车位狭窄、车位位于道路尽头、车位无框线、或框线混乱、未划线的地砖车位、不标准车位（例如弧形车位、前后宽度不一致的梯形车位、较标准车位尺寸偏大或偏小等）。
- 车位线磨损、不清晰、被杂物覆盖，或者新旧线交叠。
- 车位内存在坑洼、高度差、低矮障碍物，车位内限位器损坏、轮挡不完整等。
- 停车位为机械车位。
- 系统可能无法识别并排除设有禁停标线、锥桶、限停牌、地锁的车位或者专用车位。
- 系统可能无法识别并排除内有障碍物的车位，如行人，自行车，三轮车，低矮杂物，砖头等。

车辆因素

以下车辆情况可能导致泊车辅助无法按预期的方式运行，包括但不限于：

- 对方向盘进行任何加装或改装（如安装方向盘皮套、改装方向盘、加装配重环等），会增加泊车风险，可能导致泊车辅助无法正常工作。
- 如果车辆后方连接有拖车，无法使用视觉融合泊车辅助功能。
- 如果车辆安装有雪地防滑链或者备用车轮，请勿使用视觉融合泊车辅助功能。
- 如果装载的物体从车辆周围突出，请勿使用泊车辅助功能。
- 非车辆原装轮胎或者胎压过低都会影响泊车辅助的性能。在运行泊车辅助时，需确保轮胎为原装且胎压处于正常状态。
- 更换轮胎尺寸和性能后，您需要到售后更新相关参数，目前仅支持官方指定的轮胎型号；任何非官方认可的轮胎尺寸和性能改装，可能都会影响泊车性能。

目标停车位因素

以下目标停车位可能导致泊车辅助无法按预期的方式运行，包括但不限于：

- 目标停车位紧靠路边的栅栏、较高的墙面、路灯、树木、灌木丛、柱子、以及悬空障碍物（如栏杆，配电箱，充电枪等），会影响最终泊车的效果，甚至可能造成车辆损伤。
- 目标停车位处于弯道上，会影响最终泊车的效果。
- 目标停车位内有开启的地锁、锥桶、购物车、灯柱等障碍物时，请勿使用泊车辅助。

视野受限情况

以下情况可能导致视野受限，请勿使用泊车辅助功能，包括但不限于：

- 左右外后视镜中任意一个模糊、有损坏或者处于不正常的位置。
- 环视摄像头模糊、有损坏或者处于不正常的位置。
- 恶劣天气（雨、雪、雾、霾等）导致能见度差。
- 夜晚或者光线不足导致视野不良。

反复使用限制

以下情况请勿反复使用泊车辅助功能，包括但不限于：

- 剧烈驾驶后或者多次泊车操作后，可能引发转向系统过热保护。请勿长时间连续多次使用泊车辅助功能。

警告

- 遥控泊车辅助对障碍物的检测仅供参考，无法替代您的目视检查。
- 在使用该功能时，您应时刻监管和控制车辆并承担全部责任，且仅建议在熟知及可预测周围环境的非公共道路使用。
- 因车辆可能无法避免所有障碍物的碰撞，请在您的视野范围内启动和使用该功能，当手机 App 弹出报警或车辆鸣笛时，您应及时中断泊车，并尽快控制车辆。
- 使用该功能时，驾驶员须全程保持警惕，实时关注周围环境变化，确保系统在安全范围内运行。特别在道路两侧停车位进行遥控泊车时，应提前评估风险并随时准备人工干预，以避免与他车发生碰撞或干扰。

注意

遥控泊车必须在遥控泊车辅助满足工作条件及限制条件的前提下，才能正常工作。

上述警告、注意事项及限制并未尽述所有可能影响遥控泊车辅助系统正常工作的情况。有多种因素可能干扰遥控泊车辅助系统，为避免发生安全事故，驾驶车辆时您需保持专注力，时刻关注交通、道路和车辆情况，安全驾驶。

车辆近距召唤

当您在车外附近，车辆近距召唤功能可以通过乐道 App 建立通讯，并控制车辆前后直线移动一段距离，方便停车或取车。

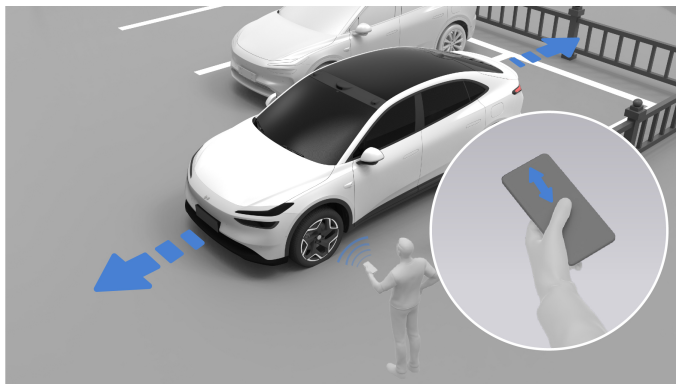

启动/退出车辆近距离召唤

您可以打开乐道 App，进入爱车页面，选择辅助驾驶，点击 **直线挪车** 进入该功能的操作界面，长按方向键控制车辆移动。

- 长按前进按钮，车辆向前移动，松开按钮车辆停止；
- 长按后退按钮，车辆向后移动，松开按钮车辆停止。

单次长按按键最远可移动 5 米，多次操作累计最远可移动 10 米。

退出乐道 App 后，车辆召唤即可立即停止

- 车辆近距离召唤启动，转向灯双闪开启，车门处于解锁状态；
- 车辆近距离召唤退出，转向灯双闪关闭，车门仍处于解锁状态，需要手动上锁。

您可以打开乐道 App，进入爱车页面，选择辅助驾驶，选择设置，开启或关闭侧面碰撞检测。也可以在召唤界面通过弹框选择关闭。当关闭侧面碰撞检测后，车辆会忽略距车身约 30 厘米内的侧边障碍物，可能存在碰撞风险。

使用车辆近距离召唤前提条件：

- 检查车辆周围环境状况。
- 所有乘客及驾驶员均已下车。
- 蓝牙连接已开启。

车辆近距召唤的工作条件：

- 车辆处于驻车挡(P 挡)。
- 车内无人。
- 所有车门、尾门、前舱盖全部关闭。
- 车辆周围无障碍物。
- 车辆处于水平地面停放，且路面无凹坑、凸起或台阶等。
- 确保手机与车辆距离不超过 6 米。
- 车辆解锁模式选择为全车解锁。

注意事项及限制

在使用车辆近距召唤功能时，若车门未关严，则该功能可能无法使用。

乐道 App 长时间无操作或离开车辆召唤界面可能导致功能退出。

车辆解锁模式，如未选择全车解锁，会导致近距离召唤功能无法启动。

路面与环境因素

当超声波传感器检测以下障碍物可能受限时，需要您始终关注周边环境，否则可能导致财产损失或人身伤害，包括但不限于：

- 近距离非机动车，例如自行车、三轮车、购物车、手推车、婴儿车、行人（尤其是儿童）、小动物等。
- 截面较小的物体，例如细杆、车把手、充电线、水管、铁丝网、尖锐物体等。
- 悬空物体，例如悬空广告牌、车位标识牌、充电桩、消防栓、消防阀、货车车尾、车辆后备胎、空调外机、旁车打开的车门等。
- 低矮障碍物，例如地锁、低矮石墩、低矮圆柱体、花坛、路沿、水泥墩、挡车杆、施工标识牌等。
- 紧贴车位的障碍物，例如处于感知盲区的方柱、墙角、停车场立柱、紧贴车位或部分侵入车位的铁门、破损不完整的墙体等。
- 其他障碍物，例如圆锥形或表面倾斜的物体、声波高吸收性物体（例如雪、棉质等）。

注意

当前在离车不下电、宠物模式、露营模式下无法激活本功能。

警告

若爱车左右两侧车门对应区域内的障碍物距离较近，障碍物可能无法被系统探测，请注意观察，保证安全。

警告

- 不得在有坡度、积雪、积水、凹坑等道路上使用车辆近距召唤。
- 请勿在极端场景使用，如悬崖、河边等。

警告

- 车辆近距召唤对障碍物的检测仅供参考，无法替代您的目视检查。
- 因爱车可能无法避免所有障碍物的碰撞，请在您的视野范围内启动和使用该功能，当手机弹出报警或爱车鸣笛时，及时中断车辆近距召唤操作。
- 在使用该功能时，您应时刻监管和控制爱车并承担全部责任，且仅建议在熟知及可预测周围环境的非公共道路使用。
- 车辆近距召唤无法在所有情况下都能检测到障碍物，受若干因素影响可能会失效、失当或不及时，关闭侧面碰撞检测后请时刻关注周围环境。

辅助驾驶系统局限性

如遇极端恶劣天气（包括但不限于大雨、大雪、雾、霾等），不建议使用辅助驾驶系统。

辅助驾驶系统的相关功能作为驾驶辅助功能，无法应对所有交通、天气和道路状况，也无法在所有情况下都能检测到车辆及障碍物。受若干因素影响，驾驶辅助功能可能会失效、失当或不及时。

辅助驾驶相关功能仅为辅助功能，驾驶员应时刻观察车辆周围环境，您始终有责任遵守现行法律和交通法规，安全驾驶车辆。

您必须时刻关注交通状况及道路环境，并在确保安全的情况下由您决定是否使用辅助驾驶功能。在使用对应功能时，如发现交通状况、道路环境或车辆状况不适宜使用该功能，或存在其它不安全因素，您应立即控制爱车。

任何辅助驾驶系统均无法保证在任何情况下均可 100%正常运行。因此，切勿以测试某功能为目的，有意将车辆开向行人或物体。

以下情况可能导致摄像头或雷达识别障碍，影响驾驶辅助系统性能，甚至导致功能退出。包括但不限于：

- 摄像头被光（强光、逆光或炫光等）直射。例如摄像头被太阳光强光直射或斜射、水坑反光、被对向或尾随车辆的前照灯灯光干扰等。
- 由于车辆碰撞、剐蹭等导致雷达或者周围区域受到撞击。
- 摄像头/雷达安装位置被改变。例如车辆保险杠、前挡风玻璃、外后视镜、蒙皮（例如翼子板、后尾门）、车架等因车辆碰撞或其他原因变形或损坏，进而导致传感器安装位置变化。
- 周围环境亮度突变，如隧道入口或出口。
- 周围环境昏暗，如黎明、黄昏、夜间、隧道中。
- 建筑物、风景或者大型车辆投下的大片阴影。
- 路面有积水、积雪或路面反光影响车道线的识别。
- 摄像头/雷达被遮挡或脏污。例如存在浓烟、周围车辆排出的尾气、溅起的水花、道路上的水雾/扬尘等。亦或覆盖有泥土、冰雪、金属板、胶带、标签、树叶等。以及摄像头前的挡风玻璃上有微划痕、油泥、脏污、雨刮器、冻结、降雪等。
- 雨、雪、雾、霾、风沙等极端天气情况下，可能会影响摄像头/雷达的性能。
- 由于雷达识别目标特性限制，在极少特殊情况下，可能会对部分金属防护栏，绿化带，水泥墙等产生误报警。
- 车身附着物、改装件导致阻碍和干扰，例如在车辆上安装自行车架、脚踏板或较大的车牌框（或车牌翘起）；使用非原厂漆重新喷涂，或重新喷漆导致车漆过厚；在

车身（含车顶）或车窗上粘贴含有金属成分的车衣、改色膜或贴膜；在车身上粘贴胶带、贴纸或橡胶涂料；粘贴遮挡雷达或摄像头的贴膜等。

以上示例、警告、限制未尽述影响雷达传感器正常工作的所有情况。

仅有符合条件的车辆才会被驾驶辅助系统响应。以下目标不能保证被识别，可能会被响应，包括但不限于：

- 人。
- 墙。
- 路障。
- 锥桶。
- 动物。
- 自行车。
- 交通灯。
- 横置车辆。
- 迎面车辆。
- 摩托车，三轮车。
- 附近存在静止障碍物，例如柱子、桌椅、打开的门等。
- 附近存在具备特殊表面和结构的物品，例如玻璃、海绵、泡沫等。
- 附近存在细、尖、矮或悬空的障碍物，例如锁链、木杆、路沿、低矮的石头、路面突起或散落的金属等物品（如钢筋、铁片、钢丝、螺钉等）、灌木丛、花台、柱子棱角、半开的上卷式车门等。

以下情况由于目标未在正前方可能导致驾驶辅助系统识别及响应时机过晚，包括但不限于：

- 接近或者通过弯道时可能会误选或者漏选目标，从而导致车辆预料外的加减速。
- 处于坡上可能会丢失目标或者误判与目标之间距离。
- 驾驶辅助系统不会响应处于传感器盲区的目标。譬如，不能检测到车辆边角盲区和车辆侧面盲区的目标。

- 当相邻车道车辆仅有部分车身切入到爱车前方（尤其是大巴、货车等大车切入），系统可能无法识别响应，需要您及时控制车辆。
- 爱车突然切入到前方车辆后方，或者其它车辆突然切入或切出爱车前方时，可能无法及时识别到目标，需要您及时控制车辆。

注意

- 跟随前车时，如爱车切出当前车道，或者前车切出，为保证安全，巡航功能在一段时间内可能加速受限，您可主动踩下加速踏板控制爱车。
- 驾驶辅助系统偶尔会在不需要加速或您未打算加速时进行加速，这可能是跟随目标的变化或丢失所导致（特别是在转弯或变道过程中）。
- 驾驶辅助系统偶尔会在不需要制动或您未打算制动时进行制动。这可能是因检测到有车辆、物体、或静止目标变化或丢失等情况所导致（特别是在转弯或变道过程中）。

警告

驾驶辅助系统无法保证所有情况都能准确识别目标，如您发现动态环境模拟上"车道线"显示的情况与实际不符，请谨慎驾驶，必要时请您及时控制爱车。包括但不限于：

- 实际前方无车，中控屏却显示目标前车。
- 实际前方有车，中控屏未显示目标前车。

特殊或复杂路况下，可能会影响驾驶辅助系统，甚至导致系统退出，包括但不限于：

- 狭窄道路。
- 隧道出入口。
- 上坡下坡道路。
- 陡坡。
- 颠簸不平道路。
- 非标准化道路（窄路、越野路、超宽车道）。
- 临近沟渠、台阶或悬崖的道路；施工区域（例如布置了锥桶的区域）等。
- 没有中央隔离带的道路。
- 蜿蜒曲折道路、急转弯道路。
- 行人、自行车或者动物较多的交通路况。
- 道路情况不佳，例如路面湿滑或松软（路面积水、结冰、积雪或烂泥路、石子路、沙土路等）；塌陷路段、带沟槽或凹坑（如坑洼、无盖下水井、消防井等）的道路；存在减速带的路面，存在障碍物的路面；车道线或道路标志不清晰、破损等。
- 复杂多变的交通路况，譬如繁忙的十字路口、高速公路匝道、拥挤的道路等。

警告

以下情况如果与前车相对车速过大，驾驶辅助系统可能控制能力有限，会导致无法及时保持车距。包括但不限于：

- 爱车突然切入前方车辆后方时。
- 交通情况复杂，例如其它车辆、行人、骑行者、小动物或其他障碍物突然切入或切出爱车前方。
- 爱车进出匝道、交叉路口、收费站等。
- 爱车高速冲向前方静止或缓行的目标。
- 前方车辆突然进行操纵（如突然转弯、加速、减速等）。
- 附近存在非典型目标物，如大型板车、公路养护车、与大片单一背景色颜色过于接近的车辆、严重超长的两轮车、三轮车、打伞的行人等。

以下情况可能无法获得足够的制动力。包括但不限于：

- 爱车维护不当（如制动器或轮胎过度磨损、胎压异常等）。
- 制动功能不能完全起作用（如制动零件过冷、过热、潮湿等）。
- 爱车在特殊路面行驶（如上下坡、积水、泥泞、坑洼、冰雪路面等）。

上述警告、注意事项及限制并未尽述所有可能影响驾驶辅助系统正常工作的情况。有多种因素可能干扰驾驶辅助系统，为避免发生安全事故，驾驶车辆时您需保持专注力，时刻关注交通、道路和车辆情况，安全驾驶。

13

保养与维护

保养须知及保养周期

车辆健康状况

建议您定期检查车辆状况，确保爱车始终保持良好状态。

您可以通过小乐，检查车辆健康状况。示例：“小乐小乐，检查一下车辆。”

保养须知

为保障车辆正常运行与优质驾乘体验，定期保养至关重要。

鉴于整车系统的复杂度，以及国家对新能源汽车的售后服务要求，建议您前往乐道汽车服务中心完成车辆的常规保养。如有任何车辆检查方面的疑问，敬请随时联系乐道汽车服务中心咨询。

常规保养

常规保养对保证车辆使用性能、降低用车成本和延长车辆使用寿命非常重要，建议您按照如下要求到乐道汽车服务中心对车辆进行保养。

日常维护

定期进行常规保养对于保持车辆的最佳性能、合理控制用车成本以及延长车辆使用寿命都至关重要。我们强烈建议您遵循以下保养要求，并前往乐道汽车服务中心，由专业技师为您的车辆提供服务。

- 检查所有车灯及喇叭功能是否正常。
- 检查雨刮及洗涤剂功能是否正常。
- 检查制动系统运作是否正常。
- 检查座椅安全带功能有效性。
- 观察中控屏有无指示灯异常亮起或警示信息。
- 检查轮胎胎压以及是否存在破损或不均匀磨损。
- 检查车身底部有无异常积液（注：由空调系统除湿导致的积水为正常现象）。

- 留意车身表面是否存在腐蚀性污染物（如鸟粪、树脂、沥青、虫渍、工业尘埃等），必要时请按指导清洁，详情请参阅“车辆清洁与保养”。
- 检查雷达、高清摄像头及 360 环视摄像头区域的清洁度，必要时请按指导清洁，详情请参阅“车辆清洁与保养”。
- 行车过程中注意听辨底盘是否存在磕碰或异响。
- 暴雨或涉水行驶后，注意听辨车门内部是否存在异常水声。
- 按中控屏提示，及时为智能钥匙（如有）充电。

定期保养

在正常行驶条件下，请您按照以下保养项目和周期，前往乐道汽车服务中心进行专业维护：

1. **齿轮箱油：** 每行驶 20 万公里更换一次。
2. **制动液：** 每 3 年更换一次。
3. **冷却液：**
 - 首次最迟应在第 5 年或 10 万公里（以先到者为准）检查，必要时更换；
 - 若未更换，此后每 2 年或 4 万公里（以先到者为准）检查，必要时更换；
 - 若已更换，则在新的第 5 年或 10 万公里（以先到者为准）重新检查，必要时更换。

若车辆将在低于 -30°C 的环境下使用，建议提前联系乐道汽车服务中心检测冷却液冰点，必要时更换。

4. **刹车片：**
 - 首次最迟应在第 5 年或 10 万公里（以先到者为准）检查磨损，必要时更换；
 - 若未更换，此后每 2 年或 4 万公里（以先到者为准）检查，必要时更换；
 - 若已更换，则在新的第 5 年或 10 万公里（以先到者为准）重新检查磨损，必要时更换。
5. **制动盘：**
 - 首次最迟应在第 10 年或 20 万公里（以先到者为准）检查磨损，必要时更换；
 - 若未更换，此后每 2 年或 4 万公里（以先到者为准）检查，必要时更换；

- 若已更换，则在新的第 10 年或 20 万公里（以先到者为准）重新检查磨损，必要时更换。

说明

以上所述“必要时”指经检测不符合乐道汽车现行技术标准的情形。

不定期保养

建议您结合车辆实际状况与中控屏提示信息，适时前往乐道汽车服务中心完成下列保养项目：

- 检查雨刮片老化程度及刮拭效果，必要时更换。
- 依据中控屏提示检查空调滤芯状态，必要时更换。
- 依据中控屏提示检查低压蓄电池状态，必要时更换。

说明

以上所述“必要时”指经检测不符合乐道汽车现行技术标准的情形。

建议您结合实际用车环境与车辆状况，适时前往乐道汽车服务中心进行全面车辆健康检查。

特殊保养

若您的车辆常处于以下恶劣环境中行驶，建议适当增加保养频次或补充专项维护项目，具体请联系乐道汽车服务中心详询：

- 长期通行高灰尘路段。
- 在 -20°C 以下低温或 40°C 以上高温环境中行驶。
- 在潮湿环境或多涉水路面行驶。
- 在多盐、多腐蚀性物质的路面行驶。
- 频繁制动或长期山区行驶。
- 经常高负载使用或作特殊用途行驶。
- 车辆曾进行特殊加装或改装。

雨刮片更换

雨刮用于清除风窗玻璃表面的雨水及污物（需配合风窗洗涤液使用）。若使用雨刮后视线仍模糊不清，或出现多条明显水痕且持续影响驾驶视野，请及时更换雨刮片。

前雨刮片更换

更换前雨刮片的步骤如下：

1. 将雨刮开关旋转至 0 位，随后在中控屏底部控制栏点击设置图标进入设置页面，点击 **我的 L60>维修保养>雨刮维护模式**，开启此功能。功能开启后，雨刮将自动运动至更换位置。
2. 待雨刮到达更换位置后，将其轻轻向上抬起，按压雨刮片固定卡舌，沿垂直于雨刮臂方向，向上掰动刮片，即可拆下旧雨刮片。

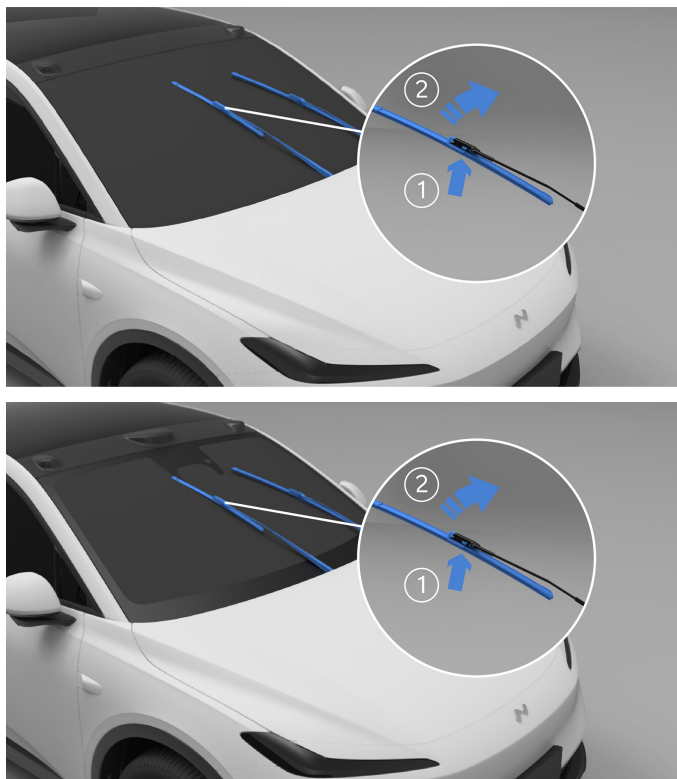

3. 将新雨刮片对准安装位置，沿雨刮臂推入直至听到“咔嗒”一声，确认安装稳固。
4. 更换完成后，将雨刮臂轻轻放回挡风玻璃，最后在中控屏上退出 **雨刮维护模式**。

添加风窗洗涤液

当洗涤液液位偏低时，请及时加注。

警告

- 添加风窗洗涤液需开启前舱盖，如需协助请联系乐道汽车服务中心专业人员操作，避免误触高压部件导致风险。
- 风窗洗涤液具有可燃性及刺激性，使用时请远离火源并避免接触皮肤或眼睛。
- 风窗洗涤液可能对车灯罩表面造成损伤，加注时请谨慎避开灯罩区域。
- 请使用汽车专用风窗洗涤液，禁止混加其他液体，以免损坏车辆系统。

添加风窗洗涤液的步骤如下：

1. 打开前舱盖（详情请参阅“前舱盖”）。
2. 打开风窗洗涤液壶盖，添加适当的洗涤液（详情请参阅“推荐的油液和容量”）。

注意

加注风窗洗涤液时请对准壶口，缓慢加注；若洗涤液不慎洒落请及时擦拭干净。



3. 加注完毕后确保盖紧洗涤液壶盖。
4. 扶住前舱盖，适当降低其高度；随后用力向下按压前盖两端，使其完全关闭。

注意

- 请根据当地气温选用适配的风窗洗涤液。寒冷气候下须使用含防冻成分的洗涤液，防止凝结冻结导致洗涤液壶及管路等损坏。
- 若选用浓缩型风窗洗涤液，请严格遵照生产商说明比例兑水稀释。
- 严禁向即用型风窗洗涤液中另行加水，此类操作可能导致洗涤液结冰进而引发系统故障。
- 严禁添加含防水剂或其他非标配方液体，此类物质易导致刮拭玻璃时产生条纹、残留或异响。
- 极端低温环境下，建议将洗涤液加注量控制在洗涤液壶的四分之三以内，以避免因洗涤液结冰膨胀造成洗涤液壶损毁。

添加冷却液

冷却液的作用是帮助车辆动力系统维持在适宜的工作温度区间。当冷却液液位较低时，系统将通过屏幕提示信息，提醒您及时补充冷却液。

警告

- 添加冷却液需开启前舱盖，如需协助请联系乐道汽车服务中心专业人员操作，避免误触高压部件导致风险。
- 请选用官方推荐的冷却液，禁止混加其他液体或非指定产品，以免损坏车辆系统。

添加冷却液的步骤如下：

1. 开启前舱盖（详情请参阅“前舱盖”）。
2. 拆下前舱美化罩上的“冷却液壶饰板”。



3. 打开冷却液壶盖，添加适当的洗涤液（详情请参阅“推荐的油液和容量”）至 MIN 与 MAX 刻度之间。

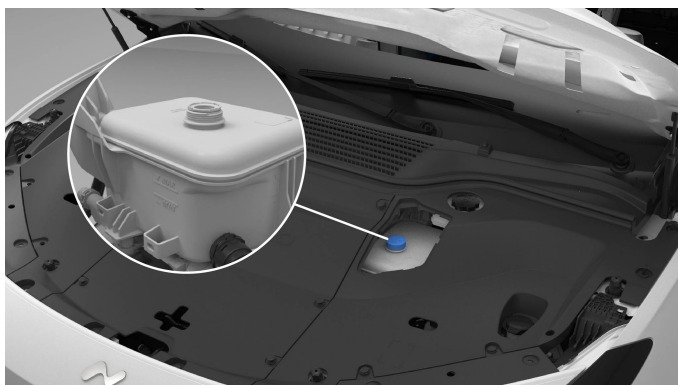

4. 加注完毕后确保盖紧冷却液壶盖。
5. 扶住前舱盖，适当降低其高度；随后用力向下按压前盖两端，使其完全关闭。

添加制动液

制动液作为液压制动系统中的关键传力介质，当其液位较低时，系统将通过屏幕提示信息，提醒您及时补充制动液。

警告

- 添加制动液需开启前舱盖，如需协助请联系乐道汽车服务中心专业人员操作，避免误触高压部件导致风险。
- 请选用官方推荐的制动液，禁止混加其他液体或非指定产品，以免损坏车辆系统。
- 制动液具有毒性，需保持盛放容器密闭且远离儿童。若不慎误食，请立即就医。
- 如制动液与皮肤接触或溅入眼睛，请迅速用大量清水冲洗。若无改善或出现不适症状，请立即就医。

添加制动液的步骤如下：

1. 打开前舱盖（详情请参阅“前舱盖”）。
2. 打开制动液壶盖，添加适当的制动液（详情请参阅“推荐的油液和容量”）至 MIN 与 MAX 刻度之间。



3. 加注完毕后确保盖紧制动液壶盖。
4. 扶住前舱盖，适当降低其高度；随后用力向下按压前盖两端，使其完全关闭。

注意

- 打开制动液壶盖后，请勿取出内置滤网，并将壶盖内侧朝上放置，以防止杂质侵入。
- 加注时若制动液意外溅至车身漆面，须立即彻底清洁，避免因长时间接触导致漆面受损。

轮胎检查与保养

若轮胎存在损坏、过度磨损或胎压异常，请勿驾驶机动车。为确保行车安全，请定期执行以下检查：

- 经常检查轮胎是否存在扎伤、切口、撕裂、鼓包等损伤，及时清除花纹沟槽内嵌塞的异物。
- 轮胎被刺破会导致胎压骤降，需密切监测胎压。如发现轮胎被刺破或损坏请立即修补或更换。行驶中若突感抖动、颠簸或疑似轮胎故障，应立即减速、缓行，避免急刹或猛转向，安全停车后联系乐道汽车服务中心。
- 若轮胎气门防尘盖遗失须及时补配。
- 避免轮胎接触机油、油脂或燃油。
- 车轮应存于阴凉干燥避光处，拆下的轮胎需直立摆放。
- 请勿在 -15℃ 以下环境存放夏季轮胎或停放安装有夏季轮胎的车辆。

请定期检查胎面花纹深度，在长途出行前后尤需关注。若磨损到花纹沟深度 1.6mm 处或触及磨损标记，轮胎抓地力将急剧下降，须立即更换轮胎，否则极易引发事故。

基于安全要求，若轮胎出现以下损坏必须立即更换：

- 存在切口、开裂、深达帘布层的裂纹或表征内伤的鼓包；
- 频繁漏气或损伤部位无法修复；
- 轮胎侧壁穿刺、鼓包及结构性损坏；
- 长期停放导致的老化或变形。

如无法自行判断，请咨询乐道汽车服务中心。

注意

若轮胎磨损不均匀，建议您到乐道汽车服务中心进行轮胎动平衡检查。

为延缓轮胎磨损并延长使用寿命，可根据驾驶习惯与路况对轮胎进行以下保养：

- 新轮胎需经历 500 公里的磨合期，应以适中的车速与平稳的驾驶方式完成磨合。
- 避免轮胎剧烈撞击路缘、锐利物体（如石块），此类冲击可能会隐性损伤轮胎、轮毂轴承甚至轮辋凸缘。
- 减少急转弯、急加速与紧急制动，以降低异常磨损。
- 行车时尽量避开路肩与坑洼，通过路沿时需保持直角慢速通过，遇大型坑洼或减速带应提前减速。
- 更换轮胎后必须重新进行动平衡校正。
- 若车辆出现跑偏或方向不稳，请到乐道汽车服务中心检测并调整车轮定位参数。

为了减少轮胎磨损及延长轮胎使用寿命，可根据您的驾驶习惯和路面条件对轮胎进行保养：

- 建议每行驶 10000 公里后，将前后轮胎交叉换位。

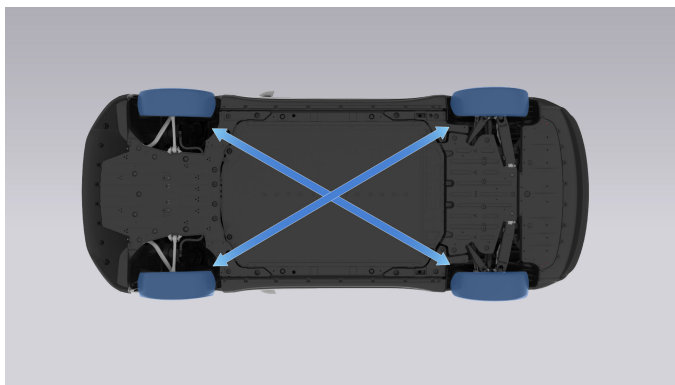

冬季胎

车辆原厂配置为夏季轮胎。在低温环境下，夏季轮胎的性能会显著下降，表现为抓地力减弱、抗冲击能力降低。寒冷天气中，高性能轮胎可能暂时硬化，在行驶初期的几公里内可能产生转动噪声，待轮胎升温后趋于正常。

为保障冬季行车安全与性能，推荐您在低温季节使用冬季轮胎。请根据所在国家法律法规选用合规的冬季胎或防滑钉胎。更换冬季胎时，需确保所有车轮使用相同品牌及花纹型号，以确保安全的操控特性。

建议当环境温度低于 7°C 时为车辆更换冬季轮胎，温度低于 -15°C 可能对夏季轮胎造成永久性损伤。夏季轮胎在低温下不仅行驶性能下降，舒适性也会减低，如在干/湿路面挪车或弯道加速时可能出现轮胎颤振噪音。

轮胎尺寸	速度型号
245/50 R19	≥H
245/45 R20	≥H

注意

- 严禁超过轮胎标注的最高允许车速，否则可能导致爆胎等严重损坏，请始终遵守轮胎的最高允许时速要求。
- 选购冬季轮胎时，建议与原厂推荐尺寸保持一致，并参照原车轮胎载荷指数，避免因参数不符造成车辆损伤。
- 若冬季轮胎的花纹深度不足 4 毫米，必须立即更换。此类轮胎已丧失冬季适用性，无法提供足够的抓地力，极易导致车辆失控及事故发生。

防滑链条

车辆未随车配备防滑链条，您可以自行采购使用。使用时需遵守以下事项：

- 不匹配的防滑链条可能损伤轮胎、轮毂及制动系统，请务必核验原厂轮胎规格并遵从防滑链条厂商的使用说明。原厂轮胎仅后轮适用半包型、厚度≤5 毫米的防滑链条。

- 行驶速度不得超过 50 公里/小时或链条制造商规定限速中的较低值。
- 需谨慎驾驶，避开路面隆起、坑洞、急弯及车轮抱死工况，以免对车辆造成不利影响。
- 在无积雪路面行驶时必须拆除防滑链条，避免过度磨损轮胎及链条。

警告

- 若使用非推荐的防滑链条或安装/适配不当，可能损坏悬架、车身、轮毂或制动管路，此类损坏不属于质保范围。
- 请勿对前轮安装防滑链条。
- 严禁通过轮胎放气方式安装链条，重新充气后链条过紧可能将损毁轮胎。
- 确保链条不与悬架部件或制动管路接触，若行驶时出现异响，应立即停车检查。

雪袜

车辆未随车配备雪袜，您可以自行采购使用。使用时需遵守以下事项：

- 不匹配的雪袜可能损伤轮胎、轮毂及制动系统，请务必核验原厂轮胎规格并遵从雪袜厂商说明。车辆四轮均可安装雪袜。
- 雪袜仅限冰雪路面使用，行驶至干燥路面（沥青、水泥、土路等）须立即拆除，车辆停放时 also 需摘除。
- 车辆起步时，因雪袜增强抓地力可能抛甩地面的冰雪颗粒等，人员应避免停留在车尾区域。
- 使用雪袜过程中无需关闭车辆的电子稳定系统。
- 安装雪袜后，车辆行驶速度不得超过 50 公里/小时，同时避免急加速、急刹车、急转弯等激烈操作，以防损坏雪袜。
- 行驶中若出现异响，须安全停车后检查雪袜安装是否正确。
- 当雪袜的白色路面接触纤维磨损至底层黑色纤维显露时，应立即停用并更换新品。
- 雪袜不能替代冬季轮胎功能。
- 使用后需晾干雪袜并收纳于原包装内，贮存于干燥处。雪袜可以常温水洗，以保持路面接触纤维的清洁，但严禁熨烫。

胎压监测系统

车辆配备了直接式胎压监测系统（TPMS）。其通过安装在每个轮胎内的传感器实时监测胎压与温度。

您可在中控屏底部控制栏点击设置图标进入设置页面，点击 **我的 L60**，查看各轮胎的实时压力与温度状态。

- 如果某个轮胎的胎压、温度或监测功能异常，车模的对应位置将高亮并显示具体故障信息。
- 如果胎压显示为“--”，表明未获取到有效数据，请以高于 25 公里/小时的车速行驶约 10 分钟后再次查看。
- 若车辆的轮胎压力异常或快速漏气，则胎压警示灯点亮并伴有短促的“嘟嘟嘟”3 声提示，请您尽快检查胎压。
- 若胎压监测系统发生故障或轮胎温度超过安全值，则胎压警示灯将闪亮 75 秒钟后常亮，并伴有短促的“嘟嘟嘟”3 声提示，请您尽快安全停车并立即联系乐道汽车服务中心。

注意

- 在车内或车辆附近使用无线电设备（如无线耳机、对讲机）可能会干扰胎压监测系统的正常运行。
- 轮胎气压基于轮胎温度和大气温度。在高海拔或低温环境下，可适当提高胎压，以避免胎压监测系统误报警。

刹车片和制动盘检查与保养

在雨天或冰雪路面行驶时，建议间歇轻踏制动踏板，通过摩擦热能使刹车片回暖干燥。极潮湿或寒冷环境下也需同样操作。

车辆清洗后应进行短途低速行驶并轻踩制动，确保刹车系统干燥，避免制动盘锈蚀。

刹车片与制动盘的磨损程度主要取决于驾驶习惯及环境条件，故无法单纯依靠行驶里程来界定磨损状况。

本车辆的高性能制动系统旨在适应多种车速与温度工况，实现综合最优制动效果。因此在特定速度、制动力或环境（如温、湿度）下，制动器可能产生高频噪音，属正常现象。

新更换的刹车片与制动盘需经过至少 500 公里磨合期方能达到最佳制动效果。磨合期间请适度增大踩踏制动踏板的力度，以补偿暂时性的制动效能下降。

空调滤芯检查与保养

空调滤芯更换

1. 开启前舱盖（详情请参阅“前舱盖”）。
2. 使用撬棒或其它工具对准卡扣缺口，依次拆下前舱盖板 8 个塑料推钉，并将塑料推钉妥善放置。

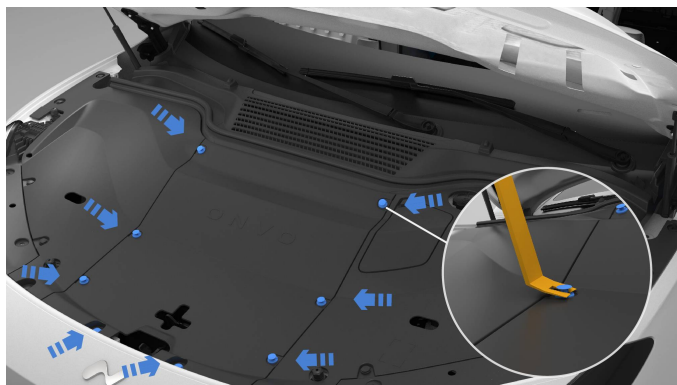

3. 从前舱盖拉手缺口处向上抬起前舱盖板背部的中间塑料推钉，取下中间区域装饰板。
4. 手指按压空调滤芯盖板下部三个卡扣位置（盖板卡接边缘较小，请勿与本体一起按压），拆下空调滤芯盖板。

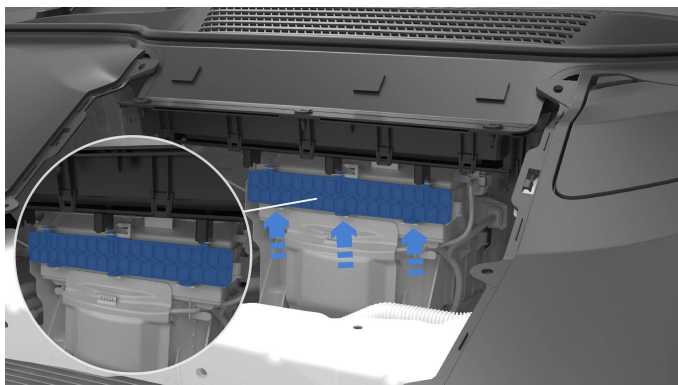

5. 抽出旧的空调滤芯，按照滤芯指示箭头更换新的空调滤芯。
6. 将空调滤芯盖板对准卡扣安装后，并将前舱盖板复原。

重置滤芯寿命计时

更换滤芯后，请按以下步骤重置滤芯寿命计时：

1. 在中控屏底部控制栏单指上滑或点击  图标，进入“座舱面板”；
2. 点击 **空调** 页面右上角的“设置”，进入设置界面；
3. 点击 **空调净化器滤芯寿命>重置**，以清零当前使用计时。

警告

- 行车前需确认空调进气格栅未被树叶、积雪等异物遮挡或堵塞。
- 塑料推钉边缘锋利，拆卸时请务必佩戴防护手套，以防划伤。拆下的推钉请妥善放置，避免遗失或掉入机舱内。
- 更换滤芯后的计时仅为理论寿命估算，实际使用寿命受环境条件影响，请根据实际情况及时更换。
- 若常在多尘环境下行驶，应增加滤芯清洁频率，并及时更换。

高压动力电池保养与回收

高压动力电池保养

高压动力电池作为核心驱动部件，使用时需严格遵守以下事项：

- 请勿将车辆长期置于 -30°C 以下或者 55°C 以上的极端温度环境中，以免损害高压动力电池性能，进而造成安全风险。
- 请勿将车辆停放在高温热源附近，预防火灾风险。
- 优先选择干燥停车场所，尽量避免在潮湿积水的环境中停放。
- 涉水行驶时，请避免长时间滞留深水区域（水深建议不超过高压动力电池底板下限），以防高压部件因浸泡受损。
- 减少大功率直流快充的使用频率，过度快充将加速高压动力电池寿命衰减。
- 长期闲置车辆时，需保持高压动力电池电量 $\geq 50\%$ （以中控屏显示为准），并存于阴凉干燥处，以保证高压动力电池寿命。建议每周检查电量，每月至少启动行驶一次。
- 仅使用符合规格的充电设备，严格按充电桩指引操作。
- 通过颠簸路面、碎石或障碍物时须缓行或绕避，防止底盘及高压动力电池受损。若行驶中出现底部磕碰或异响，应立即联系乐道汽车服务中心进行底盘及高压动力电池安全检测。

警告

- 高压动力电池剩余电量及续航里程均以车辆中控屏显示为准，其他终端（包括但不限于 App、NIO Phone、智能手表等）存在信息延迟，仅作参考。
- 高压动力电池属于高压部件，请勿私自触碰、挪动、拆解高压动力电池及相关线路，以免造成人身伤害。
- 若中控屏显示续航里程降至 0 公里，请务必在 24 小时内为车辆充电。充电初期（电量低于 50% 时）速率可能较慢，属电池性能恢复过程。若 72 小时内仍未及时充电，可能造成高压动力电池永久性损坏。

高压动力电池回收

废旧高压动力电池须由乐道汽车或其授权指定的第三方机构统一回收处理，严禁擅自处置。符合以下条件的电池需依法回收：

1. 在乐道汽车服务中心对高压动力电池进行维修和保养的过程中，会对电池容量和状态进行检测。对根据相关法律、法规之规定而应予回收的高压动力电池，由乐道汽车承担主体责任，结合当时市场行情进行回收。
2. 因其他情况判定高压动力电池不能继续使用，但电池状态较好，经过简单维修后，进行回收，并进行梯次利用。
3. 高压动力电池发生严重故障或损坏，不能进行梯次利用，将进入再生利用流程。

注意

请勿随意处理或丢弃废旧高压动力电池，以免对环境造成严重污染。

12V 蓄电池保养

12V 蓄电池位于前舱内，为车辆启动设备及其他用电设备供电。保持 12V 蓄电池电量充足有助于延长其使用寿命。

注意

- 若断开并重新连接 12V 蓄电池，车窗自动升降及防夹功能将暂时失效，需执行车窗初始化操作以恢复功能。
- 离车前请确保关闭所有用电设备（如灯光、多媒体等），并尽量将车辆停放在阴凉干燥环境中。
- 如因 12V 蓄电池严重亏电（例如长期闲置）导致车辆无法启动，建议立即联系乐道汽车服务中心处理。
- 车辆绝大多数保险丝为电子保险丝设计，请勿自行加装负载设备，以免干扰控制器供电并引发功能异常。

车辆清洁与保养

外部清洁保养

定期清洗和打蜡可有效保护车辆免受环境侵蚀。具体保养频率需根据车辆使用强度、停放环境（如车库、树下或露天）及天气条件综合决定。

鸟粪、虫胶、树脂、工业粉尘、焦油等污染物附着于漆面及车灯表面时，经日光曝晒可能加剧腐蚀，建议每周清洗一次。操作时先用水充分浸润污渍，再轻柔擦拭去除。

清洗前，您须在中控屏底部控制栏点击设置图标进入设置页面，点击 **我的 L60>维修保养>洗车模式**，开启该功能以降低因误操作导致车辆被损伤的几率。

洗车模式开启后，车辆的车窗、充电口盖、尾门将被关闭；充电口盖按压开启、门把手感应开启、自动雨刮感应等功能将被禁用。

上述的功能设定也可在洗车过程中手动更改；退出洗车模式后，部分功能将自动恢复。同时，在该设置界面下您还可以快捷折叠外后视镜、开启“屏幕清洁模式”和“雨刮维护模式”。

模式激活后，您可以通过乐道 App 远程查看当前模式开启状态。

警告

请勿在车辆充电时清洗车辆。

注意

- 为了避免造成不必要的损失，强烈建议您在车辆清洗前开启 **洗车模式**，一键快速关好门窗，禁用感应功能等。
- 洗车和打蜡时请选用专用的清洁剂和养护剂，使用前请注意保质期，使用后务必存放于儿童无法触及的地方。
- 车辆的任何加装或改装配件，均会增加用车风险。前保的进气格栅和风道处不应有任何形式的遮蔽物，防止堵塞进气影响车辆散热，进而对车辆的热管理系统造成不可逆的损害。

手动清洗

手动清洗车辆时，请按以下步骤操作：

1. 先用足量清水湿润车身表面，冲除松散的污渍；
2. 使用柔软海绵、擦布或软刷，从上至下（从车顶开始）轻柔擦洗；
3. 顽固污渍可使用专用清洗剂，海绵/擦布污浊后需及时更换；
4. 清洁完车辆后用清水彻底冲净，最后用毛巾擦干。

为保护环境，请在专用洗车平台操作，无条件时需选择合适场地。冬季融雪剂撒布期结束后，须对车辆底部进行彻底清洗。

说明

- 请勿在阳光直射下清洗车辆，以免损伤漆面及车灯。
- 冬季冲洗车辆时，水流不得直射车辆外把手、充电口及接缝的缝隙，防止冻结。
- 请勿使用粗糙海绵、腐蚀性清洁剂及 60°C 以上热水清洗车辆。
- 车灯仅可使用湿布或皂液清洗，严禁干擦或使用含酒精/有机溶剂的清洁剂（可能导致开裂）；清洗或贴膜作业时，需对车灯做遮蔽保护。

自动清洗

车辆可在自动洗车设备中清洗，但需注意设备结构、过滤系统、清洁剂及保养剂品质可能影响漆面效果。若洗车后发现漆面无光泽或出现划痕，应立即向操作人员反馈，必要时更换洗车设备。

在进行自动清洗前，应关闭所有门窗及自动雨刮，折叠外后视镜，同时还需提前告知操作人员车辆配置（如车顶行李架、无线电天线等）。

警告

- 为了避免造成不必要的损失，强烈建议您在车辆清洗前通过中控屏开启 **洗车模式**，一键关闭门窗并禁用感应功能。
- 车辆在进入隧道式自动洗车机洗车前，请先切换至空挡（N 挡），然后开启 **洗车模式**。开启后，请勿离开车辆。
- 车辆在使用接触式洗车机（毛刷/海绵）前，请勿开启 **雨刮维护模式** 或 **展开电动踏板**。

高压清洗

使用高压清洗机时须严格遵守设备操作要求，确保清洗安全：

- 喷射压力需低于 100 bar，水温不超过 60°C；
- 喷嘴与漆面或软质材料（如橡胶软管、隔音层）保持至少 500mm 以上距离；
- 冲洗方向应尽量与车身表面垂直，避免因斜向喷射导致液体渗入车内。
- 切勿使用圆束喷嘴或旋转式喷嘴（尤其清洁轮胎时，即使保持距离且清洗时间较短，亦可能造成损伤）。
- 切勿对车辆铭牌、品牌标识及 logo、车门玻璃边角缝隙等处冲洗。

抛光打蜡

优质蜡层可有效防护漆面免受环境影响，甚至抵御轻微划痕。当清洁漆面失去疏水性（水滴无法顺畅滚落）时，应立即涂抹高品质硬蜡。若定期使用清洗养护剂，建议每年至少打蜡两次以保护漆面。

抛光仅适用于当漆面失去光泽且打蜡也无法恢复之时，哑光漆面及塑料部件严禁抛光。

雨刮片

需在温热肥皂水中清洗，禁止使用酒精或石油类溶剂。

车窗和后视镜

- 所有车窗内、外表面需定期使用玻璃清洁剂清洗。
- 后挡风玻璃内表面需用软布横向擦拭，禁止刮擦或使用研磨清洁剂，以免损伤加热元件。
- 后视镜可用肥皂水清洗，禁止使用研磨清洁剂，以免损伤镜面。

塑料件

塑料件请用常规清洗方法清洗。常规清洗无效时，仅可使用不含溶剂的专用塑料清洗剂，避免成分腐蚀零件。

镀铬件

镀铬件表面呈银白色，清洁时先用湿布擦拭，再用柔软干布擦亮。若仍有污渍，可将铬保养剂均匀喷涂于整个表面，静置 1-3 分钟后，沿镀铬件的纹理方向用柔软干布用力擦拭至恢复光亮。请避免在多尘或多沙环境中擦拭，以免损伤镀铬层。

车轮

为保持铝合金轮圈美观及性能，需定期保养：

- 每两周彻底清洗一次车轮，防止制动粉尘、污物或融雪剂固化腐蚀表面。
- 清洗后，使用专用的中性铝合金清洁剂（严禁含酸碱成分）处理轮圈。
- 每三个月涂抹一层硬蜡，以形成保护层。

若防护漆层因石子撞击等受损，须立即修补，禁止使用车身漆面上光剂或其他非专用材料。

车轮上厚重的污垢可能导致车轮失衡，引发方向盘抖动，长期恐加剧转向机构磨损，需定期清除车轮附着物。

底板防护

辆底部虽经防护处理，但行驶中仍难免受损。建议定期检查（最好在冬前及春季），必要时进行修复。

雷达外部区域

为防止外界环境损坏雷达光学窗口，影响感知功能，需定期清洁雷达表面，确保无泥点、冰雪、沥青等异物附着。

- 使用绒布蘸取清水或中性清洁液轻柔擦拭雷达表面，清洁后用干绒布擦净。
- 雪冰天气需先清除雷达表面冰雪，再擦拭或风干。
- 保养时请注意保护前、后保险杠上的传感器，避免污染或损伤。

注意

- 严禁使用尖锐、磨损性物体接触雷达，请勿大力摩擦雷达表面。
- 使用自动洗车设备时，禁止洗车刷接触激光雷达。
- 高压清洗时，禁止直接冲洗雷达区域。
- 禁止使用强酸、强碱、漂白剂、除锈剂等化学溶剂。
- 请勿在雷达区域贴膜、打蜡、镀层或覆盖含金属材质的车衣/改色膜/装饰件。
- 请勿将移动设备摄像头对准工作中的激光雷达拍摄，以免损坏摄像头感光元件。

内部清洁保养

定期使用专用清洁剂与养护产品护理车内饰面，可持久保持内饰光泽与洁净度。操作前请先使用吸尘设备彻底清除车内浮尘与碎屑。

注意

- 尖锐物品可能划伤织物饰面，在车内使用时需格外谨慎。
- 请避免使用尖锐物品对内饰表面（包括直接及间接接触区域）进行刮、蹭、割、切、挑、刺、抠等操作，以防材质损伤。
- 针对绗缝、刺绣、打孔、Logo 等内饰装饰元素，严禁使用尖锐物品对其进行刮、蹭、割、切、挑、刺、抠等操作，避免破坏装饰物的结构与外观完整性。
- 禁止使用强力溶剂（如清洗液、汽油、石油类溶剂），以免腐蚀面料及其他内饰材料。

说明

- 深色牛仔裤、皮革服饰等易褪色的衣物可能会弄脏内饰面料，如发生此情况，请立即清洁护理。
- 清洁时，切勿将喷雾直接喷洒于电气开关、按钮或控制器区域，应借助软布蘸取清洁剂轻柔擦拭。

皮制面料

车内部分内饰使用真皮面料，具备优良透气性。为延长使用寿命并保持美观，请遵循以下清洁与养护建议：

1. 皮革表面如有水渍或污迹，应立即用柔软干布轻轻拭净，并自然阴干。切勿使用吹风机加热烘干，以免导致皮革收缩、变形或开裂。
2. 污染物（如液体、油渍、灰尘、牛仔裤摩擦痕迹等）越早清理，越能防止扩散或渗透至皮革深层。
3. 日常清洁建议使用弱碱性清洁剂；尽量避免使用强酸、强碱清洁剂；严禁使用含溶剂的清洁产品。
 - **普通污渍：**用微湿的棉布、羊毛布或专用擦布轻柔擦拭。
 - **重度油污：**可使用蘸有温和肥皂水的软布清洁，注意避免浸泡皮革，防止水分通过缝线渗入内部。

- **顽固污渍：**如确需使用强酸或强碱清洁剂，请循序渐进、少量试用，避免损伤表皮涂层。清洁完毕后，务必用清水湿布彻底擦拭表面，去除残留化学物质。最后使用专用皮革护理剂进行养护，以延缓老化、防止褪色、保持光泽。
4. 清洁工具首选 100% 纯聚氨酯发泡海绵，质地柔软，不伤表皮。

注意

- 由于真皮的天然材质特性及座椅承受的使用应力，座椅面套出现波纹或褶皱属正常现象。建议将座垫调整至平放状态，轻拍褶皱区域，有助于其自然舒展恢复。
- 请定期对皮革进行清洁与护理，可以有效减少脏污累积、磨损痕迹及老化损伤，显著延长其使用寿命。
- 避免长时间将您的车辆暴晒于强烈日光下，以防皮革褪色、硬化。
- 切勿使用 100°C 以上高温热风吹拂或熨烫皮革。
- 避免接触锐利物件（如拉链扣、铆钉、尖锐皮带等），真皮纤维一旦破损无法修复，严重影响外观与功能。
- 禁止使用含溶剂的清洁剂清洁仪表盘、气囊饰盖或皮革部件。推荐通过商城选购官方认证的养护产品。
- 切勿在皮面喷涂甲醛类清洁剂，否则易形成难以清除的白色斑点。
- 避免车内饮食或涂抹防晒霜，残留物易滋生细菌、发霉，损害皮革并影响健康。
- 若不慎沾染咖啡、果汁、防晒霜等，应立即用温和肥皂水清洁，防止渗透。

麂皮绒材质面料

麂皮绒需定期检查及正确清洁材质表面，避免污渍长时间累积，增加清洁难度。

如果在您清洁时，身边无专用洗涤剂，请遵循以下说明：

1. 使用软毛刷、干布或真空吸尘器进行表面清洁。
2. 如有沾污，请用纯净水浸润并彻底拧干的软棉布，轻轻擦拭沾污部位，请注意棉布不得过于湿润、擦拭力度不宜过大，然后开窗通风让其其自然晾干。晾干后可用软毛刷轻轻梳理绒毛使面料恢复原状。

清洁后，确保彻底干燥后继续使用。

如沾染强力污渍，请及时送往专业维保机构进行专业处理，避免个人操作不当误伤材质。

警告

由于麂皮绒面的特殊性，禁止使用酒精、含有漂白成分的清洁剂、氯或酸性物质的清洁剂、强力清洁剂等，此类清洁剂会对麂皮绒面造成不可恢复的损害。建议采用中性温和清洁剂。

内饰和纺织面料

清洁车门、后备箱及顶棚等区域的内饰表面或纺织面料时，须使用专用清洁剂配合中性泡沫及软毛刷进行护理。

警告

- 请勿在内饰或座椅上加装或改装配件（如仪表板覆盖物、安装座椅垫等），未经乐道汽车授权的产品可能会导致内饰或座椅表皮材料的损坏以及功能受限（安全气囊、加热、通风等）。
- 避免尖锐物品如钥匙、金属饰品挂件等接触内饰或座椅表面，否则可能划伤表面材料，产生外观缺陷。

清洁安全带

清洁脏污的安全带时，仅可使用柔和的肥皂液轻柔擦拭。严禁将安全带从车辆上拆卸，且在安全带完全自然晾干前，不得将其收回卷收器内。

车辆贴膜

车身改色膜/透明车衣

安装车身改色膜或透明车衣时，应该避开环视摄像头、高清摄像头、毫米波雷达、激光雷达（如有）等区域，以免影响辅助驾驶系统相关功能。

侧挡膜

安装侧挡膜时需预留少许空隙，避免紧贴车窗边缘，以防因车窗反复升降导致膜体卷边。

前挡风玻璃膜

原厂前挡风玻璃具备优异的隔热与紫外线阻隔性能，不建议贴覆非原厂膜。

若确需贴膜，须严格管理安装液的使用，避免液体渗入仪表台内部导致电子元件故障。

后挡风玻璃膜

原厂后挡风玻璃具备优异的隔热与紫外线阻隔性能，不建议贴覆非原厂膜。

如确有需要，请确保：

- 贴膜施工赶水彻底，避免夜间后方光线散射眩光。
- 严防安装液渗入后备箱盖板内部，以免引发音响系统故障。

注意

- 贴膜时需避开车辆信号发射与接收区域（如雷达等），以免干扰系统正常运行。严禁在 NFC 感应区域粘贴金属膜。
- 因金属膜会影响车辆内置天线功能，请不要在前挡风玻璃处粘贴金属膜，以确保车辆电子设备正常工作。
- 严禁在摄像头表面贴膜或加装防尘罩。此类遮挡会严重影响摄像头的成像质量，进而影响主动安全（如自动紧急制动、车道偏离预警等）、辅助驾驶、辅助泊车及守卫模式等功能的正常运行，同时也会降低 360° 环视影像与行车记录仪的画质。
- 安装天窗隔热膜后，3 小时内请避免阳光直射、24 小时内请勿洗车、且车速需控制在 80 公里/小时以内。
- 安装侧挡膜后，7-10 天内请勿升降车窗或用力擦拭玻璃内侧膜面。
- 安装后挡风玻璃膜后，30 天内请勿启用“后挡风玻璃除雾”功能。
- 后挡风玻璃膜可能会影响内后视镜防眩目功能的效果，需谨慎评估。
- 日常使用及洗车时，需避免硬物刮蹭贴膜区域。

14

规格与参数

整车参数

整车参数

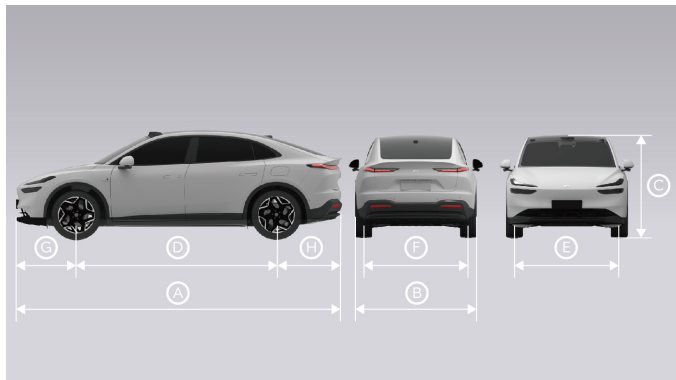

条目	参数
长 A (mm)	4828
宽 B (mm) (不包含外后视镜)	1930
高 C (mm)	1616
轴距 D (mm)	2950
前轮距 E (mm)	1666
后轮距 F (mm)	1677
前悬 G (mm)	898
后悬 H (mm)	980
最小离地间隙 (满载) (mm)	142

条目	参数	
驱动形式	后驱	四驱
车辆型号	NAL6483BSEVZ1	NAL6483BSEVZ2
最大车速 (km/h)	200	203
最大爬坡度	35%	
接近角 (°)	18	17
离去角 (°)	21	
座位数 (座)	5	

60°电池续航和能耗参数

条目	参数			
电池	60kWh			
驱动形式	后驱		四驱	
轮胎	R19	R20	R19	R20
CLTC 续驶里程 (km)	560	530	530	505
CLTC 能量消耗量 (kWh/100km)	11.9	12.6	12.6	13.2

注：由于驾驶习惯、道路状况、气候条件等因素的影响，实际消耗量及续驶里程可能不同。

85°电池续航和能耗参数

条目	参数			
电池	85kWh			
驱动形式	后驱		四驱	
轮胎	R19	R20	R19	R20
CLTC 续驶里程 (km)	740	707	707	675
CLTC 能量消耗量 (kWh/100km)	11.9	12.4	12.4	13.0

注：由于驾驶习惯、道路状况、气候条件等因素的影响，实际消耗量及续驶里程可能不同。

电机参数

条目	参数	
驱动电机类型	前	后
	三相异步电机	交流永磁同步电机
驱动电机型号	YS198S001	TZ188S001
驱动电机额定功率/转速/转矩 (kW/r/min/N·m)	20/6400/30	65/6200/105
驱动电机峰值功率/转速/转矩 (kW/r/min/N·m)	100/18000/135	240/18000/305

车轮与轮胎参数

条目	参数
规格	245/50 R19 245/45 R20
胎压 (kPa)	270 (空载/满载)
前轮外倾角	- 0.5° ± 0.75°
前轮前束角 (单个车轮)	0.1° ± 0.1°
前轮主销后倾角	6.3° ± 0.75°
后轮外倾角	- 1.5° ± 0.5°
后轮前束角 (单个车轮)	0.1° ± 0.1°

注：轮胎规格以车辆实际配置为准。

注意

为确保行车安全，车轮螺栓建议拆装 20 次后进行更换。

质量参数

条目	参数	
驱动形式	后驱	四驱
轮胎尺寸	245/50 R19 245/45 R20	
60kWh 整备质量 (kg)	1885 (R19)	1955 (R19)
	1900 (R20)	1970 (R20)

条目	参数	
60kWh 整备质量下的前轴轴荷 (kg)	911 (R19)	982 (R19)
	919 (R20)	990 (R20)
60kWh 整备质量下的后轴轴荷 (kg)	974 (R19)	973 (R19)
	981 (R20)	980 (R20)
85kWh 整备质量 (kg)	1895 (R19)	1965 (R19)
	1910 (R20)	1980 (R20)
85kWh 整备质量下的前轴轴荷 (kg)	916 (R19)	987 (R19)
	924 (R20)	995 (R20)
85kWh 整备质量下的后轴轴荷 (kg)	979 (R19)	978 (R19)
	986 (R20)	985 (R20)
满载质量 (kg)	2320	2400
满载质量下的前轴轴荷 (kg)	1043	1113
满载质量下的后轴轴荷 (kg)	1277	1287

制动装置与悬架参数

条目	参数	
刹车片厚度 (mm)	前	后
	8.5	8
制动盘厚度 (mm)	前	后
	26	20

推荐的油液与容量

条目	型号	用量
制动液	DOT4	1L
冷却液	-40°C （含抑制剂的乙二醇水溶液）	12.56 L(RWD 60kWh 弗迪电池) 13.06 L(AWD 60kWh 弗迪电池) 11.46L(RWD 60kWh 江苏时代/中州时代) 11.96L(AWD 60kWh 江苏时代/中州时代) 10.96L(RWD 85kWh 中创新航) 11.46L(AWD 85kWh 中创新航) 11.52L(RWD 85kWh 宁德时代) 12.02L(AWD 85kWh 宁德时代)
制冷剂	R134a	1000 g
风窗洗涤液	冰点<-30°C	4 L
齿轮箱油	嘉实多 BOT350M3	0.8 L（前） 1L（后）

15

车主应急

设置警示牌

发生紧急情况时，请在确保安全的前提下：

1. 将车辆平稳驶至安全区域后停稳；
2. 将车辆挡位换至 P 挡；
3. 打开位于车顶的危险警告灯开关。

P 挡开关



危险警告灯开关



打开后备箱储物空间下方的盖板，取出三角警示牌和反光背心，穿上反光背心后将三角警示牌安放于车辆后方 50 米至 100 米范围处（在高速公路上请置于车辆后方 150 米

以外；夜晚放置时需在相应距离上再增加 100 米；若遇雨雾天气，应放置于车后 200 米）。

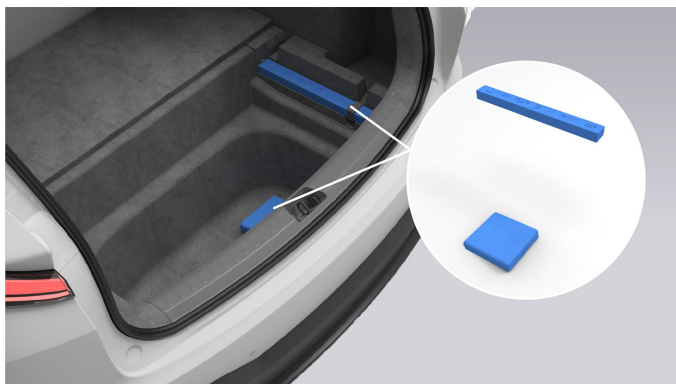

三角警示牌安装方法：

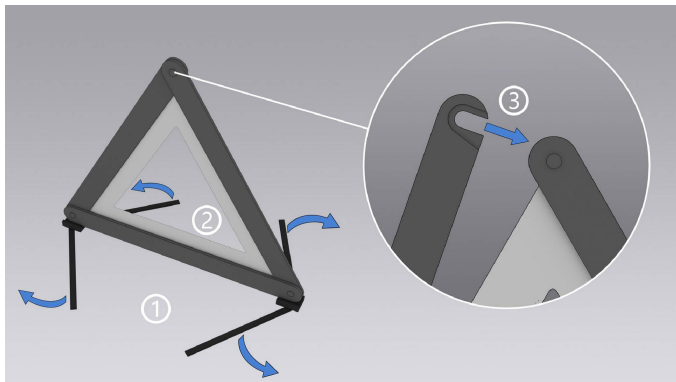

1. 将三角牌下方支架展开。
2. 展开三角牌两侧边。
3. 将三角牌上方掀扣扣紧。
4. 打开支脚末端的软胶套。

注意

打开软胶套过程中请注意安全，避免划伤。

呼叫救援

若车辆遭遇碰撞、泡水或存在高压动力电池起火风险等意外时，请在确保周边环境安全的前提下设置警示牌，随即撤离至距离车辆至少 15 米的安全区域，并拨打乐道热线呼叫救援，救援团队将尽快为您提供帮助。

警告

如遇高压动力电池起火风险，车辆将自动切断动力，中控屏将弹出警示信息，请您在确保周边环境安全的情况下尽快离开车辆并呼叫救援。

手动呼叫

您可以通过以下方式手动呼叫救援：

1. **紧急救援呼叫（SOS）按钮**：车辆连接网络时，按下顶棚上的紧急救援呼叫按钮即可发起呼叫；若需取消，请在 5 秒内于中控屏上操作。救援呼叫按钮（SOS）背光灯状态指示如下：
 - 绿色常亮：功能正常可用；
 - 绿色闪烁：正在呼叫救援服务；
 - 红色常亮或闪烁：功能异常，请立即联系乐道汽车服务中心。



2. **中控屏操作**：车辆连接蓝牙时，您可以在中控屏底部控制栏点击设置图标进入设置页面，点击 **通用>联系乐道热线>400-966-8866**，车辆将自动发起呼叫。

3. **手机拨打：** 若车辆不在连接网络状态下，您可以使用乐道 App 一键拨打热线 400-966-8866；同时可以在乐道 App 端看到当前的救援状态（如已经通知保险公司或救援机构等）。

自动呼叫

车辆连接网络时，若发生严重事故（如安全气囊弹出）或触发紧急主动停车（EAS）功能，车辆将自动发起救援呼叫。

注意

- 自动呼叫功能一旦触发，过程中无法手动取消；通话被接通后，仅可由救援中心挂断。
- 并非所有事故都会触发自动呼叫功能。发生事故后，若具备操作条件，请立即手动发起呼叫，切勿等待系统自动响应，以免延误救援。
- 若系统异常，中控屏将出现弹窗提醒，请立即安全停车并联系乐道汽车服务中心。
- 救援呼叫功能依托当地运营商语音网络。如遇连接异常，请留意运营商官方公告。

方向盘双键重启

若中控屏出现屏幕卡顿、无响应或其它异常，可以通过双键重启车机系统的方式尝试进行解决。



双键重启操作方法

1. 打开危险警告灯；
2. 车辆停至安全区域，挂入 P 挡；
3. 同时按住方向盘左侧和右侧滚轮，保持 5 秒；
4. 等待约 30 秒后，所有屏幕将重新点亮，同时系统可恢复操作。

若仍未恢复正常，请及时联系乐道汽车服务中心。

注意

- 方向盘双键重启车机操作必须在驻车状态，请确保车辆停靠在安全区域；
- 严禁在车辆行驶过程中进行双键重启操作；
- 在车辆完成系统重启过程中，请保持危险警告灯开启；
- 请不要在车辆软件升级时进行双键重启操作；
- 在重启过程中，看不到车辆状态显示、安全警告、环视影像、地图界面等信息；
- 如果车辆在双键重启后，屏幕没有恢复正常，可以尝试锁车休眠，若还无法解决问题请联系乐道汽车服务中心。

应急开前车门

车外应急解锁车门

当车辆 12V 蓄电池电量过低时，将进入低电量保护模式并停止放电，仅保留部分残余电量用于支持下次整车上电。此时，您可以通过尾门开启开关尝试紧急解锁：

1. 持续按动尾门开启开关 5~30 秒后松手，以唤醒 12V 蓄电池供电；
2. 若 12V 蓄电池唤醒成功，在 2 分钟内使用有效钥匙正常解锁车辆，即可打开车门。
若车辆功能恢复正常，上电后高压动力电池将自动为 12V 蓄电池补电。

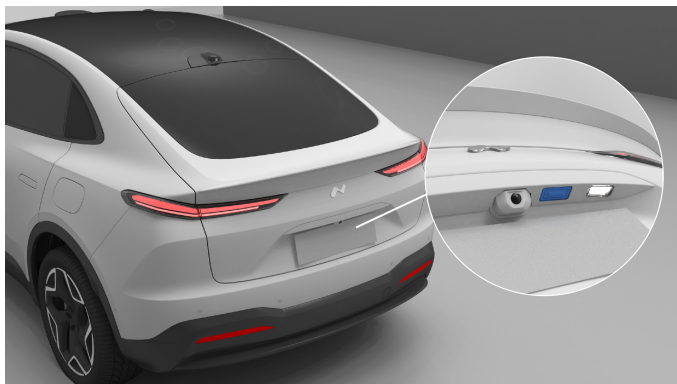

注意

- 若唤醒供电后车辆功能仍存在故障，导致 12V 蓄电池无法补电，车辆将在 2 分钟后再次进入断电模式。请立即联系乐道汽车服务中心，切勿反复尝试唤醒，以免导致 12V 蓄电池寿命衰减或损坏。
- 当 12V 蓄电池电量耗尽或发生故障时，请勿自行搭接外接电源充电，以免损坏 12V 蓄电池。此类情况需专业人员使用专用工具操作，请联系乐道汽车服务中心。

车内应急开前车门

全车上锁时，如遇紧急情况（如门把手电子开关失效或车辆落入水中）需要开门时，拉动内把手机械开关并推动对应侧车门，即可开启。



注意

- 请仅在紧急情况下（如车辆碰撞、落水、车门损坏或电子开门方式失效等）使用内把手机械开关打开车门。
- 发生重大事故导致安全气囊弹出时，后排车门儿童安全锁将会自动解锁。
- 开启车门儿童安全锁功能后，两侧后门均无法使用车门按键开启车门，但可通过对应侧后车门处的应急拉绳（应急开门饰盖下）打开车门。
- 使用车内门把手应急拉钩仅可解锁对应侧车门，无法实现全车解锁，其余车门只能通过拉动对应侧的车内门把手应急拉钩进行解锁并开门。

应急开后车门

全车上锁时，如遇紧急情况（如门把手电子开关失效或车辆落入水中）需要开门时，通过以下方式应急开后车门。

1. 抠下内门把手应急开门饰盖。



2. 向下拉动拉绳并推开对应侧车门，即可打开。



注意

- 请仅在紧急情况下（如车辆碰撞、落水、车门损坏或电子开门方式失效等）使用内把手机械开关打开车门。
- 发生重大事故导致安全气囊弹出时，后车门儿童安全锁将会自动解锁。
- 开启车门儿童安全锁功能后，两侧后门均无法使用车门按键开启车门，但可通过对应侧后车门处的应急拉绳（应急开门饰盖下）打开车门。
- 使用车内门把手应急拉钩仅可解锁对应侧车门，无法实现全车解锁，其余车门只能通过拉动对应侧的车内门把手应急拉钩进行解锁并开门。

应急开启尾门

1. 使用钥匙或一字螺丝刀等工具从尾门内部抠开锁扣上方的保护盖。
2. 使用钥匙或螺丝刀等工具逆时针拨动孔内开关以解锁尾门，解锁后即可向外推开车尾门。

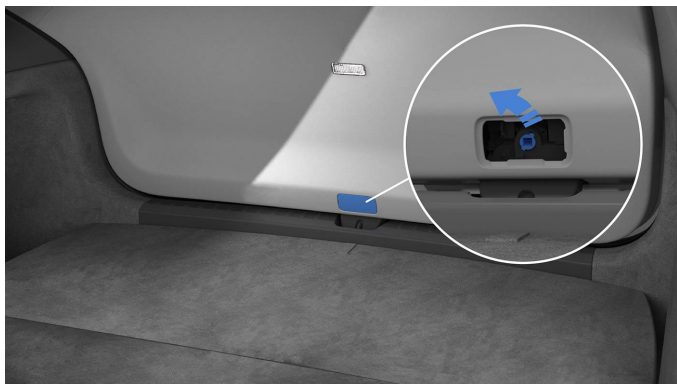

紧急撤离

当车辆出现危险或紧急情况时，请尽快撤离车辆，在确保人身安全的前提下呼叫救援。

发生碰撞事故

若车辆发生严重碰撞，在能够自主行动的情况下，请立即离开车辆并撤离至安全地带，避免发生二次伤害。

车辆起火或温度异常

若车辆出现冒烟、起火等情况，请立即迅速离开车辆，撤离至安全地带。

若中控屏弹出车辆或高压动力电池功能异常警告，请在确保安全的前提下靠边停车，迅速离开车辆并撤离至安全地带。

车辆被困水中

若车辆在涵洞、低洼道路等积水严重区域被困，请迅速从车内撤离，转移至安全地带。

车辆严重故障

若行驶中车辆发生严重故障，或中控屏提示严重故障警告，请在确保安全的前提下靠边停车，迅速离开车辆并呼叫救援。

其他情况

遇到其他需要紧急撤离的场景时，请遵循“生命至上”原则，优先离开车辆并确保自身安全。

轮胎充气

警告

使用胎压过低或过高的轮胎将会引发事故，造成人身伤害。

为确保行车安全，请定期检查轮胎气压。

请在冷胎状态下检查胎压（即轮胎温度与环境温度一致，或车辆停放 3 小时以上）。推荐胎压值标注于驾驶侧门边框的标签上。若轮胎为热胎，其胎压通常比冷胎高约 0.3 bar。

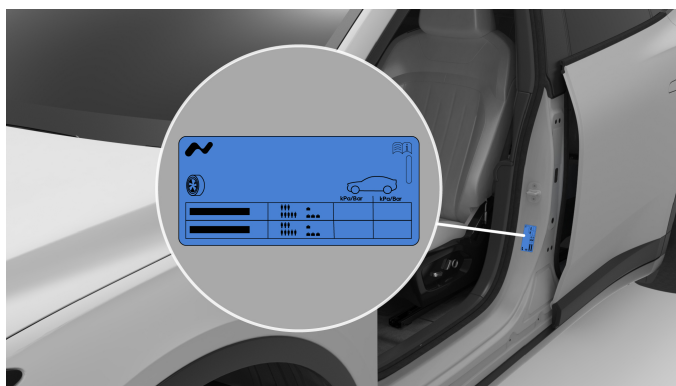

- **胎压过高风险：**会降低行驶舒适性，增加因路面颠簸导致轮胎受损的风险，严重时可能引发爆胎，危及行车安全。
- **胎压过低风险：**会导致轮胎磨损不均匀，影响车辆操控性，并增大电能损耗。

使用充气泵充气

可在商城购买充气泵对轮胎进行充气，请按以下步骤操作：

1. 将车辆停稳在安全路面，穿戴反光背心并放置三角警示牌。
2. 取出充气泵侧边的充气管，将其牢固连接至轮胎气嘴。
3. 取出充气泵电源插头，插入车辆 12V 电源插座。
4. 确认车辆处于上电状态，打开充气泵开关。当胎压达到驾驶侧门边框标签上的推荐值时，手动关闭开关并断开车辆电源连接。
5. 断开充气管与轮胎气嘴的连接，将所有物品整理收好。

换胎操作

车胎漏气严重无法继续行驶时，请遵循以下步骤：

1. 将车辆停靠在远离拥堵的平坦、坚实路面，挂入 P 挡。
2. 穿上反光背心，在车后放置三角警示牌，并开启危险警告灯。
3. 联系乐道汽车服务中心，安排换胎操作。

警告

- 更换轮胎时需选用与原车轮胎规格相同的新轮胎，选用规格不一致的轮胎将影响车辆的操控性，进而可能导致车辆失控。
- 如果车中有人，请勿顶举车辆。
- 切勿在斜坡或向一侧倾斜的路面上使用千斤顶举升车辆。
- 只能在规定的车底举升点处举升车辆。
- 在使用千斤顶顶起车辆时，请勿在千斤顶的上面或下面放置任何物体。
- 在使用千斤顶顶起车辆进行换胎操作时，请确保人员不要进入顶起车辆的下方，否则可能造成人员伤害。
- 千斤顶只适用于紧急情况下更换轮胎时顶起车辆。

注意

轮圈外观有特殊保护涂层，在拆装螺栓、轮胎或轮圈的过程中，应对轮圈施工区域进行合理防护，以免拆装过程中硬物意外划伤轮圈表面。

更换轮胎具体操作如下：

1. 准备换胎需要的千斤顶和规格合适的备用轮胎。
2. 在漏气轮胎的对角线方向的轮胎前面放置挡块，以防止车辆滑动。
3. 根据轮胎配置，先拆卸对应的车轮饰盖、螺栓盖或轮毂饰盖，随后使用车轮扳手逆时针转动车轮螺栓将其拧松。

注意

- 如您的车辆装配为 19 寸轮胎并配备 B 类型轮毂罩盖，可直接取下轮毂罩盖。
 - 如您的车辆装配为 19 寸轮胎并配备 A 类型轮毂罩盖，请先将轮毂罩盖背部的卡扣依次向外掰动后，再取下轮毂罩盖。
4. 将千斤顶放置在车辆正确的顶起部位。

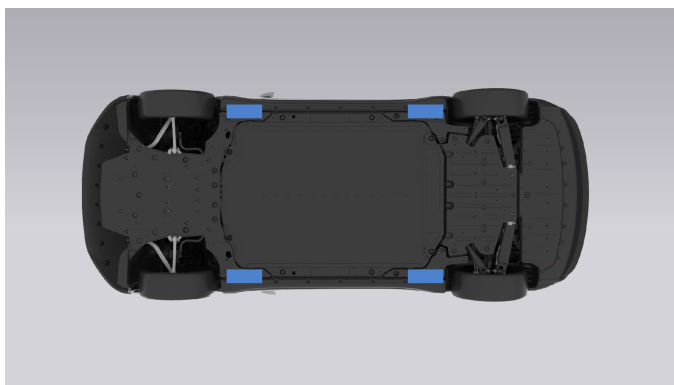

警告

请确保千斤顶准确置于指定的举升点，错误的举升位置可能导致车辆损坏，甚至引发车辆滑落，造成人身伤害。

5. 将车辆顶起到可以更换轮胎的高度为止。当千斤顶接触车辆并开始上升时，再次检查千斤顶是否在正确的位置。

6. 拆下车轮螺栓并更换轮胎。安装车轮时，确保螺栓对准安装孔且车轮金属面与安装面接触良好。
7. 装上车轮螺栓后将车辆完全下降，此时用扳手顺时针将所有螺栓拧紧，随后使用扭力扳手将车辆螺栓拧紧至规定的扭矩值。
8. 检查更换后的轮胎气压，必要时进行适当充气，使轮胎气压达到规定值后安装轮胎气门嘴盖。
9. 将工具、千斤顶和漏气轮胎妥善放置。

说明

部分车型的轮圈外侧配备有轮毂盖，可有效降低风阻和能耗，同时还能保护车轮和传动轴头，非必要时请勿拆除。

跨接启动

若因 12V 蓄电池亏电导致车辆无法解锁，可使用外部低压电源（如便携式应急电源或其它车辆）进行搭电，以恢复解锁功能。

注意

- 跨接启动对电源电压有严格要求，严禁使用与蓄电池电压不匹配的外接设备进行搭电。为避免蓄电池受损，建议亏电时优先联系乐道汽车服务中心。
- 操作时需严格避免短路，接线柱误接或引线交叉等均可能导致车辆损坏。
- 操作时，必须按先正极、后负极的顺序连接电缆。
- 若跨接另一台车辆，请确保两车互不接触。否则，一旦连接 12V 蓄电池正极，电流可能立即导通，导致车辆损坏。

操作步骤如下：

1. 打开前舱盖（详情请参阅“应急开启前舱盖”）。
2. 使用撬棒或其它工具对准塑料推钉缺口，拆下前舱盖板 8 个塑料推钉；从前舱盖拉手缺口处向上抬起前舱盖板背部的中间塑料推钉，取下中间区域装饰板。

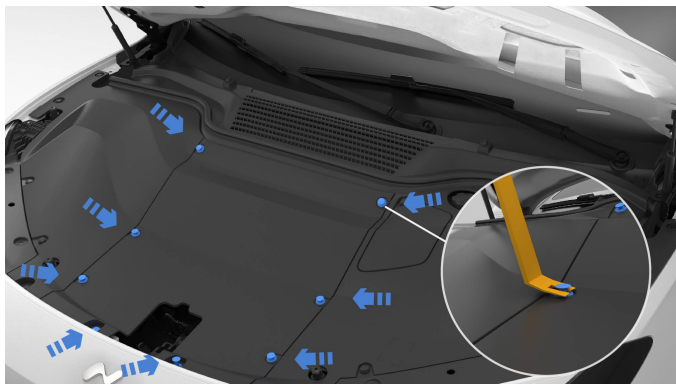

3. 使用撬棒或其它工具对准塑料推钉缺口，拆下盖板 4 个塑料推钉，拆下右侧区域装饰板。找到亏电车辆 A 的 12V 蓄电池。



4. 将红色电缆的一端连接到亏电车辆 A 的 12V 蓄电池正极 (+) 上。

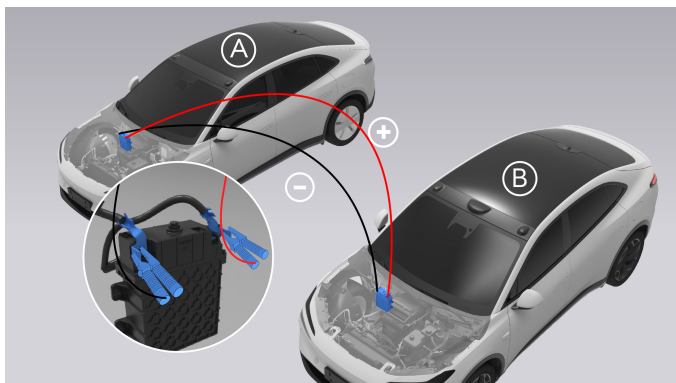

5. 将红色电缆的另一端连接到供电车辆 **B** 的 12V 蓄电池正极 (+) 上。
6. 将黑色电缆的一端连接到供电车辆 **B** 的 12V 蓄电池负极 (-) 上。
7. 将黑色电缆的另一端连接到亏电车辆 **A** 的 12V 蓄电池负极 (-) 上。
8. 启动供电车辆，等待数分钟。
9. 尝试使用钥匙解锁车辆，成功解锁后按逆序（先断开负极，再断开正极）移除电缆。
10. 复原前舱装饰板，关闭前舱盖。

联系乐道汽车

若您对本手册有任何疑问，请致电乐道热线：400-966-8866，或登录乐道汽车官网获取《用户手册》。

若遇紧急情况需要救援，请致电乐道热线：400-966-8866。

16

紧急救援

救援防护装置

车辆动力系统采用高压动力电池驱动，在发生严重碰撞事故时可能造成高压电或高压动力电池液泄漏，因此在对车辆进行救援操作时应由专业救援人员操作并佩戴相应的防护装置，保障人身安全。

警告

对车辆进行操作时请确保身上未携带金属制品（如项链、手表等），以免遭受电击伤害。

电器防护

请佩戴如下防护装置以避免发生高压电击伤害：

- 橡胶绝缘手套（可绝缘 1000V 以上电压）
- 护目镜
- 绝缘橡胶鞋
- 带绝缘保护套的工具

化学防护

若发生或潜在高压动力电池或电池液泄漏风险，请佩戴如下防护装置，以防对皮肤、面部造成伤害：

- 防护面罩
- 溶剂绝缘手套

警示标志信息

警示标志名称	警示标志图样	警示标志说明
高压电警告标志		切勿触碰高压部件，有危险！

警示标志名称	警示标志图样	警示标志说明
高压部件警告标志 1		高压部件，注意危险，未佩戴防护用具的情况下请勿碰触高压部件，谨防触电！ 非专业人士请勿开盖。断电 5 分钟之内，不允许开盖。
高压部件警告标志 2		高压部件，注意危险，未佩戴防护用具的情况下请勿碰触高压部件，谨防触电及高温烫伤！ 非专业人士请勿开盖。断电 5 分钟之内，不允许开盖。
高压动力电池包警告标志		高压动力电池使用注意事项。
高压线束标志		车辆高压部件连接均用橙色高压线束相连，未佩戴防护用具的情况下请勿碰触高压部件！

切断高压电路

应急高压下电

在车辆上电状态下，如果车辆静止且未连接充/放电设备，您可以长按（10 秒）P 挡按钮，关闭车辆高压系统。



注意

- 请勿频繁操作该功能，否则可能影响车辆高压系统的寿命。
- 高压系统下电后，12V 蓄电池可能出现亏电情况。当 12V 蓄电池电量不足时，车辆低压系统也将随之下电。

切断高压电路

警告

切断高压回路时应由专业救援人员穿戴正确的防护装置，切勿直接触摸车辆高压部件，以免导致人身伤害甚至死亡。

切断高压电路前，需先断开紧急高压切断插头（位于前舱左侧），再断开 12V 蓄电池的负极（位于前舱右侧）。

切断高压电路的步骤如下：

1. 拉动一次乘客舱内前舱盖拉手盖板，松开前舱盖。

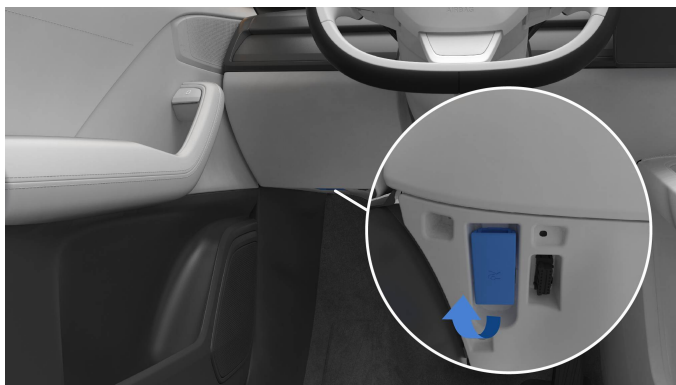

2. 走到车辆前方，向左横拨前舱盖开启手柄，抬起前舱盖前端。

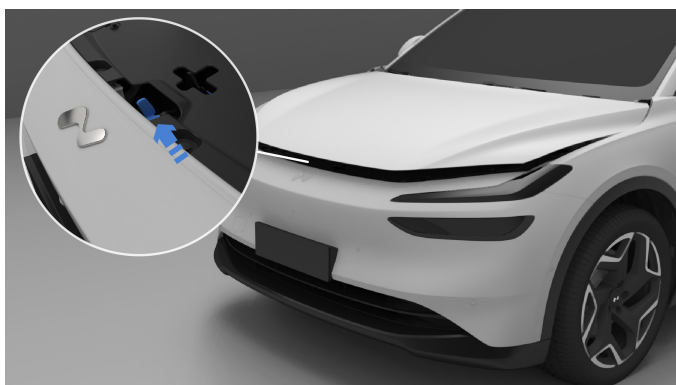

3. 使用撬棒或其它工具对准卡扣缺口，拆下前舱盖板 8 个塑料推钉，从前舱盖拉手缺口处向上抬起前舱盖板背部的中间塑料推钉，取下中间区域装饰板。

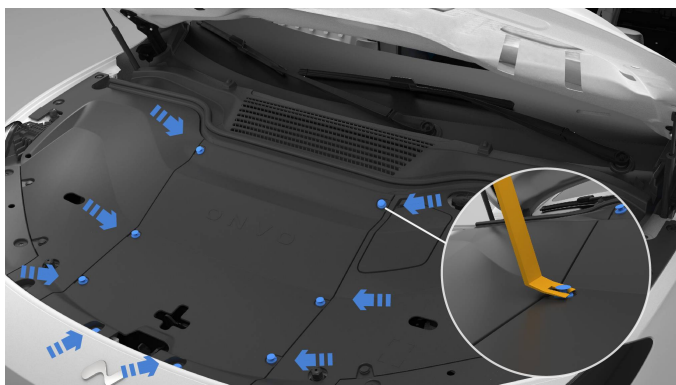

4. 使用撬棒或其它工具对准塑料推钉缺口，拆下盖板 5 个塑料推钉，拆下左侧区域装饰板。

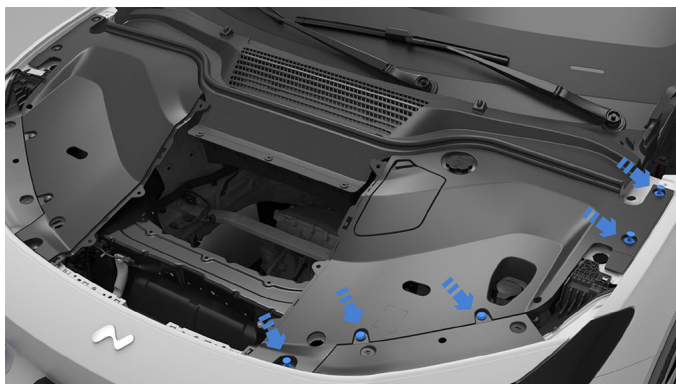

5. 拔下紧急高压切断插头（即可彻底切断高压供给回路），取下后妥善保管。

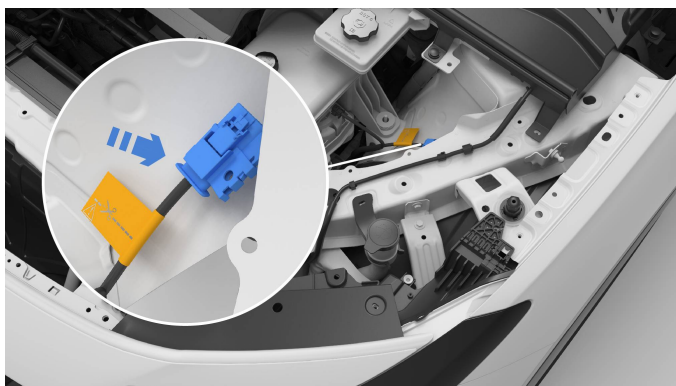

警告

紧急情况下（如插头卡死无法拔出），也可直接剪断高压切断插头，请救援人员穿戴正确的防护装置，切勿直接触摸车辆高压部件，以免导致人身伤害甚至死亡。

6. 使用撬棒或其它工具对准塑料推钉缺口，拆下盖板 5 个塑料推钉，拆下右侧区域装饰板。



7. 断开 12V 蓄电池负极电缆，断开后使用绝缘材料包裹裸露端，防止意外导通。

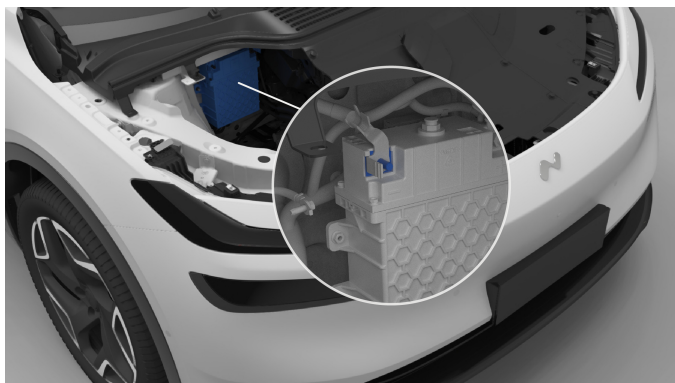

牵引事故车辆

注意

- 禁止抬起前轮或后轮进行牵引，这将损坏车辆。
- 不建议使用车轮着地的牵引方式进行长距离牵引，请勿使用牵引链条直接牵引车辆。
- 不建议借助前车进行长距离牵引，不建议借助辅助轮抬起前轮或后轮进行长距离牵引。
- 仅建议使用牵引钩将车辆从平坦路面拖至平板拖车上。
- 当车辆陷于雪地、泥沼、沙地或车轮抱死时，请勿使用牵引钩牵引车辆，请联系乐道汽车服务中心。车辆脱困后，请即时清理车轮及周围异物（如冰块、树枝、锋利石块等），确保行驶安全。
- 牵引车辆时，请确保车辆平稳，所有车门关闭且上锁，请勿让人员在车辆附近及车内逗留。
- 运输车辆时，请确保车轮固定，遵守当地相关法规。

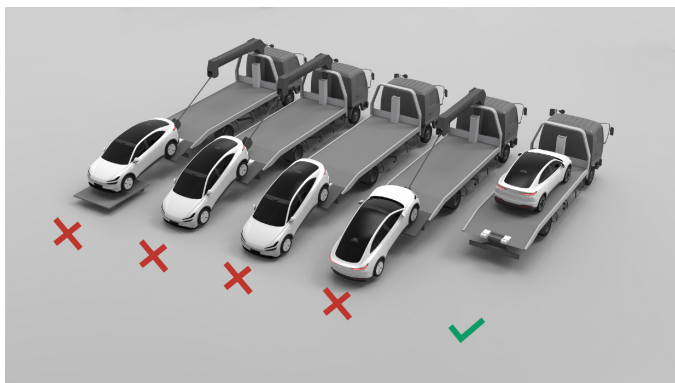

车辆牵引操作步骤如下：

1. 打开尾门，掀开隔板，从车辆行李区夹层中取出拖车钩。

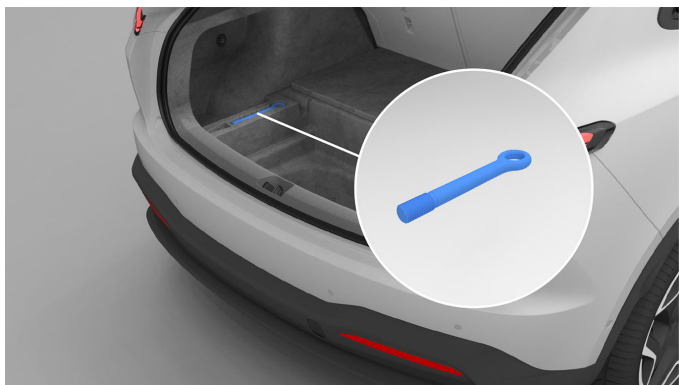

2. 轻按车辆前部牵引盖板上端（图示 1）以打开此盖板，将牵引钩插入孔内旋转，直到牵引钩牢牢固定（图示 2）。

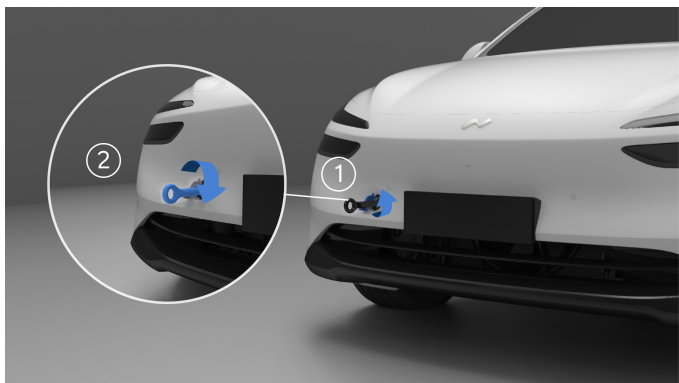

3. 保持车辆处于 P 挡，踩下制动踏板，在中控屏底部控制栏点击设置图标进入设置页面，点击进入 **我的 L60>拖车模式**。开启该模式后，车辆将释放驻车制动并可被牵引。
4. 开启危险警告灯，关闭车辆电源，确保车内无人后全车上锁。
5. 将牵引链连接至到拖车钩上，缓慢将车辆牵引至平板车上。
6. 车辆就位后，使用制动挡块及车轮绑带固定轮胎。
7. 运输前，在中控屏上退出 **我的 L60>拖车模式**，避免车辆在运输过程中颠簸而损坏。

注意

- 必须在确认车辆无漏液、冒烟、高压动力电池变形等安全风险后，方可实施牵引。若存在风险，须先行排除险情。
- 如无法正常进入“拖车模式”，可尝试通过重新连接 12V 蓄电池的方式重启中控屏。如果驻车制动无法释放，可以使用轮胎滑道或轮式拖车进行极短距离移动。
- 激活“拖车模式”过程中，请注意保持制动踏板踩下，直至屏幕处挡位显示为 N 挡。
- 在中控屏退出“拖车模式”过程中，请勿猛踩制动踏板。
- 在车辆释放驻车制动时存在溜坡风险，必要时请配合使用制动挡块。
- 打开牵引盖板时，避免拉断应急搭电线束。
- 关闭牵引盖板前，应先将应急搭电线束理顺后，塞回前保险杠内部，再对齐盖板扣合。
- 牵引钩必须牢固地拧入螺纹孔内，否则牵引时牵引钩可能从螺纹孔内滑脱。
- 牵引链仅可挂接于牵引钩上，严禁捆绑在车身其他部位。
- 牵引时需平缓起步、匀速行驶，暴力牵引可能造成冲击载荷，导致人员伤亡或车辆损坏。
- 牵引车辆时务必开启危险警告灯。

车辆涉水救援

注意

涉水行驶时，请避免长时间滞留深水区域（建议涉水深度不超过高压动力电池底板），以防高压部件因浸泡受损。

若车辆的车身及底盘未受到损坏，车辆短时浸水通常不会显著增加触电风险。但处置浸水车辆时：

1. 救援人员须穿戴恰当的绝缘防护装备；
2. 在确保绝缘防护前提下将车辆移出水域；
3. 开启车门并执行下电操作；

4. 清理车内积水并排查漏电隐患；
5. 确认安全后按规程切断高压电路。

警告

处理浸水车辆时，须由专业救援人员穿戴正确的防护装备实施救援操作。

车辆起火救援

非高压动力电池火灾：若车辆发生火情但未波及高压动力电池，可使用常规灭火器扑救。

高压动力电池起火或受损：如高压动力电池遇热、起火或出现形变/破损时，须采取以下措施：

- 使用大量水或混合泡沫灭火剂（推荐 F500）持续冷却高压动力电池；
- 待高压动力电池完全降温（可能需长达 24 小时）后，继续监护 1 小时确认无复燃风险；
- 将车辆转移至空旷场地，周边设立 15 米范围的安全警戒区，禁止无关人员靠近。

警告

- 车辆发生火灾时，严禁徒手接触车身任何部位，须由专业救援人员穿戴正确的防护装备实施救援操作。
- 侧气帘气瓶及高压气瓶内的气体遇高温可能膨胀爆炸，实施救援操作前需全面评估风险，谨慎处置。

警告

对着火的高压动力电池降温后，仍需警惕其可能存在复燃风险，转运过程中须严格防范安全隐患。

车辆切割区域

警告

专业救援人员对车辆实施切割时，必须使用液压剪等专用工具，并按规定穿戴适当的防护装备，以确保操作安全，避免造成人身伤害。

实施救援切割作业时，须使用专业工具设备。车辆高压系统及高压气体蓄能区域（如图中所标的安全气囊相关组件、高压部件等）严禁进行任何切割操作。

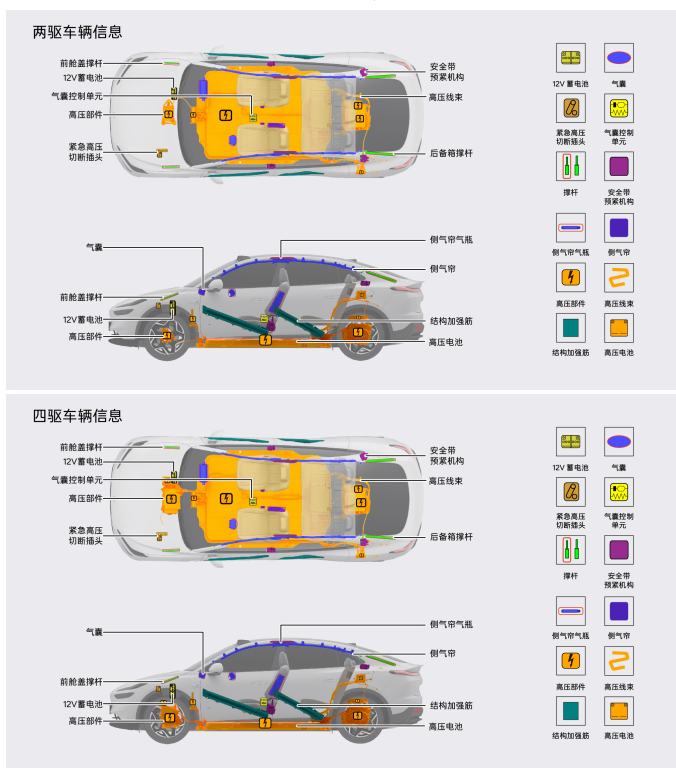

高压动力电池泄漏救援

若高压动力电池发生泄漏（可能伴随高温或火情），须优先对电池进行降温后再处置泄漏液体：

- **少量泄漏：** 使用吸液垫吸附后密封存放于专用容器，或采用焚烧方式处理。
- **大量泄漏：** 按危险化学品管控处理，可泼洒葡萄糖酸钙溶液中和泄漏物。

警告

事故导致的高压动力电池泄漏必须由专业救援人员处置，操作时需佩戴防护面罩及溶剂隔离手套，严禁直接接触液体。

注意

若人体意外接触泄漏液体，应立即移除污染的衣物，并用肥皂和大量流动清水持续冲洗 15 分钟以上，直至无化学残留。若无改善或出现不适症状，请立即就医。

未经本公司书面授权，不得以任何方式再版、翻印或复印任何内容。
未经合法有效授权，任何人不得对本手册内容进行全部或部分复制或修改。